

IRUDEK

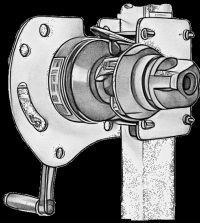

User Manual	EN
Manual de uso	ES
Manuale d'uso	IT
Instrukcja obsługi	PL
Manual de utilização	PT
Användarmanual	SV
Návod na použitie	SK
Manual de utilizare	RO
Brukermanual	NO
Használati útmutató	HU
Manuel d'utilisation	FR
Gebrauchsanleitung	DE
Ръководство за употреба	BG
Naudojimo vadovas	LT

IRUDEK 2000 S.L.
Pol. Erribera 8A
20150 Aduna (Guipúzcoa)
España
Tfno: +34 943 69 26 17
Fax: +34 943 69 25 26
irudek@irudek.com

FIGURE 1

HARKEN Italy spa **Winch LokHead 500 KIT** INLH500KIT

via Marco Biagi, 14
Limido Comasco (CO)
22070 - Italy
www.harken.com
☎ (+39) 031 3523511





Minimum 2 turns clockwise, rope ϕ 10-12,7 mm EN1891
Minimo 2 giri in senso orario, fune ϕ 10-12,7 mm EN1891

Max Working Load (MWL):
Lifting Load: 500kg (objects) / 240kg (persons)
Sollevamento: 500kg (oggetti) / 240kg (persone)

Compliant: EN 1496:2017 class B
Conforme: EN 1496:2017 classe B

Serial No. / N. di serie

MADE IN ITALY

1		2	
3	4		5
	7		
6	8		

FIGURE 2

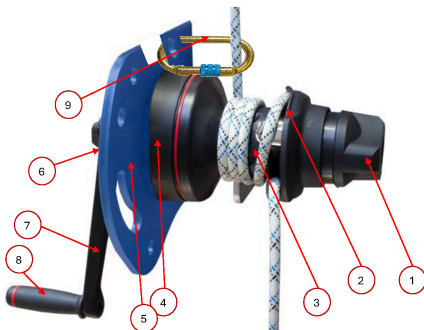

FIGURE 3 (IN MM)

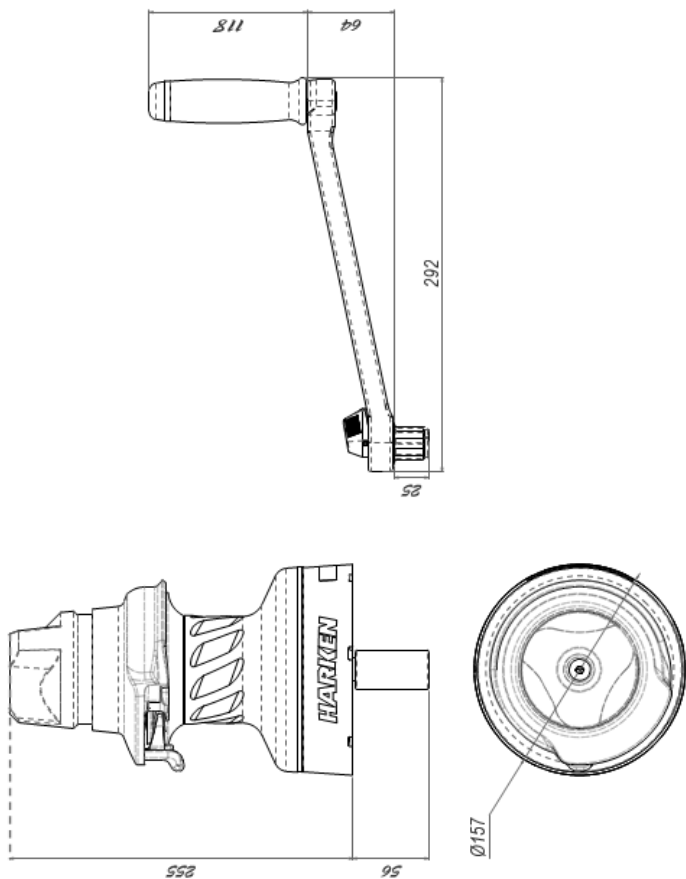

FIGURE 6



FIGURE 7

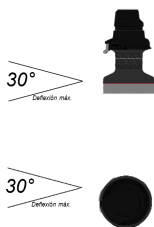

FIGURE 8



FIGURE 9



FIGURE 10



FIGURE 11



FIGURE 12

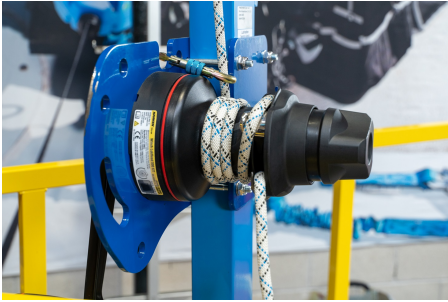

FIGURE 13



FIGURE 14

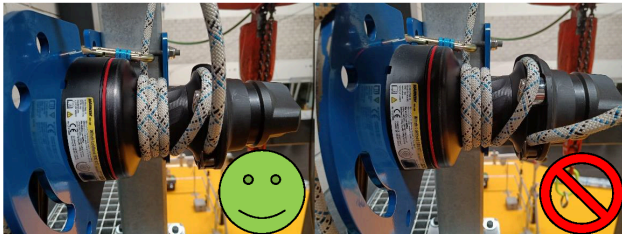

FIGURE 15



FIGURE 16



INFORMATION ABOUT THE HANDBOOK

This instruction manual is an integral part of the device and its purpose is to provide all the information necessary for its correct use in safe conditions and for its correct maintenance.

If you do not understand the instructions, please contact IRUDEK.

Keep the manual in a safe place for future reference. This Manual is subject to change without notice. See the website www.irudek.com.

This manual is intended for qualified operators (refer to the Safety Information chapter for more information) improper use of the machine or incorrect maintenance may result in serious injury or death.

IRUDEK accepts no liability for damage, personal injury or death caused by failure to comply with the safety information and instructions contained in this manual.

The manufacturer shall not be held liable for damage, injury or loss due to installation or maintenance by unqualified personnel;

The manufacturer shall also not be liable for damage, injury or loss caused by improper operation or modification of the device.

GLOSSARY AND PICTOGRAMS

Intended Use - use of the device in accordance with the information provided in the instructions for use.

Inappropriate Use - use of the device in a way other than that indicated in the instructions for use.

Qualified Operator - persons who have undergone specialisation courses, training, etc. and who are qualified in the use of personal lifting devices according to the standards in force in the country where the device is used for the rescue.

User - operator who uses the device for lifting loads

The descriptions preceded by the following symbols contain very important information/requirements, in particular with regard to safety

Non-compliance may lead to:

- hazards to the safety of operators
- cancellation of the contractual guarantee
- manufacturer's disclaimer



THIS WARNING INDICATES THE EXISTENCE OF A POTENTIAL DANGER.



This notice precedes important information about the machine.

DEVICE IDENTIFICATION DATA AND PLATES

Each device is identified by a CE plate on which the reference data of the device are indelibly marked. For any communication with the manufacturer or service centres, always quote these references.

See figure 1

Manufacturer's name

2.Product name and model 3.Manufacturer's identification details

4.Safety information on the minimum number of turns and the diameter of the rope to be used: minimum 10 mm, maximum 12.7 mm; this rope must be certified in accordance with EN 1891, pictogram indicating the direction of rotation of the rope on the winch.

Serial number in the following format: the last two numbers of the year of manufacture of the machine (e.g. 15 = year 2015).

S XXXXX
XXXXXXXXXX

6.Pictogram of obligation to read the manual before using the lathe.

7.Indication of the Max Working Load (MWL) of the device, with specific indications for lifting objects and persons.

8.CE marking according to 2006/42/EC

The CE plate is attached to the base of the device.

TECHNICAL INFORMATION

The TRNS is covered by the warranty as stated in the general conditions of sale. As stated in the warranty, if during the warranty period the device should prove defective or break, the manufacturer, after checking the device, will repair or replace the defective components. It should be remembered that modifications made by the user, without the express written authorisation of the manufacturer, invalidate the warranty and exempt the manufacturer from any liability for damage caused by the defective product. The same considerations apply if non-original spare parts or spare parts other than those expressly indicated by the manufacturer are used. In view of these considerations, we advise customers to contact IRUDEK technical assistance in case of need.



CAREFULLY READ THE INSTRUCTIONS CONTAINED IN THIS MANUAL AND FOLLOW THE INSTRUCTIONS CAREFULLY BEFORE USING THE TRNS.

GENERAL WARNINGS

The use of the TRNS for lifting persons in rescue situations is intended for qualified operators who have undergone training, specialisation courses, etc. and who are qualified in the use of rescue devices in accordance with the regulations in force in the country where the rescue device is used;

The use of the TRNS for lifting loads is permitted for a user in accordance with national legislation and guidelines / working practices.

IRUDEK is not liable for damage caused by the TRNS to persons, animals or property in case of:

- inappropriate use of TRNS
- unauthorised modifications or alterations
- failure to comply with instructions in whole or in part

INTENDED USE

This device is designed to be used as a manually operated winch for lifting, lowering and handling loads.

In addition, the TRNS winch has been designed and is suitable for use in lifting systems in rescue operations if used by a qualified operator.

The TRNS winch must be used after it has been mounted on a suitable anchor point.

All equipment and devices used in combination with the TRNS winch to lift a person during rescue operations shall be certified for the intended use in rescue operations.

INAPPROPRIATE USE

The device must not be used:

- in case of unauthorised modifications or interventions
- after a fall from a height of more than 1 metre onto a hard surface. In this case, send the device to the manufacturer or an authorised IRUDEK centre.
- with a load in excess of the Maximum Working Load (MWL) of 240 kg for lifting persons in rescue operations
- with a load exceeding the Maximum Working Load (MWL) of 500 kg for the lifting of loads



LOADING THE LATHE ABOVE THE MAXIMUM WORKING LOAD (MWL) COULD CAUSE SUDDEN BREAKAGE OF THE LATHE OR MOUNTING SURFACE, WITH THE RISK OF SERIOUS INJURY OR DEATH.

RESIDUAL RISKS

Attention must be paid to the following residual risks that exist when using the device and that cannot be eliminated, such as the risk of entrapment, entrapment.... The use of gloves is recommended when using the TRNS.

NOMENCLATURE

1 Knob, 2 Flange, 3 Drum, 4 Removable skirt, 5 Plate, 6 Handle coupling, 7 Handle lock, 8 Handle, 9 Rope guide carabiner.

See figure 2

OUTLINE

Lathe measurements:

See figure 3

Tripod plate dimensions

See figure 4

Plate dimensions for Davit and Poste LF

See figure 5

MAXIMUM WORKING LOAD (MWL)

The Maximum Working Load (MWL) of the TRNS 500 winch is:

- 500 kg (1102.31 lb) for lifting loads
- 240 kg (529.11 lb) for lifting persons in rescue operations



DO NOT APPLY A LOAD TO THE TRNS WINCH IN EXCESS OF THE MAXIMUM WORKING LOAD (MWL).

ROPE REQUIREMENTS

ONLY USE EN1891 CERTIFIED ROPES WITH A DIAMETER OF 10 - 12.7 MM (3/8" - 1/2") FOR LIFTING PERSONS.
USE ONLY ROPES IN GOOD CONDITION.
FOR THE CORRECT MAINTENANCE OF THE ROPES, PLEASE REFER TO THE ROPE USER MANUAL.
DO NOT USE IN CONJUNCTION WITH METAL CABLES.

TECHNICAL DATA

Rope. Semi-static rope 10 mm-12.7 mm (1/8"-1/2") EN1891 for lifting persons in rescue operations.

Rope 10 mm-12.7 mm for lifting of loads

Maximum Working Load (MWL) 500 kg (1102.31 lb) - lifting loads, 240 kg (529.11 lb) - lifting people in rescue operations.

Power ratio. 13.50:1 - 1st speed / 39.90:1 - 2nd speed

Reduction ratio. 2.13:1 - 1st speed / 6.28:1 - 2nd speed

Winch weight. 4.2 kg (9.25 lb)

Handle weight. 0.5 kg (1.10 lb)

Weight of plate + plate adapter. 2.8 kg (6.17 lb)

Tripod adapter weight. 7.9kg

Plate weight for Davit and LifeLine post. 8kg

Winch dimensions. 311 x Ø157 mm (12.24" x Ø6.18")

Recommended temperature range of use. -20°C +50°C

INSTALLATION OF TRNS**MOUNTING SURFACE**

The winch must be installed on a flat surface capable of supporting a load of 2400 kg.

HOIST ROPE ENTRY ANGLE ON THE WINCH

The rope entry angle into the winch shall be 8° with a tolerance of ± 2° to avoid overlapping of the rope.

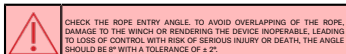
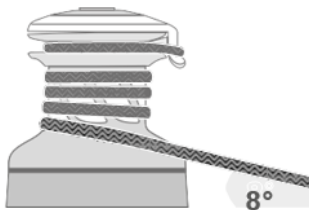

CHECK THE ROPE ENTRY ANGLE. TO AVOID OVERLAPPING OF THE ROPE, DAMAGE TO THE WINCH OR RENDERING THE DEVICE INOPERABLE, LEADING TO LOSS OF CONTROL WITH RISK OF SERIOUS INJURY OR DEATH, THE ANGLE SHOULD BE 8° WITH A TOLERANCE OF ± 2°.

Install the winch so that the drive gear is positioned where the rope enters the winch drum.

Install the winch so that the drive gear is positioned where the rope enters the winch drum.

Note: The symbol on the winch skirt identifies the position of the drive gear.

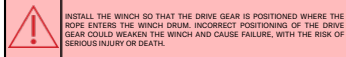
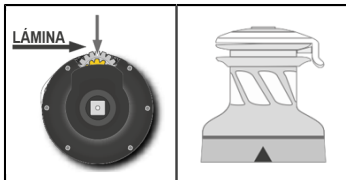

INSTALL THE WINCH SO THAT THE DRIVE GEAR IS POSITIONED WHERE THE ROPE ENTERS THE WINCH DRUM. INCORRECT POSITIONING OF THE DRIVE GEAR COULD WEAKEN THE WINCH AND CAUSE FAILURE, WITH THE RISK OF SERIOUS INJURY OR DEATH.

WINCH POSITIONING

The winch shall be installed in a position that allows sufficient clearance around the device so as not to impede the operation of the handle.

The winch shall be installed in a position that ensures visibility of the lifting path to the operator at all times.

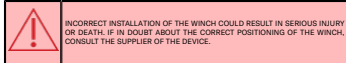

INCORRECT INSTALLATION OF THE WINCH COULD RESULT IN SERIOUS INJURY OR DEATH. IF IN DOUBT ABOUT THE CORRECT POSITIONING OF THE WINCH, CONSULT THE SUPPLIER OF THE DEVICE.

IRUDEK assumes no liability in the event of faulty installation or alteration of its lathes. For further information, please contact info@irudek.com.

INSTALLATION PROCEDURE

Install the TRNS winch and plate by fixing it with 4 M12 bolts, washers and nuts on a flat surface, which can withstand a load of 2400 kg.

It is the installer's responsibility to choose the appropriate bolts, taking into account the loads to be supported.

IRUDEK assumes no liability in case of incorrect installation of the winch or the plate or incorrect use of the fixing screws.

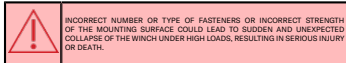

INCORRECT NUMBER OR TYPE OF FASTENERS OR INCORRECT STRENGTH OF THE MOUNTING SURFACE COULD LEAD TO SUDDEN AND UNEXPECTED COLLAPSE OF THE WINCH UNDER HIGH LOADS, RESULTING IN SERIOUS INJURY OR DEATH.

For lifting loads only:

- It is possible to fix the plate with a ratchet strap, carabiners, anchorage devices, etc.

- It is the responsibility of the installer to perform all necessary structural tests to ensure that the mounting surface is capable of supporting the load.

Ensure that the plate is firmly fixed to the mounting surface so that it can operate under load without significant movement.

The winch plate should be installed so that the hoist rope can reach the winch drum through the rope guide, with a bending angle in any plane not exceeding 30°. The installation should use, if necessary, idler pulleys to ensure correct loading on the winch. The rope guide should not have any angular loading.

See figure 6

See figure 7

The winch plate shall be installed in a position that allows sufficient clearance around the device so as not to impede the operation of the handle.

The winch plate shall be installed in a position that ensures visibility of the lifting path to the operator at all times.



INCORRECT INSTALLATION OF THE WINCH PLATE COULD RESULT IN SERIOUS INJURY OR DEATH. IF IN DOUBT ABOUT THE CORRECT POSITIONING OF THE WINCH, CONSULT THE SUPPLIER OF THE DEVICE.

The TRNS can be installed on the TRNV, TRNA, Davit and LifeLine tripods supplied by IRUDEK. The TRNS is supplied mounted on the structures, in case you need to mount it, follow these steps:

1. Attach the adapter
2. Tighten the nuts of the plate and counter plate
3. The position of TRNS should be as shown in figure 8.
4. Insert the handle into the handle coupling

See figure 8

USE OF THE DEVICE - CHECKING THE DEVICE BEFORE USE

Before and after each use, visually inspect the LokHead Winch and plate for signs of wear, damage or breakage. If present, do not use the machine. If worn or defective parts are not replaced promptly, the manufacturer assumes no liability for accidental damage due to this.

Check the mobility of the skirt, see figure 9.

Check the functionality of the knob by turning and releasing it, see figure 10.



BEFORE EACH USE, VISUALLY INSPECT THE LOKHEAD WINCH FOR SIGNS OF WEAR, DAMAGE OR BREAKAGE. IF PRESENT, DO NOT USE THE MACHINE. IF WORN OR DEFECTIVE PARTS ARE NOT REPLACED PROMPTLY, THE MANUFACTURER ASSUMES NO LIABILITY FOR ANY ACCIDENTAL DAMAGE RESULTING THEREFROM.

BEFORE EACH USE, INSPECT THE WINCH AND THE SELF-TAILING HALF PULLEYS FOR SIGNS OF WEAR, DAMAGE OR BREAKAGE THAT COULD IMPAIR THE STRENGTH AND OPERATION OF THE LOCKING SYSTEM. CHECK THE HOIST ROPE TO ENSURE THAT IT IS NOT WORN. IF IN DOUBT, REPLACE IT WITH A SUFFICIENTLY STRONG ROPE.

BEFORE EACH USE, CHECK THAT THE WINCH BASE IS FIRMLY ATTACHED TO THE PLATE. INCORRECT NUMBER AND LENGTH OF THE FASTENING DEVICES USED AND/OR INCORRECT TIGHTENING OF THE FASTENING DEVICES COULD CAUSE A SUDDEN AND UNEXPECTED COLLAPSE OF THE WINCH IN CASE OF HIGH LOADS, RESULTING IN THE LOAD FALLING WITH SERIOUS INJURY OR DEATH.

BEFORE EACH USE, CHECK THAT THE WINCH DRUM CANNOT BE TURNED COUNTERCLOCKWISE BY HAND.

LIFTING OF LOADS

KEEP FINGERS, LOOSE CLOTHING, HAIR ETC. AWAY FROM THE WINCH. THE AREA AROUND THE WINCH HANDLE MUST BE CLEAR OF PEOPLE AND OBJECTS AT ALL TIMES.

Pass the rope through the inside of the guide carabiner. Starting at the base, wind the rope onto the drum in a clockwise direction.

See figure 11

Make sure that the rope does not overlap itself on the winch.

See figure 12



MAKE AT LEAST 2 TURNS OF THE ROPE AROUND THE WINCH DRUM AND IF THE ROPE SLIPS WHEN CARRYING THE LOAD, INCREASE THE NUMBER OF TURNS TO A MAXIMUM OF 4, TAKING CARE THAT THE ROPE IS NOT CRISS-CROSSED.



The number of turns required around the winch drum depends on the load and the condition of the rope. Check the lowering capacity in the working configuration before use. In case of difficulty in winding the rope, decrease the number of turns to a minimum of 2 in order to obtain the optimum configuration.



NEVER ALLOW THE ROPE TO OVERLAP ITSELF ON THE WINCH DRUM. THIS COULD CAUSE THE ROPE TO JAM AND PREVENT THE LOAD FROM BEING LIFTED) LOWERED. TO ELIMINATE OVERLAPPING, IT IS NECESSARY TO REDUCE THE LOAD TENSION ON THE ROPE. THIS PROCEDURE CARRIES THE RISK OF SERIOUS INJURY OR DEATH IF THE LOAD FALLS OR BECOMES UNCONTROLLABLE.

DATE	PURPOSE (periodic inspection)	VALIDATOR NAME SIGNATURE	OBSERVATIONS	DATE OF NEXT INSPECTION

ES

INFORMACIÓN SOBRE EL MANUAL

El presente Manual de instrucciones forma parte integrante del dispositivo y su objetivo es proporcionar todas las informaciones necesarias para su uso correcto en condiciones de seguridad y para su correcto mantenimiento.

Si no entiende las instrucciones, póngase en contacto con IRUDEK.

Conserve el manual en un lugar seguro para futuras consultas. Este Manual puede ser modificado sin previo aviso. Consulte el sitio web www.irudek.com

El presente Manual está destinado a operadores cualificados (consulte el capítulo de Informaciones de Seguridad para más información). Un uso inadecuado de la máquina o un mantenimiento incorrecto podrían provocar graves daños o la muerte.

IRUDEK no acepta responsabilidades por daños, lesiones personales o muerte causados por el incumplimiento de las informaciones sobre la seguridad y de las instrucciones presentes en el Manual.

El fabricante no podrá ser considerado responsable por daños, lesiones o pérdidas debidos a la instalación o mantenimiento por parte de personal no cualificado.

El fabricante tampoco será responsable por daños, lesiones o pérdidas ocasionados por operaciones o modificaciones incorrectas del dispositivo.

GLOSARIO Y PICTOGRAMAS

Uso Previsto - uso del dispositivo de acuerdo con las informaciones facilitadas en las instrucciones de uso

Uso Inapropiado - uso del dispositivo en un modo distinto al indicado en las instrucciones de uso

Operador Cualificado - personas que han seguido cursos de especialización, formación, etc. y que están capacitadas para el uso de dispositivos de elevación de personas según las normas vigentes en el país en el que se utiliza el dispositivo para el rescate

Usuario - operador que utiliza el dispositivo para elevar cargas

Las descripciones precedidas por los siguientes símbolos contienen información/requisitos muy importantes, en particular por lo que respecta a la seguridad

Su incumplimiento puede conllevar:

- peligros para la incolumidad de los operadores
- anulación de la garantía contractual
- declinación o responsabilidad del fabricante

	ESTA INDICACIÓN INFORMA SOBRE LA EXISTENCIA DE UN PELIGRO POTENCIAL.
	Esta indicación precede información importante acerca de la máquina

DATOS DE IDENTIFICACIÓN Y PLACAS DEL DISPOSITIVO

Cada dispositivo está identificado por una placa CE en la cual figura de forma indeleble los datos de referencia del susodicho. Para cualquier comunicación con el fabricante o con los centros de asistencia, cite siempre estas referencias.

Ver figura 1

1.Nombre del fabricante

2.Nombre del producto y modelo 3.Datos de identificación del fabricante

4.Información de seguridad sobre el número mínimo de vueltas y el diámetro de la cuerda a utilizar: mínimo 10 mm, máximo 12,7 mm; dicha cuerda deberá estar certificada según la normativa EN 1891; pictograma que indica el sentido de rotación de la cuerda en el torno

5.Número de serie en el siguiente formato: los dos últimos números del año de fabricación de la máquina (ej. 15 = año 2015)

S XXXXX
XXXXXXXXXX

6.Pictograma de obligación de leer el manual antes de utilizar el torno

7.Indicación de la Carga Máxima de Trabajo o Max Working Load (MWL) del dispositivo, con indicaciones específicas para la elevación de objetos y de personas

8.Marca CE según la normativa 2006/42/CE

La placa CE está colocada en la base del dispositivo

INFORMACIÓN TÉCNICA

El TRNS está cubierto por la garantía tal y como establecido en las condiciones generales de venta. Como se indica en la garantía, si durante el periodo de garantía el dispositivo resultase defectuoso o presentase roturas, el fabricante, después de haber controlado dicho dispositivo, reparará o sustituirá los componentes defectuosos. Cabe recordar que las modificaciones efectuadas por el usuario, sin la expresa autorización escrita por parte del fabricante, invalidan la garantía y eximen al fabricante de toda responsabilidad por daños causados por el producto defectuoso. Las mismas consideraciones valen si se utilizan piezas de recambio no originales o distintas de las expresamente indicadas por el fabricante. A raíz de estas consideraciones, aconsejamos a los clientes contactar con la asistencia técnica IRUDEK en caso de necesidad.



LEA DETENIDAMENTE LAS INSTRUCCIONES CONTENIDAS EN EL PRESENTE MANUAL Y SIGA METICULOSAMENTE LAS INDICACIONES QUE FIGURAN EN EL ANTES DE UTILIZAR EL TRNS

ADVERTENCIAS GENERALES

El uso del TRNS para la elevación de personas, en situaciones de rescate, está destinado a operadores cualificados que hayan seguido cursos de formación, de especialización, etc. y que estén cualificados para la utilización de dispositivos de salvamento conforme con las normativas vigentes del país en el que se utiliza el dispositivo para el salvamento.

El uso del TRNS para la elevación de cargas está permitido a un usuario de conformidad con las legislaciones nacionales y con las líneas maestras / prácticas laborales.

IRUDEK no es responsable por los daños ocasionados por el TRNS a personas, animales o bienes en caso de:

- uso inapropiado del TRNS
- modificaciones no autorizadas o alteraciones
- incumplimiento total o parcial de las instrucciones
- USO PREVISTO

Este dispositivo ha sido diseñado para ser utilizado como un torno de accionamiento manual para la elevación, descenso y la manipulación de cargas.

Además, el cabrestante TRNS ha sido diseñado y es conforme para ser utilizado en sistemas de elevación en operaciones de rescate si es utilizado por un operador cualificado.

El cabrestante TRNS debe utilizarse tras haberlo montado en un punto de anclaje adecuado.

Todos los equipos y los dispositivos utilizados en combinación con el cabrestante TRNS para elevar a una persona durante operaciones de rescate deberán estar certificados para el uso previsto en las operaciones de rescate.

USO INAPROPIADO

El dispositivo no debe utilizarse:

- en caso de modificaciones o intervenciones no autorizadas
- después de una caída desde una altura superior a 1 metro contra una superficie dura. En tal caso, envíe el dispositivo al fabricante o a un centro autorizado IRUDEK
- con una carga superior a la Carga Máxima de Trabajo (MWL) de 240 kg para elevar a personas en operaciones de rescate
- con una carga superior al Carga Máxima de Trabajo (MWL) de 500 kg para la elevación de cargas



SOMETER EL TORNO A CARGAS SUPERIORES A LA CARGA MÁXIMA DE TRABAJO (MWL) PODRÍA CAUSAR ROTURAS REPENTINAS DEL TORNO O DE LA SUPERFICIE DE MONTAJE, CON EL RIESGO DE LESIONES GRAVES O MUERTE.

RIESGOS RESIDUALES

Es necesario prestar atención a los siguientes riesgos residuales que existen al utilizar el dispositivo y que no pueden eliminarse, como pueden ser el riesgo de atrapamiento, arrastre... Se recomienda el uso de guantes cuando se utilice el TRNS.

NOMENCLATURA

1 Pomo, 2 Brida, 3 tambor, 4 Faldón extraíble, 5 Placa, 6 Acople manilla, 7 Bloqueo manilla, 8 Manilla, 9 Mosquetón guía-cuerda.

Ver figura 2

OUTLINE

Medidas del torno:

Ver figura 3

Medidas de la placa para tripode

Ver figura 4

Medidas de la placa para Davit y Poste LF

Ver figura 5

CARGA MÁXIMA DE TRABAJO (MWL)

La Carga Máxima de Trabajo (MWL) del cabrestante TRNS 500 es:

- 500 kg (1102,31 lb) para la elevación de cargas
- 240 kg (529,11 lb) para la elevación de personas en operaciones de rescate



NO APLIQUE AL CABRESTANTE TRNS UNA CARGA SUPERIOR A LA CARGA MÁXIMA DE TRABAJO (MWL).

REQUISITOS DE LAS CUERDAS

UTILICE EXCLUSIVAMENTE CUERDAS CERTIFICADAS EN 1891 CON UN DIÁMETRO COMPROMENDIDO ENTRE 10 - 12,7 MM (3/8" - 1/2") PARA ELEVAR A PERSONAS. UTILICE EXCLUSIVAMENTE CUERDAS EN BUENAS CONDICIONES. PARA EL CORRECTO MANTENIMIENTO DE LAS CUERDAS, CONSULTE EL MANUAL DE USO DE LAS CUERDAS. NO LAS USE JUNTO CON CABLES METÁLICOS.



DATOS TÉCNICOS

Cuerda, Cuerda semiestática 10 mm-12,7 mm (1/8"-1/2") EN1891 para la elevación de personas en operaciones de rescate.

Cuerda 10 mm-12,7 mm para elevación de cargas

Carga Máxima de Trabajo (MWL) 500 kg (1102,31 lb) - elevación de cargas, 240 kg (529,11 lb) - elevación de personas en operaciones de rescate

Relación de potencia, 13,50:1 - la velocidad / 39,90:1 - 2a velocidad

Relación de reducción, 2:13:1 - la velocidad / 6,28:1 - 2a velocidad

Peso del cabrestante, 4,2 kg (9,25 lb)

Peso de la manilla, 0,5 kg (1,10 lb)

Peso de la placa + Adaptador placa, 2,8 kg (6,17 lb)

Peso del adaptador para trípode, 7,5Kg

Peso de la placa para Davit y poste LifeLine, 8kg

Dimensiones del cabrestante, 311 x Ø157 mm (12,24" x Ø6,18")

Rango recomendado de temperaturas de uso, -20°C +50°C

INSTALACIÓN DEL TRNS SUPERFICIE DE MONTAJE

El Cabrestante debe instalarse sobre una superficie plana capaz de soportar una carga de 2400 kg.

ÁNGULO DE ENTRADA DE LA CUERDA DE ELECCIÓN EN EL CABRESTRANTE

El ángulo de entrada de la cuerda en el Cabrestante deberá ser de 8° con una tolerancia de ± 2° para evitar que la cuerda se sobreponga

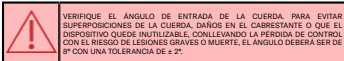
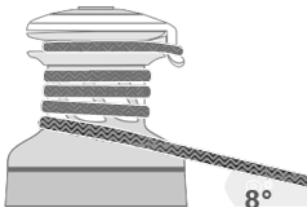

VERIFIQUE EL ÁNGULO DE ENTRADA DE LA CUERDA. PARA EVITAR SUPERPOSICIONES DE LA CUERDA, DAÑOS EN EL CABRESTRANTE O QUE EL DISPOSITIVO QUEDA INUTILIZABLE, CONLLEVANDO LA PÉRDIDA DE CONTROL CON EL RIESGO DE LESIONES GRAVES O MUERTE, EL ÁNGULO DEBERÁ SER DE 8° CON UNA TOLERANCIA DE ± 2°.

Instale el Cabrestante de manera que el engranaje de transmisión esté colocado donde la cuerda entra en el tambor del Cabrestante

Instale el Cabrestante de manera que el engranaje de transmisión esté colocado donde la cuerda entra en el tambor del Cabrestante.

Nota: el símbolo en el faldón del cabrestante identifica la posición del engranaje de transmisión.

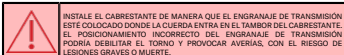
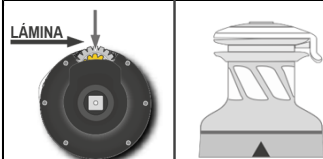

INSTALE EL CABRESTRANTE DE MANERA QUE EL ENGRANAJE DE TRANSMISIÓN ESTÉ COLOCADO DONDE LA CUERDA ENTRA EN EL TAMBOR DEL CABRESTRANTE. EL POSICIONAMIENTO INCORRECTO DEL ENGRANAJE DE TRANSMISIÓN PODRÍA DEBILITAR EL TORNIO Y PROVOCAR AVERÍAS, CON EL RIESGO DE LESIONES GRAVES O MUERTE.

POSICIONAMIENTO DEL CABRESTRANTE

El Cabrestante deberá instalarse en una posición que permita tener suficiente espacio alrededor del dispositivo, de modo que no se impida el funcionamiento de la manilla.

El Cabrestante deberá estar instalado en una posición que garantice en todo momento la visibilidad de la trayectoria de elevación al operador.



UNA INSTALACIÓN INCORRECTA DEL CABRESTRANTE PODRÍA CAUSAR GRAVES LESIONES O MUERTE. EN CASO DE DUDA SOBRE EL POSICIONAMIENTO CORRECTO DEL CABRESTRANTE, CONSULTE AL PROVEEDOR DEL DISPOSITIVO.

IRUDEK no asume ninguna responsabilidad en caso de instalación defectuosa o de alteración de sus tornos. Para más información, póngase en contacto con info@irudek.com.

PROCEDIMIENTO DE INSTALACIÓN

Instale el cabrestante TRNS y la placa faldón con 4 tornillos M12, arandelas y tuercas sobre una superficie plana, que pueda soportar una carga de 2400 kg.

Es responsabilidad del instalador elegir los tornillos adecuados, teniendo en cuenta las cargas que deberán soportar.

IRUDEKno asume ninguna responsabilidad en caso de instalación incorrecta del cabrestante o de la placa o por un uso incorrecto de los tornillos de fijación



LA UTILIZACIÓN DE UNA CANTIDAD O TIPO NO CORRECTOS DE LOS ELEMENTOS DE FIJACIÓN O UNA RESISTENCIA INCORRECTA DE LA SUPERFICIE DE MONTAJE PODRÍAN CONLLEVAR UN COLAPSO REPENTINO E INSERADO DEL CABRESTRANTE EN CASO DE CARGAS ELEVADAS, CON LAS CONSIGUIENTES LESIONES GRAVES O MUERTE.

Solo para elevación de cargas:

- es posible fijar la placa con una correa de carraça, mosquetones, dispositivos de anclaje

- es responsabilidad del instalador realizar todas las pruebas estructurales necesarias para garantizar que la superficie de montaje sea capaz de soportar la carga

Asegúrese de que la placa esté firmemente fijada a la superficie de montaje, de modo que pueda funcionar con carga sin producir movimientos significativos

La placa del cabrestante debe instalarse de forma que la cuerda de elevación pueda llegar hasta el tambor del cabrestante pasando por el guía-cuerda, con un ángulo de flexión en cualquier plano no superior a 30°. La instalación debería utilizar, si es necesario, poleas de reserva para garantizar una carga correcta en el torno El guía-cuerda no debería tener ninguna carga angular.

Ver figura 6

Ver figura 7

La placa del Cabrestante deberá instalarse en una posición que permita tener suficiente espacio alrededor del dispositivo, de modo que no se impida el funcionamiento de la manilla.

La placa del Cabrestante deberá instalarse en una posición que garantice en todo momento la visibilidad de la trayectoria de elevación al operador.



UNA INSTALACIÓN INCORRECTA DE LA PLACA DEL CABRESTRANTE PODRÍA CAUSAR GRAVES LESIONES O MUERTE. EN CASO DE DUDA SOBRE EL POSICIONAMIENTO CORRECTO DEL CABRESTRANTE, CONSULTE AL PROVEEDOR DEL DISPOSITIVO.

El TRNS puede instalarse en los trípodes TRN1, TRN4, en el Davit y el el poste LifeLine suministrados por IRUDEK. El TRNS se suministra montado en las estructuras, en caso de que requiera de su montaje, siga estos pasos:

1. Coloque el adaptador
2. Apriete las tuercas de la placa y la contraplaca
3. La posición del TRNS debería ser la de la figura 8
4. Introduzca la manilla en el acople de la manilla

Ver figura 8

USO DEL DISPOSITIVO - CONTROL DEL DISPOSITIVO ANTES DE SU USO

Antes y después de cada uso, inspeccione visualmente el Cabrestante LOKHEAD y la placa en busca de síntomas de desgaste, daños o roturas. De haberlos, no use la máquina. Si las partes desgastadas o defectuosas no se sustituyen rápidamente, el fabricante no asume ninguna responsabilidad por los daños accidentales debidos a ello.

Verifique la movilidad del faldón, ver figura 9

Verifique la funcionalidad del pomo girándolo y soltándolo, ver figura 10



ANTES DE CADA USO, EFECTUE UNA INSPECCIÓN VISUAL DEL CABRESTRANTE LOKHEAD PARA LOCALIZAR SÍNTOMAS DE DESGASTE, DAÑOS O ROTURAS. DE HABERLOS, NO USE LA MÁQUINA. SI LAS PARTES DESGASTADAS O DEFECTUOSAS NO SE SUSTITUYEN RÁPIDAMENTE, EL FABRICANTE NO ASUME NINGUNA RESPONSABILIDAD POR LOS DAÑOS ACCIDENTALES DEBIDOS A ELLO.

ANTES DE CADA USO, INSPECCIONE EL CABRESTRANTE Y LAS SEMPOLEAS DEL SELF-TAILING PARA LOCALIZAR SÍNTOMAS DE DESGASTE, DAÑOS O ROTURAS QUE PODRÍAN MENOSCARAR LA RESISTENCIA Y EL FUNCIONAMIENTO DEL SISTEMA DE BLOQUEO. CONTROLE LA CUERDA DE ELECCIÓN PARA ASEGURARSE DE QUE NO ESTE DESGASTADA. EN CASO DE DUDA, SUSTITUYALA CON UNA CUERDA SUFICIENTEMENTE RESISTENTE.

ANTES DE CADA USO, CONTROLE QUE LA BASE DEL CABRESTRANTE ESTÉ FIRMEMENTE FIJADA A LA PLACA. UNA CANTIDAD Y LONGITUD INCORRECTAS DE LOS DISPOSITIVOS DE FIJACIÓN EMPLEADOS Y/O UN APRIETE INCORRECTO DE LOS MISMOS PODRÍA PROVOCAR UN COLAPSO REPENTINO E INSERADO DEL CABRESTRANTE EN CASO DE CARGAS ELEVADAS LO CUAL CAUSARÍA LA CAÍDA DE LA CARGA CON LAS CONSIGUIENTES LESIONES GRAVES O MUERTE. ANTES DE CUALQUIER USO, CONTROLE QUE EL TAMBOR DEL CABRESTRANTE NO PUEDA GIRARSE MANUALLY EN SENTIDO ANTIHORARIO.

ELEVACIÓN DE CARGAS



MANTENGA LOS DEDOS, PRENDAS ANCHAS, CABELLO ETC. LEJOS DEL CABRESTANTE. LA ZONA ALREDEDOR DE LA MANILLA DEL CABRESTANTE DEBERÁ ESTAR DESPEJADA DE PERSONAS Y OBJETOS EN CUALQUIER MOMENTO.

Pase el cable por dentro del mosquetón guía. Comenzando por la base, enrolle la cuerda en el tambor en sentido horario.

Ver figura 11

Asegúrese de que la cuerda no se sobreponga sobre sí misma en el cabrestante.

Ver figura 12



DE AL MENOS 2 VUELTAS A LA CUERDA EN TORNO AL TAMBOR DEL CABRESTANTE Y SI LA CUERDA SE DESLIZA CUANDO SOPORTA LA CARGA, AUMENTE EL NÚMERO DE VUELTAS HASTA UN MÁXIMO DE 4, PRESTANDO ATENCIÓN EN QUE NO SE ENTRECUCRE LA CUERDA.



El número de vueltas necesarias alrededor del tambor del cabrestante depende de la carga y de la condición de la cuerda. Verifique antes de la utilización la capacidad de descenso en la configuración de trabajo. En caso de dificultad para enrolar la cuerda, disminuya el número de vueltas hasta un mínimo de 2, a fin de obtener la configuración óptima.



NO PERMITA JAMÁS QUE LA CUERDA SE SOBREPONGA SOBRE SÍ MISMA EN EL TAMBOR DEL CABRESTANTE. ESTO PODRÍA CAUSAR EL BLOQUEO DE LA CUERDA E IMPEDIR LA ELEVACIÓN/DESCENSO DE LA CARGA. PARA ELIMINAR LA SUPERPOSICIÓN, ES NECESARIO REDUCIR LA TENSIÓN DE LA CARGA EN LA CUERDA. ESTE PROCEDIMIENTO CONLLEVA EL RIESGO DE LESIONES GRAVES O MUERTE SI LA CARGA CAE O SE VUELVE INCONTROLABLE.

Tire de la cuerda hasta eliminar cualquier aflojamiento en el tambor del cabrestante, luego pase la cuerda sobre la brida enrollándola en sentido horario y manteniendo la tensión para introducirlo por debajo del faldón.

Ver figura 13

Haga pasar la cuerda por debajo del faldón, dentro de las cuñas. Para facilitar la operación, levante el cable. Coloque la cuerda dentro del retén.



ASEGURESE DE QUE LA CUERDA ESTE BIEN POSICIONADA.

Ver figura 14

Comience girando la manilla en sentido antihorario. Los engranajes se acoplan automáticamente en función de la dirección de rotación.

1a marcha: gire la manilla en sentido antihorario

2a marcha: gire la manilla en sentido horario

Ver figura 15



La velocidad máxima de entrada del Cabrestante LokHead es de 60 revoluciones/minuto.

DESCENSO DE CARGAS

Para bajar la carga, agarre la cuerda con una mano

Con la otra mano, gire el pomo (o la palanca de mando, si está instalada) en sentido horario para permitir que la carga se deslice en el tambor del cabrestante y permitir así una bajada controlada de la carga. Para regular la velocidad de bajada, controle manualmente la velocidad de deslizamiento de la cuerda en el torno, alejando o acercando al tambor del cabrestante el brazo que agarra la cuerda.

Para detener el descenso de la carga, suelte el pomo.

Ver figura 16



EN CASO DE DIFICULTAD PARA BAJAR LA CARGA, DESENROLLE LA CUERDA Y DISMINUYA EL NÚMERO DE VUELTAS HASTA UN MÍNIMO DE 2, A FIN DE OBTENER LA CONFIGURACIÓN ÓPTIMA. NO DESENROLLE COMPLETAMENTE LA CUERDA DEL CABRESTANTE HASTA QUE NO SE HAYA ELIMINADO TOTALMENTE LA TENSIÓN DE LA CUERDA.

MANTENIMIENTO



Solicite una inspección formal del cabrestante por parte de personal cualificado al menos una vez al año. La inspección deberá registrarse en un registro de control y mantenimiento.

LIMPIEZA

Lave frecuentemente con agua dulce el dispositivo.

Evite que los productos para la limpieza y otras sustancias detergentes que contienen soluciones ácidas entren en contacto con el torno, especialmente con las partes anodizadas, cromadas o de plástico. No utilice disolventes, productos para pulir ni pastas abrasivas en los logotipos ni en los adhesivos presentes en el dispositivo.

FICHA DE MANTENIMIENTO

El torno deberá revisarse, limpiarse y lubricarse por completo, por lo menos cada 12 meses. El mantenimiento del dispositivo deberá ser efectuado exclusivamente por personal especializado. Un ambiente agresivo y/o un uso intensivo pueden requerir un mantenimiento más frecuente.



No sustituya ni modifique el dispositivo con un componente que no haya sido diseñado para tal fin.



EL MANTENIMIENTO PERIÓDICO DEBE EFECTUARSE CON REGULARIDAD. LA AUSENCIA DE UN ADECUADO MANTENIMIENTO REDUCE LA DURACIÓN DEL TORNO, Y PUEDE CAUSAR GRAVES LESIONES E INVALIDAR LA GARANTÍA DEL DISPOSITIVO. EL MANTENIMIENTO DEL DISPOSITIVO DEBERÁ SER EFECTUADO EXCLUSIVAMENTE POR PERSONAL ESPECIALIZADO.

MANIPULACIÓN

Manténgalo lejos de temperaturas extremas: inferiores a -20°C o superiores a +50°C. El calor excesivo puede deformar algunos componentes.

El frío extremo puede provocar la fragilidad de los materiales y la congelación de los productos lubricantes.

ALMACENAMIENTO

Conserve en lugar seco y limpio.

Evite colisiones que puedan dañar el equipo; garantice un correcto embalaje durante la expedición.

GARANTÍA

La garantía de este producto es de 3 años, limitada a defectos de fabricación y de materias primas. No cubre el deterioro, la corrosión y los daños provocados por un almacenamiento, transporte o uso indebido o intensivo.

La solicitud de garantía deberá estar acompañada del justificante de compra. En caso de que se determine como defecto de fabricación, IRUDEK se compromete a reparar, sustituir o abonar el producto, sin sobrepasar en ningún caso el precio de factura del producto.

GESTIÓN DE RESIDUOS

Productos sin componentes eléctricos: elimine el producto de forma segura al final de su vida útil. Separe, en la medida de lo posible, los materiales textiles, plásticos y metálicos para su gestión ambiental.

Productos eléctricos o electrónicos / con pilas o baterías: Este producto contiene componentes eléctricos o baterías y no debe desecharse con residuos domésticos. Entréguelo a un gestor autorizado o consulte www.irudek.com para su correcta gestión.



FICHA DE CONTROL

La ficha de control debe ser rellenada antes de la primera entrega del equipo para su empleo.

Toda la información referente al equipo de protección individual (nombre, número de serie, fecha de compra y fecha de primera puesta en servicio, nombre de usuario, histórico de las revisiones periódicas y reparaciones, y próxima fecha para la revisión periódica) debe estar anotado en la ficha de control del equipo.

La ficha debe ser rellenada únicamente por el responsable del equipo de protección.

IruCheck

La aplicación IruCheck permite, de una forma efectiva y ágil, llevar el control de los equipos anticadidas. Se recomienda su utilización para la trazabilidad de estos dispositivos, sustituyendo la Ficha de Control.

FICHA DE CONTROL

REFERENCIA	
NÚMERO DE LOTE, SERIE	
AÑO DE FABRICACIÓN	
FECHA DE PRIMERA PUESTA EN SERVICIO	

RISCHI RESIDUI

È necessario prestare attenzione ai seguenti rischi residui che esistono durante l'uso del dispositivo e che non possono essere eliminati, come il rischio di intrappolamento, trascinamento... Si raccomanda l'uso di guanti quando si utilizza il TRNS.

NOMENCLATURA

1 Manopola, 2 Flangia, 3 Tamburo, 4 Gonna rimovibile, 5 Piastra, 6 Accoppiamento maniglia, 7 Bullocco maniglia, 8 Maniglia, 9 Moschettoni guida-corda.

ESTERNO

Misure del tomio:

Vedi figura 3

Dimensioni della piastra del treppiede

Vedi figura 4

Dimensioni della piastra per Davit e Poste LF

Vedi figura 5

CARICO MASSIMO DI LAVORO (MWL)

Il carico di lavoro massimo (MWL) dell'argano TRNS 500 è:

-500 kg (1102,31 lb) per il sollevamento dei carichi

- 240 kg (529,11 lb) per il sollevamento di persone in operazioni di soccorso

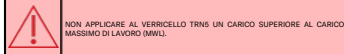
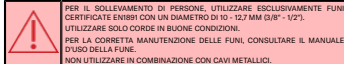
**REQUISITI DELLA CORDA****DATI TECNICI**

Corda, Corda semistatica 10 mm-12,7 mm (1/8"-1/2") EN1891 per il sollevamento di persone in operazioni di soccorso.

Corda 10 mm-12,7 mm per il sollevamento di carichi

Carico massimo di lavoro (MWL) 500 kg (1102,31 lb) - carichi di sollevamento. 240 kg (529,11 lb) - sollevamento di persone in operazioni di soccorso.

Rapporto di potenza. 13,50:1 - 1a velocità / 39,90:1 - 2a velocità

Rapporto di riduzione. 2,33:1 - 1a velocità / 6,28:1 - 2a velocità

Peso del verricello. 4,2 kg (9,25 lb)

Peso dell'impugnatura. 0,5 kg (1,10 libbre)

Peso della piastra + adattatore per piastra. 2,8 kg (6,17 lb)

Peso dell'adattatore per treppiede. 7,5kg

Peso della piastra per il trabattello e il palo LiftLine. 8 kg

Dimensioni del verricello. 311 x Ø157 mm (12,24" x Ø6,18")

Temperatura di utilizzo consigliata. -20°C +50°C

INSTALLAZIONE DI TRNS**SUPERFICIE DI MONTAGGIO**

L'argano deve essere installato su una superficie piana in grado di sostenere un carico di 2400 kg.

ANGOLO DI ENTRATA DELLA FUNE DI SOLLEVAMENTO SULL'ARGANO

L'angolo di entrata della fune nell'argano deve essere di 8° con una tolleranza di ± 2° per evitare la sovrapposizione della fune.

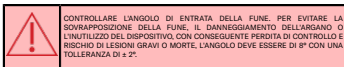

Installare l'argano in modo che l'ingranaggio di trasmissione sia posizionato nel punto in cui la fune entra nel tamburo dell'argano.

Installare l'argano in modo che l'ingranaggio di trasmissione sia posizionato nel punto in cui la fune entra nel tamburo dell'argano.

Nota: il simbolo sulla gonna del verricello identifica la posizione dell'ingranaggio di trasmissione.

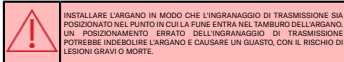
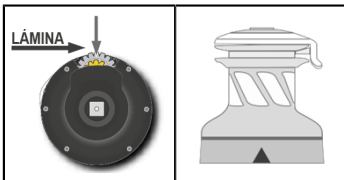
**POSIZIONAMENTO DEL VERRICELLO**

L'argano deve essere installato in una posizione che consenta uno spazio sufficiente intorno al dispositivo in modo da non ostacolare il funzionamento della maniglia.

L'argano deve essere installato in una posizione che garantisca all'operatore la visibilità del percorso di sollevamento in ogni momento.



IRUDEK non si assume alcuna responsabilità in caso di installazione difettosa o di alterazione dei suoi torni. Per ulteriori informazioni, contattare info@irudek.com.

PROCEDURA DI INSTALLAZIONE

Installare l'argano TRNS 5 sulla piastra fissandola con 4 bulloni M12, rondelle e dadi su una superficie piana, in grado di sopportare un carico di 2400 kg.

È responsabilità dell'installatore scegliere i bulloni appropriati, tenendo conto dei carichi da sostenere. IRUDEK non si assume alcuna responsabilità in caso di installazione non corretta dell'argano o della piastra o di uso non corretto delle viti di fissaggio.

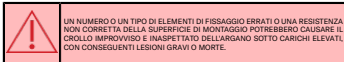

Solo per il sollevamento di carichi:

- è possibile fissare la piastra con una cinghia a cricchetto, moschettoni, dispositivi di ancoraggio, ecc.

- è responsabilità dell'installatore eseguire tutti i test strutturali necessari per garantire che la superficie di montaggio sia in grado di sostenere il carico.

Assicurarsi che la piastra sia fissata saldamente alla superficie di montaggio in modo che possa funzionare sotto carico senza movimenti significativi.

La piastra dell'argano deve essere installata in modo che la fune di sollevamento possa raggiungere il tamburo dell'argano attraverso la guida della fune, con un angolo di curvatura in qualsiasi piano non superiore a 30°. L'installazione deve utilizzare, se necessario, pulegge folli per garantire un carico corretto sull'argano. La guida della fune non deve presentare alcun carico angolare.

Vedi figura 6

Vedi figura 7

La piastra del verricello deve essere installata in una posizione che consenta uno spazio sufficiente intorno al dispositivo in modo da non ostacolare il funzionamento della maniglia.

La piastra dell'argano deve essere installata in una posizione che garantisca all'operatore la visibilità del percorso di sollevamento in ogni momento.

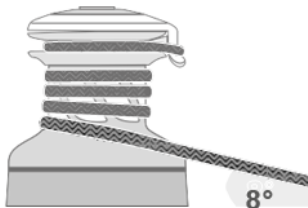
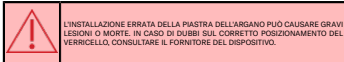

Il TRN5 può essere installato sui treppiedi TRN1, TRN4, Davit e LifeLine forniti da IRUDEK. Il TRN5 viene fornito montato sulla struttura; nel caso in cui sia necessario montarlo, attenersi alla seguente procedura:

1. Collegare l'adattatore
2. Serrare i dadi della piastra e della contropiastra
3. La posizione di TRN5 dovrebbe essere quella indicata nella Figura B.
4. Inserire la maniglia nell'attacco

vedi figura 8

USO DEL DISPOSITIVO - CONTROLLO DEL DISPOSITIVO PRIMA DELL'USO

Prima e dopo ogni utilizzo, ispezionare visivamente il verricello e la piastra LokHead per verificare che non vi siano segni di usura, danni o rotture. Se presenti, non utilizzare la macchina. Se le parti usurate o difettose non vengono sostituite tempestivamente, il produttore non si assume alcuna responsabilità per danni accidentali dovuti a ciò.

Controllare la mobilità della gonna, vedi figura 9.

Verificare il funzionamento della manopola ruotandola e rilasciandola, vedere figura 10.

	PRIMA DI OGNI UTILIZZO, ISPEZIONARE VISIVAMENTE L'ARGANO LOKHEAD PER VERIFICARE CHE NON VI SIANO SEGNI DI USURA, DANNI O ROTTURE. SE PRESENTI, NON UTILIZZARE LA MACCHINA. SE LE PARTI USURATE O DIFETTOSI NON VENGONO SOSTITUITI TEMPESTIVAMENTE, IL PRODUTTORE NON SI ASSUME ALCUNA RESPONSABILITÀ PER I DANNI ACCIDENTALI CHE NE DERIVANO.
	PRIMA DI OGNI UTILIZZO, ISPEZIONARE L'ARGANO E LE SEMPLI LEGGE AUTOFRENANTI PER VERIFICARE CHE NON VI SIANO SEGNI DI USURA, DANNI O ROTTURE CHE POTREBBERO COMPROMETTERE LA RESISTENZA E IL FUNZIONAMENTO DEL SISTEMA DI BLOCCAGGIO. CONTROLLARE CHE LA FUNE DI SOLLEVAMENTO NON SIA USURATA. IN CASO DI DUBBIO, SOSTITUIRLA CON UNA CORDA SUFFICIENTEMENTE ROBUSTA.
	PRIMA DI OGNI UTILIZZO, VERIFICARE CHE LA BASE DELL'ARGANO SIA SALDAMENTE FISSATA ALLA PIASTRA. UN NUMERO E UNA LUNGHEZZA ERRATI DEI DISPOSITIVI DI FISSAGGIO UTILIZZATI E/O UN SERRAGGIO NON CORRETTO DEI DISPOSITIVI DI FISSAGGIO POTREBBERO CAUSARE UN CROLLO IMPROVISO E INASCIUTTO DELL'ARGANO IN CASO DI CARICHI ELEVATI, CON CONSEGUENTE CADUTA DEL CARICO E GRAVI LESIONI O MORTE.
	PRIMA DI OGNI UTILIZZO, VERIFICARE CHE IL TAMBURO DEL VERRICELLO NON POSSA ESSERE RUOTATO MANUALMENTE IN SENSO ANTIORARIO.

SOLLEVAMENTO DI CARICHI

	TENERE LE DITA, GLI INDIUMENTI LARGHI, I CAPELLI ECC. LONTANI DALL'ARGANO. L'AREA INTORNO ALLA MANIGLIA DELL'ARGANO DEVE ESSERE SEMPRE LIBERA DA PERSONE E OGGETTI.

Far passare la corda all'interno del moschettone guida. Partendo dalla base, avvolgere la corda sul tamburo in senso orario.

vedi figura 11

Assicurarsi che la fune non si sovrapponga all'argano.

vedi figura 12

	EFFETTUARE ALMENO 2 GIRI DI CORDA INTORNO AL TAMBURO DELL'ARGANO E, SE LA CORDA SCIVOLA DURANTE IL TRASPORTO DEL CARICO, AUMENTARE IL NUMERO DI GIRI FINO A UN MASSIMO DI 4, FACENDO ATTENZIONE CHE LA CORDA NON SIA INCROCIATA.

	Il numero di giri necessari intorno al tamburo dell'argano dipende dal carico e dalle condizioni della fune. Prima dell'uso, verificare la capacità di abbassamento nella configurazione di lavoro. In caso di difficoltà nell'avvolgimento della fune, diminuire il numero di giri fino a un minimo di 2 per ottenere la configurazione ottimale.

	NON LASCIARE MAI CHE LA FUNE SI SOVRAPPONGA AL TAMBURO DELL'ARGANO. CIÒ POTREBBE CAUSARE L'INCEPPAMENTO DELLA FUNE E IMPEDIRE IL SOLLEVAMENTO/ABBASSAMENTO DEL CARICO. PER ELIMINARE LA SOVRAPPOSIZIONE, È NECESSARIO RIDURRE LA TENSIONE DEL CARICO SULLA FUNE. QUESTA PROCEDURA COMPORTA IL RISCHIO DI LESIONI GRAVI O MORTE SE IL CARICO CADE O DIVENTA INCONTROLLABILE.

Tirare la fune fino a eliminare l'eventuale allentamento del tamburo dell'argano, quindi passare la fune nella flangia, avvolgendola in senso orario e mantenendo la tensione per farla passare sotto la gonna.

vedi figura 13

Iniziare ruotando la maniglia in senso antiorario. Gli ingranaggi si innestano automaticamente in base al senso di rotazione.

1a marcia: ruotare la maniglia in senso antiorario

2a marcia: ruotare la maniglia in senso orario

	ASSICURARSI CHE LA CORDA SIA BEN POSIZIONATA.

vedi figura 14

Iniziare ruotando la maniglia in senso antiorario. Gli ingranaggi si innestano automaticamente in base al senso di rotazione.

1a marcia: ruotare la maniglia in senso antiorario

2a marcia: ruotare la maniglia in senso orario

vedi figura 15

	La velocità massima di ingresso dell'argano LokHead è di 60 giri/minuto.

CARICO SCARICO

Per abbassare il carico, afferrare la corda con una mano.

Con l'altra mano, ruotare la manopola (o la leva di comando, se presente) in senso orario per far scorrere la fune sul tamburo dell'argano e consentire un abbassamento controllato del carico. Per regolare la velocità di abbassamento, controllare manualmente la velocità di scorrimento della fune sull'argano allontanando o avvicinando il braccio di presa della fune al tamburo dell'argano.

Per interrompere l'abbassamento del carico, rilasciare la manopola.

vedi figura 16

	IN CASO DI DIFFICOLTÀ NELL'ABBASSARE IL CARICO, SROTOLARE LA FUNE E DIMINUIRE IL NUMERO DI GIRI A UN MINIMO DI 2 PER OTTENERE LA CONFIGURAZIONE OTTIMALE. NON SROTOLARE COMPLETAMENTE LA FUNE DELL'ARGANO FINO A QUANDO LA TENSIONE DELLA FUNE NON È STATA COMPLETAMENTE ELIMINATA.

MANUTENZIONE

	Richiedere un'ispezione formale dell'argano da parte di personale qualificato almeno una volta all'anno. L'ispezione deve essere registrata in un registro di controllo e manutenzione.

PULIZIA

Lavare frequentemente il dispositivo con acqua dolce.

Evitare che prodotti per la pulizia e altri detergenti contenenti soluzioni caustiche entrino in contatto con il tornio, in particolare con le parti anodizzate, cromate o in plastica. Non utilizzare solventi, agenti lucidanti o paste abrasive su loghi e adesivi dell'apparecchio.

SCHEDA DI MANUTENZIONE

L'argano deve essere accuratamente controllato, pulito e lubrificato almeno ogni 12 mesi. La manutenzione del dispositivo deve essere effettuata solo da personale qualificato. Un ambiente aggressivo o un uso intensivo possono richiedere una manutenzione più frequente.

	Non sostituire o modificare il dispositivo con un componente non progettato per questo scopo.

	LA MANUTENZIONE ORDINARIA DEVE ESSERE ESEGUITA REGOLARMENTE. LA MANCATA ESECUZIONE DI UNA CORRETTA MANUTENZIONE RIDUCE LA DURATA DELL'ARGANO E PUÒ CAUSARE GRAVI LESIONI E INVALIDARE LA GARANZIA DEL DISPOSITIVO. LA MANUTENZIONE DEL DISPOSITIVO DEVE ESSERE ESEGUITA ESCLUSIVAMENTE DA PERSONALE SPECIALIZZATO.

MANIPOLAZIONE

Tenere lontano da temperature estreme: inferiori a -20°C o superiori a +50°C. Il calore eccessivo può deformare alcuni componenti.

Il freddo estremo può causare la fragilità dei materiali e il congelamento dei lubrificanti.

IMMAGAZZINAMENTO

Conservare in un luogo asciutto e pulito.

Evitare collisioni che potrebbero danneggiare l'apparecchiatura; garantire un imballaggio adeguato durante la spedizione.

GARANZIA

La garanzia per questo prodotto è di 3 anni, limitata ai difetti di fabbricazione e alle materie prime. Non copre il deterioramento, la corrosione e i danni causati da conservazione, trasporto o uso impropri o intensivi.

La richiesta di garanzia deve essere accompagnata dalla prova di acquisto. In caso di difetti di fabbricazione, IRUDEK si impegna a riparare, sostituire o rimborsare il prodotto nei limiti del prezzo indicato in fattura.

GESTIONE DEI RIFIUTI

Prodotti senza componenti elettrici: smaltire il prodotto in modo sicuro al termine della sua vita utile. Separare il più possibile i materiali tessili, plastici e metallici per la gestione ambientale.

Prodotti elettrici/elettronici/ con batterie: Questo prodotto contiene componenti elettrici o batterie e non deve essere smaltito con i rifiuti domestici. Conservalo in un raccoglitore di rifiuti autorizzato o consultare www.irudek.com per un corretto smaltimento.



SCHEDA DI CONTROLLO

La scheda di controllo deve essere compilata previamente alla prima consegna del dispositivo per l'uso.

Tutte le informazioni relative ai dispositivi di protezione individuale (nome, numero di serie, data di acquisto e data della prima messa in servizio, nome operatore, cronologia delle revisioni e riparazioni

Ponadto wciągarka TRN5 została zaprojektowana i nadaje się do użytku w systemach podnoszenia w akcjach ratowniczych, jeśli jest używana przez wykwalifikowanego operatora.

Wciągarka TRN5 musi być używana po zamontowaniu jej w odpowiednim punkcie kotwiczenia.

Cały sprzęt i urządzenia używane w połączeniu z wciągarką TRN5 do podnoszenia osoby podczas akcji ratunkowych muszą być certyfikowane do zamierzonego zastosowania w akcjach ratunkowych.

NIEWŁAŚCIWE UŻYCIĘ

Urządzenie nie może być używane:

- w przypadku nieautoryzowanych modyfikacji lub interwencji
- po upadku z wysokości większej niż 1 metr na twardej powierzchni. W takim przypadku należy użyć urządzenia do producenta lub autoryzowanego centrum IRUDEK.
- z obciążeniem przekraczającym maksymalne obciążenie robocze (MWL) wynoszące 240 kg do podnoszenia osób w akcjach ratowniczych
- z ładunkiem przekraczającym maksymalne obciążenie robocze (MWL) 500 kg do podnoszenia ładunków

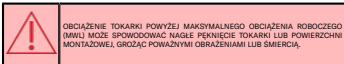

RYZYKO REZYDUALNE

Należy zwrócić uwagę na następujące ryzyka szczegółowe, które występują podczas korzystania z urządzenia i których nie można wyeliminować, takie jak ryzyko uwieszenia, wciągnięcia... Podczas korzystania z TRN5 zaleca się używanie rękawic.

NOMENKLATURA

1 Pokrętko, 2 Kolumna, 3 Bębno, 4 Zdejmowana osłona, 5 Płytki, 6 Złącze uchwyty, 7 Blokada uchwyty, 8 Uchwyt, 9 Karabinkowy prowadzący linę.

Patrz rysunek 2

ZARYS

Pomiary tokarki:

Patrz rysunek 3

Wymiary płyty statywu

Patrz rysunek 4

Wymiary płyt davi i Poste LF

Patrz rysunek 5

MAKSYMALNE OBCIĄŻENIE ROBOCZE (MWL)

Maksymalne obciążenie robocze (MWL) wciągarki TRN5 500 wynosi:

- 500 kg (1102,31 lb) do podnoszenia ładunków

- 240 kg (529,11 lb) do podnoszenia osób podczas akcji ratunkowych

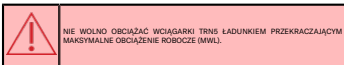

WYMAGANIA DOTYCZĄCE LIN

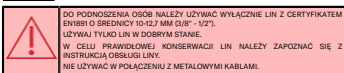

DANE TECHNICZNE

Lin. Linę półstatyczna 10 mm-12,7 mm (1/8" - 1/2") EN1891 do podnoszenia osób w akcjach ratowniczych.

Lin. 10 mm-12,7 mm do podnoszenia ładunków

Maksymalne obciążenie robocze (MWL) 500 kg (1102,31 lb) - podnoszenie ładunków, 240 kg (529,11 lb) - podnoszenie osób podczas akcji ratunkowych.

Przebieżenie mocy, 13,501 - 1. prędkość / 39,901 - 2. prędkość

Współczynnik redukcji, 2,131 - 1. prędkość / 6,281 - 2. prędkość

Waga wciągarki, 4,2 kg (9,25 funt)

Waga uchwyty, 0,5 kg (1,10 funt)

Waga płyty + adaptera płyty, 2,8 kg (6,17 lb)

Waga adaptera statywu, 7,5 kg

Obciążnik do żurawika i słupka LifeLine, 8 kg

Wymiary wciągarki, 311 x Ø157 mm (12,24" x Ø6,18")

Zalecany zakres temperatur użytkowania, -20°C +50°C

INSTALACJA TRN5

POWIERZCHNIA MONTAŻOWA

Wciągarka musi być zainstalowana na płaskiej powierzchni zdolnej utrzymać obciążenie 2400 kg.

KĄT WEJŚCIA LINY WCIĄGARKI

Kąt wejścia liny do wciągarki powinien wynosić 8° z tolerancją ± 2°, aby uniknąć nakładania się liny.

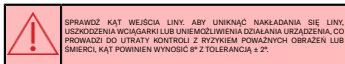
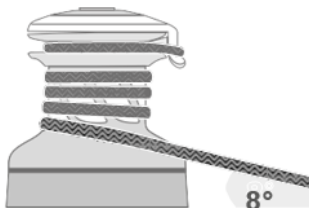

Zainstaluj wciągarkę w taki sposób, aby koło zębate napędu znajdowało się w miejscu, w którym lina wchodzi do bębna wciągarki.

Zainstaluj wciągarkę w taki sposób, aby koło zębate napędu znajdowało się w miejscu, w którym lina wchodzi do bębna wciągarki.

Uwaga: Symbol na osłonie wciągarki określa położenie przekładni napędowej.

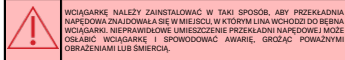
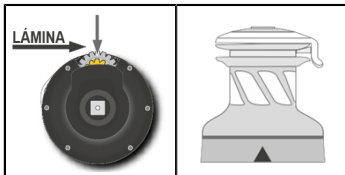

POZYCJONOWANIE WCIĄGARKI

Wciągarka musi być zainstalowana w miejscu zapewniającym wystarczający przedział wokół urządzenia, aby nie utrudniać obsługi uchwyty.

Wciągarka powinna być zainstalowana w miejscu zapewniającym operatorowi widoczność drogi podnoszenia przez cały czas.

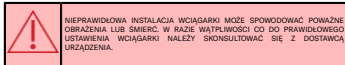

IRUDEK nie ponosi żadnej odpowiedzialności w przypadku wadliwej instalacji lub modyfikacji tokarek. Więcej informacji można uzyskać pod adresem info@irudek.com.

PROCEDURA INSTALACJI

Zainstaluj wciągarkę TRN5 i płytę, mocując je za pomocą 4 śrub M12, podkładki i nakrętek na płaskiej powierzchni, która może wytrzymać obciążenie 2400 kg.

Obowiązkiem instalatora jest wybór odpowiednich śrub, biorąc pod uwagę obsługiwane obciążenia.

IRUDEK nie ponosi odpowiedzialności w przypadku nieprawidłowego montażu wciągarki lub płyty lub nieprawidłowego uchyta śrub mocujących.

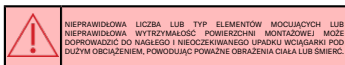

Tylko do podnoszenia ładunków:

- możliwe jest zamocowanie płyty za pomocą paska z zapadką, karabinków, urządzeń kotwiących itp.
 - obowiązkiem instalatora jest przeprowadzenie wszystkich niezbędnych testów strukturalnych, aby upewnić się, że powierzchnia montażowa jest w stanie wytrzymać obciążenie.
- Upewnij się, że płyta jest mocno przymocowana do powierzchni montażowej, tak aby mogła pracować pod obciążeniem bez znaczących ruchów.

Płyta wciągarki powinna być zainstalowana w taki sposób, aby lina wciągarki mogła dotrzeć do bębna wciągarki przez prowadnicę liny, z kątem gładca w dowolnej płaszczyźnie nieprzekraczającym 30°. Instalacja powinna wykorzystywać, jeśli to konieczne, koła pasowe luzne, aby zapewnić prawidłowe obciążenie wciągarki. Prowadnica liny nie powinna mieć żadnego obciążenia kątownego.

Patrz rysunek 6

Patrz rysunek 7

Płyta wciągarki musi być zainstalowana w miejscu zapewniającym wystarczający przewidywany wódek urządzenia, aby nie utrudniał obsługi uchwyty.

Płyta wciągarki powinna być zainstalowana w pozycji zapewniającej operatorowi widoczność drogi podnoszenia przez cały czas.

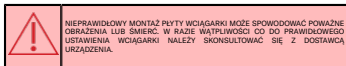

TRN5 można zainstalować na statywach TRN1, TRN4, Dwa i LifeLine dostarczanych przez IRUDEK. TRN5 jest dostarczany zamontowany na konstrukcjach, w przypadku konieczności montażu należy wykonać następujące kroki:

1. Podłączyć adapter
2. Dokręcić nakrętkę płyty i przeciwpłyty
3. Pozycja TRN5 powinna być taka, jak pokazano na rysunku 8.
4. Wbić uchwyty do złącza uchwyty

Patrz rysunek 8

KORZYSTANIE Z URZĄDZENIA - SPRAWDZENIE URZĄDZENIA PRZED UŻYCIEM

Przed i po każdym użyciu należy sprawdzić wzrokowo wciągarkę LokHead i płytę pod kątem oznak zużycia, uszkodzeń lub pęknięć. Jeśli występują, nie należy używać maszyny. Jeśli zużyte lub uszkodzone części nie zostaną niezwłocznie wymienione, producent nie ponosi odpowiedzialności za przypadkowe uszkodzenia z tego powodu.

Sprawdź ruchomość osłony, patrz rysunek 9.

Sprawdź działanie pokrętki, obracając ją i zwalniając, patrz rysunek 10.

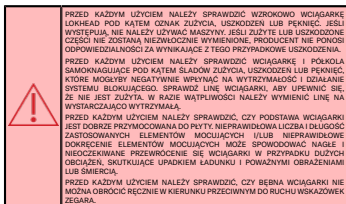

PODNOŻENIE ŁADUNKÓW

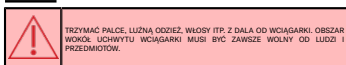

Przełoż linę przez wnętrze karabinka prowadzącego. Zaczynając od podstawy, nawij linę na bęben w kierunku zgodnym z ruchem wskazówek zegara.

Patrz rysunek 11

Upewnij się, że lina nie zachodzi na siebie na wciągarkę.

Patrz rysunek 12

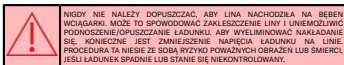
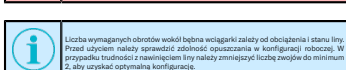
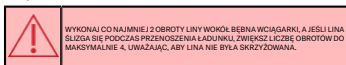

Pociągnij linę, aż luz w bębnie wciągarki zostanie wyeliminowany, a następnie przeciągnij linę przez kolnierze, nawijając ją zgodnie z ruchem wskazówek zegara i utrzymując napięcie, aby wprowadzić ją pod furtuch.

Patrz rysunek 13

Przełoż linę pod osłonę, wewnątrz klinów. Aby ułatwić operację, podnieś furtuch. Umieść linę wewnątrz zapeku.

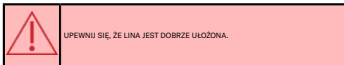

Patrz rysunek 14

Zacznij od przekręcenia uchwyty w kierunku przeciwnym do ruchu wskazówek zegara. Koła zębate włączą się automatycznie zgodnie z kierunkiem obrotu.

1. biegnie obrócić dźwignię w kierunku przeciwnym do ruchu wskazówek zegara
2. biegnie obrócić dźwignię w prawo

Patrz rysunek 15



SKŁADOWANIE ŁADUNKU

Aby opuścić ładunek, chwycy linę jedną ręką.

Drugą ręką przekręć pokrętkę (lub dźwignię sterującą, jeśli jest zamontowana) zgodnie z ruchem wskazówek zegara, aby umożliwić przesuwanie się liny po bębnie wciągarki, co pozwoli na kontrolowane opuszczanie ładunku. Aby regulować prędkość opuszczania, ręcznie kontroluj prędkość postępu liny na wciągarkę, przesuwając ramienią chwytaka liny od i do w kierunku bębna wciągarki.

Aby zatrzymać opuszczanie ładunku, zwolnij pokrętkę.

Patrz rysunek 16

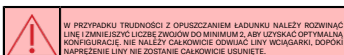

KONSERWACJA

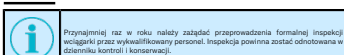

CZYSZCZENIE

Urządzenie należy często myć szklaną wodą.

Należy zapobiegać kontaktowi środków czyszczących i innych detergentów zawierających sztywne roztwory z tołkarką, zwłaszcza z anodowanymi, chromowanymi lub plastikowymi częściami. Nie używaj rozpuszczalników, środków polerujących ani past ściernych do czyszczenia logo i naklejek na urządzeniu.

ARKUSZ KONSERWACJI

Wciągarka musi być dokładnie sprawdzana, czyszczona i smarowana co najmniej raz na 12 miesięcy. Urządzenie może być serwisowane wyłącznie przez wykwalifikowany personel. Agresywne środki chemiczne i/lub intensywne użytkowanie mogą wymagać częstszej konserwacji.

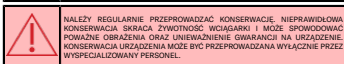
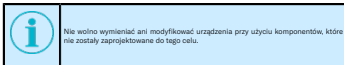

OBŚLUGA

Przechowywać z dala od ekstremalnych temperatur: poniżej -20°C lub powyżej +50°C. Nadmierne ciepło może zdeformować niektóre elementy.

Ekstremalne zimno prowadzi do kruchości materiałów i zamrażania środków smarnych.

PRZECHOWYWANIE

Przechowywać w suchym i czystym miejscu.

Unikać kolizji, które mogłyby uszkodzić sprzęt; zapewnić odpowiednie opakowanie podczas transportu.

GWARANCJA

Gwarancja na produkt wynosi 3 lata i jest ograniczona do wad fabrycznych oraz wad surowców. Gwarancja nie obejmuje pogorszenia stanu sprzętu, korozji i uszkodzeń spowodowanych niewłaściwym lub intensywnym przechowywaniem, transportem lub użytkowaniem.

Do roszczenia gwarancyjnego należy dołączyć dowód zakupu. W przypadku stwierdzenia wady fabrycznej firma IRUDEK zobowiązuje się do naprawy lub wymiany produktu lub zapłaty kwoty, która nie może w żadnym przypadku przekroczyć ceny produktu wskazanej w fakturze.

ZARZĄDZANIE ODPADAMI

Produkty bez komponentów elektrycznych: pozbać się produktu w bezpieczny sposób po zakończeniu jego okresu użytkowania. W miarę możliwości oddzielać tekstyla, tworzywa sztuczne i materiały metalowe w celu zarządzania środowiskiem.

Produkty elektryczne lub elektroniczne / z bateriami: Ten produkt zawiera komponenty elektryczne lub baterie i nie może być wyrzucany wraz z odpadami domowymi. Należy przekazać go autoryzowanemu odbiorcy odpadów lub skonsultować się z www.irudek.com w celu prawidłowej utylizacji.

INFORMAÇÕES TÉCNICAS

O TRN5 está coberto pela garantia indicada nas condições gerais de venda. De acordo com a garantia, se durante o período de garantia o aparelho se revelar defeituoso ou quebrar, o fabricante, após verificação do aparelho, reparará ou substituirá os componentes defeituosos. Convém recordar que as modificações efectuadas pelo utilizador, sem a autorização expressa por escrito do fabricante, invalidam a garantia e isentam o fabricante de qualquer responsabilidade pelos danos causados pelo produto defeituoso. As mesmas considerações aplicam-se em caso de utilização de peças sobresselentes não originais ou de peças sobresselentes diferentes das expressamente indicadas pelo fabricante. Tendo em conta estas considerações, aconselhamos os clientes a contactar a assistência técnica da IRUDEK em caso de necessidade.



LEIA ATENTAMENTE AS INSTRUÇÕES CONTIDAS NESTE MANUAL E SIGA-AS CUIDADOSAMENTE ANTES DE USAR O TRN5.

AVISOS GERAIS

A utilização do TRN5 para a elevação de pessoas em situações de salvamento destina-se a operadores qualificados que tenham recebido formação, cursos de especialização, etc. e que estejam habilitados a utilizar dispositivos de salvamento de acordo com os regulamentos em vigor no país onde o dispositivo de salvamento é utilizado;

A utilização do TRN5 para a elevação de cargas é permitida a um utilizador em conformidade com a legislação nacional e as diretrizes/práticas de trabalho.

A IRUDEK não se responsabiliza por danos causados pelo TRN5 a pessoas, animais ou bens em caso de: utilização inadequada do TRN5

- modificações ou alterações não autorizadas
- incumprimento total ou parcial das instruções
- USO PRETENDIDO

Este dispositivo foi concebido para ser utilizado como guincho manual para elevação, descida e movimentação de cargas.

Além disso, o guincho TRN5 foi concebido e é adequado para utilização em sistemas de elevação em operações de salvamento, se utilizado por um operador qualificado.

O guincho TRN5 deve ser utilizado depois de ter sido montado num ponto de ancoragem adequado.

Todos os equipamentos e dispositivos utilizados em combinação com o guincho TRN5 para elevar uma pessoa durante as operações de salvamento devem ser certificados para a utilização prevista nas operações de salvamento.

UTILIZAÇÃO INADEQUADA

O aparelho não deve ser utilizado:

- em caso de alterações ou intervenções não autorizadas
- depois de uma queda de uma altura superior a 1,7 m sobre uma superfície dura. Neste caso, enviar o aparelho ao fabricante ou a um centro autorizado IRUDEK.
- com uma carga superior à carga máxima de trabalho (CMT) de 240 kg para a elevação de pessoas em operações de salvamento.
- com uma carga superior à carga máxima de utilização (CMT) de 500 kg para a elevação de cargas



CARREGAR O TORNO ACIMA DA CARGA MÁXIMA DE TRABALHO (CMT) PODE CAUSAR A QUEBRA REPENTINA DO TORNO OU DA SUPERFÍCIE DE MONTAGEM, COM O RISCO DE FERIMENTOS GRAVES OU MORTE.

RISCOS RESIDUAIS

Deve ser dada atenção aos seguintes riscos residuais que existem durante a utilização do dispositivo e que não podem ser eliminados, tais como o risco de aprisionamento, arrastamento... Recomenda-se a utilização de luvas aquando da utilização do TRN5.

NOMENCLATURA

1 Manípulo, 2 Flange, 3 Tambor, 4 Saia amovível, 5 Placa, 6 Acoplamento do punho, 7 Bloqueio do punho, 8 Punho, 9 Mosquetão de guia do cabo.

Ver figura 2

ESQUEMA

Medidas do torno:

Ver figura 3

Dimensões da placa do tripé

Ver figura 4

Dimensões da placa para Davit e Poste LF

Ver figura 5

CARGA MÁXIMA DE TRABALHO (MWL)

A carga máxima de trabalho (MWL) do guincho TRN5 500 é:

- 500 kg (1102,31 lb) para elevação de cargas
- 240 kg (529,11 lb) para elevação de pessoas em operações de salvamento



NÃO APLIQUE UMA CARGA AO GUINCHO TRN5 QUE EXCEDA A CARGA MÁXIMA DE TRABALHO (MWL).

REQUISITOS EM MATÉRIA DE CABOS



UTILIZAR APENAS CORDAS CERTIFICADAS PELA NORMA EN1891 COM UM DIÂMETRO DE 10 - 12,7 MM (3/8" - 1/2") PARA A ELEVAÇÃO DE PESSOAS. UTILIZAR APENAS CORDAS EM BOM ESTADO. PARA UMA MANUTENÇÃO CORRETA DOS CABOS, CONSULTAR O MANUAL DO UTILIZADOR DO CABO. NÃO UTILIZAR EM CONJUNTO COM CABOS METÁLICOS.

DADOS TÉCNICOS

Corda, Corda semi-estática de 10 mm-12,7 mm (1/8"-1/2") EN1891 para elevação de pessoas em operações de salvamento.

Corda de 10 mm-12,7 mm para elevação de cargas

Carga máxima de trabalho (MWL) 500 kg (1102,31 lb) - elevação de cargas. 240 kg (529,11 lb) - elevação de pessoas em operações de salvamento.

Relação de potência, 13,50:1 - 1ª velocidade / 39,90:1 - 2ª velocidade

Relação de redução, 2,13:1 - 1ª velocidade / 6,28:1 - 2ª velocidade

Peso do guincho, 4,2 kg (9,25 lb)

Peso da pega, 0,5 kg (1,10 lb)

Peso da placa + adaptador de placa, 2,8 kg (6,17 lb)

Peso do adaptador de tripé, 7,5 Kg

Peso da placa para turco e poste Lifeline, 8 kg

Dimensões do guincho, 311 x Ø157 mm (12,24" x Ø6,18")

Gama de temperaturas de utilização recomendada, 20°C +50°C

INSTALAÇÃO DO TRN5
SUPERFÍCIE DE MONTAGEM

O guincho deve ser instalado numa superfície plana capaz de suportar uma carga de 2400 kg.

ÂNGULO DE ENTRADA DO CABO DE ELEVAÇÃO DO GUINCHO

O ângulo de entrada do cabo no guincho deve ser de 8° com uma tolerância de $\pm 2^\circ$ para evitar a sobreposição do cabo.

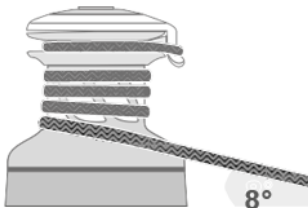

VERIFICAR O ÂNGULO DE ENTRADA DO CABO. PARA EVITAR A SOBREPOSIÇÃO DO CABO, A DANIFICAÇÃO DO GUINCHO OU A INOPERACIONALIDADE DO APARELHO, COM RISCO DE FERIMENTOS GRAVES OU MORTE, O ÂNGULO DEVE SER DE 8° COM UMA TOLERÂNCIA DE $\pm 2^\circ$.

Montar o guincho de modo a que a engrenagem de acionamento fique posicionada onde o cabo entra no tambor do guincho.

Montar o guincho de modo a que a engrenagem de acionamento fique posicionada onde o cabo entra no tambor do guincho.

Nota: O símbolo na sala do guincho identifica a posição da engrenagem de acionamento.

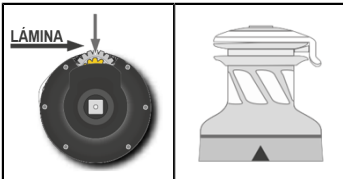

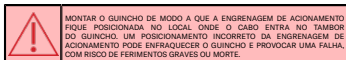

MONTE O GUINCHO DE MODO A QUE A ENGENHAGEM DE ACIONAMENTO FIQUE POSICIONADA NO LOCAL ONDE O CABO ENTRA NO TAMBOR DO GUINCHO. UM POSICIONAMENTO INCORRETO DA ENGENHAGEM DE ACIONAMENTO PODE ENFRAQUECER O GUINCHO E PROVOCAR UMA FALHA, COM RISCO DE FERIMENTOS GRAVES OU MORTE.

POSICIONAMENTO DO GUINCHO

O guincho deve ser instalado numa posição que permita um espaço livre suficiente à volta do dispositivo, de modo a não impedir o funcionamento do punho.

O guincho deve ser instalado numa posição que garanta a visibilidade permanente do trajeto de elevação para o operador.

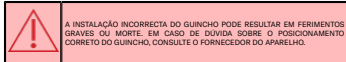

A INSTALAÇÃO INCORRECTA DO GUINCHO PODE RESULTAR EM FERIMENTOS GRAVES OU MORTE. EM CASO DE DÚVIDA SOBRE O POSICIONAMENTO CORRETO DO GUINCHO, CONSULTE O FORNECEDOR DO APARELHO.

A IRUDEK não assume qualquer responsabilidade em caso de instalação incorrecta ou alteração dos seus tomros. Para mais informações, contactar info@irudek.com.

PROCEDIMENTO DE INSTALAÇÃO

Instalar o guincho e a placa TRN5, fixando-os com 4 parafusos M12, anilhas e porcas numa superfície plana, com possa suportar uma carga de 2400 kg.

É da responsabilidade do instalador efetuar todos os testes estruturais necessários para garantir que a superfície de montagem é capaz de suportar a carga.

A IRUDEK não assume qualquer responsabilidade em caso de instalação incorrecta do guincho ou da placa ou de utilização incorrecta dos parafusos de fixação.

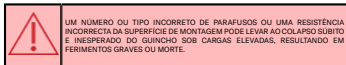

UM NÚMERO OU TIPO INCORRETO DE PARAFUSOS OU UMA RESISTÊNCIA INCORRECTA DA SUPERFÍCIE DE MONTAGEM PODE LEVAR AO COLAPSO SUBITO E INESPERADO DO GUINCHO SOB CARGAS ELEVADAS, RESULTANDO EM FERIMENTOS GRAVES OU MORTE.

Apenas para a elevação de cargas:

- é possível fixar a placa com uma cinta de caçraça, mosquetões, dispositivos de ancoragem, etc.
- é da responsabilidade do instalador efetuar todos os testes estruturais necessários para garantir que a superfície de montagem é capaz de suportar a carga.

Assegurar-se de que a placa está firmemente fixada à superfície de montagem, de modo a poder funcionar sob carga sem movimentos significativos.

A placa do guincho deve ser instalada de modo a que o cabo de elevação possa alcançar o tambor do guincho através da guia do cabo, com um ângulo de curvatura em qualquer plano não superior a 30°. A instalação deve utilizar, se necessário, polias de desvio para assegurar uma carga correcta no guincho. A guia do cabo não deve ter qualquer carga angular.

Ver figura 6

Ver figura 7

A placa do guincho deve ser instalada numa posição que permita um espaço livre suficiente à volta do dispositivo, de modo a não impedir o funcionamento do punho.

A placa do guincho deve ser instalada numa posição que garanta a visibilidade permanente do trajeto de elevação para o operador.

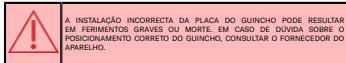

A INSTALAÇÃO INCORRECTA DA PLACA DO GUINCHO PODE RESULTAR EM FERIMENTOS GRAVES OU MORTE. EM CASO DE DÚVIDA SOBRE O POSICIONAMENTO CORRETO DO GUINCHO, CONSULTE O FORNECEDOR DO APARELHO.

O TRN5 pode ser instalado nos tripés TRN1, TRN4, Davit e LifeLine fornecidos pela IRUDEK. O TRN5 é fornecido montado nas estruturas, caso seja necessário montá-lo, siga estes passos:

1. Fixar o adaptador
2. Apertar as porcas da placa e da contraplaca
3. A posição do TRN5 deve ser a indicada na figura 8.
4. Inserir a pega no acoplamento da pega

Ver figura 8

UTILIZAÇÃO DO APARELHO - CONTROLO DO APARELHO ANTES DA UTILIZAÇÃO

Antes e depois de cada utilização, inspecione visualmente o guincho LokHead e a placa quanto a sinais de desgaste, danos ou quebra. Se existirem, não utilize a máquina. Se as peças gastas ou defeituosas não forem imediatamente substituídas, o fabricante não assume qualquer responsabilidade por danos accidentais daí resultantes.

Verificar a mobilidade da sala, ver figura 9.

Verifique a funcionalidade do botão rodando-o e o soltando-o, ver figura 10.

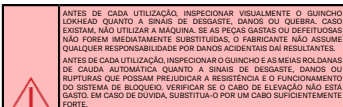

ANTES DE CADA UTILIZAÇÃO, INSPECIONE VISUALMENTE O GUINCHO LOKHEAD QUANTO A SINAIS DE DESGASTE, DANOS OU QUEBRA. CASO EXISTAM, NÃO UTILIZAR A MÁQUINA. SE AS PEÇAS GASTAS OU DEFECTUOSAS NÃO FOREM IMEDIATAMENTE SUBSTITUÍDAS, O FABRICANTE NÃO ASSUME QUALQUER RESPONSABILIDADE POR DANOS ACCIDENTAIS DAÍ RESULTANTES.

ANTES DE CADA UTILIZAÇÃO, INSPECIONE O GUINCHO E AS MEIAS ROLANÇAS DE CALDA AUTOMÁTICA QUANTO A SINAIS DE DESGASTE, DANOS OU RUPTURAS QUE POSSAM PREJUDICAR A RESISTÊNCIA E O FUNCIONAMENTO DO SISTEMA DE BLOQUEIO. VERIFIQUE SE O CABO DE ELEVÇÃO NÃO ESTÁ GASTO. EM CASO DE DÚVIDA, SUBSTITUA-O POR UM CABO SUFICIENTEMENTE FORTE.

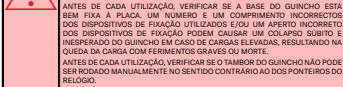

ANTES DE CADA UTILIZAÇÃO, VERIFIQUE SE A BASE DO GUINCHO ESTÁ BEM FIXA À PLACA. UM NÚMERO E UM COMPRIMENTO INCORRECTOS DOS DISPOSITIVOS DE FIXAÇÃO UTILIZADOS E/OU UM APERTO INCORRETO DOS DISPOSITIVOS DE FIXAÇÃO PODEM CAUSAR UM COLAPSO SUBITO E INESPERADO DO GUINCHO EM CASO DE CARGAS ELEVADAS, RESULTANDO NA QUEDA DA CARGA COM FERIMENTOS GRAVES OU MORTE.

ANTES DE CADA UTILIZAÇÃO, VERIFIQUE SE O TAMBOR DO GUINCHO NÃO PODE SER RODADO MANUALMENTE NO SENTIDO CONTRÁRIO AO DOS PONTEIROS DO RELÓGIO.

ELEVÇÃO DE CARGAS

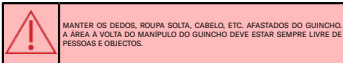

MANTER OS DEDOS, SOUPA SOLTA, CABELO, ETC. AFASTADOS DO GUINCHO. A ÁREA À VOLTA DO MANIPULO DO GUINCHO DEVE ESTAR SEMPRE LIVRE DE PESSOAS E OBJECTOS.

Passar a corda pelo interior do mosquetão-guia. A partir da base, enrolar o cabo no tambor, no sentido dos ponteiros do relógio.

Ver figura 11

Certificar-se de que o cabo não se sobrepõe no guincho.

Ver figura 12

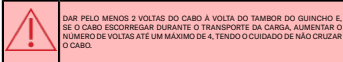

DAR PELO MENOS 2 VOLTAS DO CABO À VOLTA DO TAMBOR DO GUINCHO E, SE O CABO ESCORREGAR DURANTE O TRANSPORTE DA CARGA, AUMENTAR O NÚMERO DE VOLTAS ATÉ UM MÁXIMO DE 4, TENDO O CUIDADO DE NÃO CRUZAR O CABO.

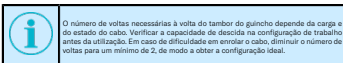

O número de voltas necessárias à volta do tambor do guincho depende da carga e do estado do cabo. Verificar a capacidade de descida na configuração de trabalho antes da utilização. Em caso de dificuldade em enrolar o cabo, diminuir o número de voltas para um mínimo de 2, de modo a obter a configuração ideal.

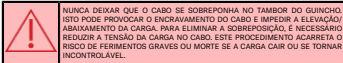

NUNCA DEIXAR QUE O CABO SE SOBREPONHA NO TAMBOR DO GUINCHO. ISTO PODE PROVOCAR O ENCRAVAMENTO DO CABO E IMPEDIR A ELEVÇÃO/ABAIXAMENTO DA CARGA. PARA ELIMINAR A SOBREPONÇÃO, É NECESSÁRIO REDUZIR A TENSÃO DA CARGA NO CABO. ESTE PROCEDIMENTO ACARRETA O RISCO DE FERIMENTOS GRAVES OU MORTE SE A CARGA CAIR OU SE TORNAR INCONTROLÁVEL.

Puxar o cabo até eliminar qualquer folga no tambor do guincho e, em seguida, passar o cabo por cima da flange, enrolando-o no sentido dos ponteiros do relógio e mantendo a tensão para o passar por baixo da sala.

Ver figura 13

Passar o cabo por baixo da sala, no interior das cunhas. Para facilitar a operação, levantar a sala. Colocar o cabo no interior do fecho.

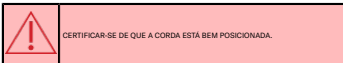

CERTIFICAR-SE DE QUE A CORDA ESTÁ BEM POSICIONADA.

Ver figura 14

Comece por rodar o manípulo no sentido contrário ao dos ponteiros do relógio. As engrenagens engranagem automaticamente de acordo com o sentido de rotação.

1ª velocidade: rodar o manípulo no sentido contrário ao dos ponteiros do relógio

2ª velocidade: rodar o manípulo no sentido dos ponteiros do relógio

Ver figura 15

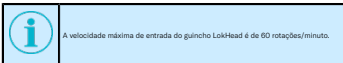

A velocidade máxima de entrada do guincho LokHead é de 60 rotações/minuto.

CARRÉGAMENTO DE CARGA

Para balçar a carga, agarrar a corda com uma mão.

Com a outra mão, rodar o manípulo (ou a alavanca de comando, se existente) no sentido dos ponteiros do relógio para permitir que o cabo deslize no tambor do guincho para permitir a descida controlada da carga. Para regular a velocidade de descida, controlar manualmente a velocidade de deslizamento do cabo no guincho, movendo o braço de agarre do cabo para longe ou em direção ao tambor do guincho.

Para parar a descida da carga, soltar o botão.

Ver figura 16

Användare - operatör som använder enheten för att lyfta laster

De beskrivningar som föregås av följande symbol innehåller mycket viktig information/krav, särskilt med avseende på säkerhet

Bristande efterlevnad kan leda till:

- risker för operatörernas säkerhet
- uppdelning av den avtalsenliga garantin
- tillverkarens friskrivningsklausul



DENNA VARNING INDIKERAR ATT DET FINNS EN POTENTIELL FARA.



Detta meddelande föregår viktig information om maskinen.

DATA OCH PLATTOR FÖR IDENTIFIERING AV ENHETER

Varje apparat är försedd med en CE-skytt på vilken apparatens referensdata är outplånligt märkta. Ange alltid dessa referenser vid all kommunikation med tillverkaren eller servicecenter.

Se bild 1

Tillverkarens namn

2. Produktnamn och modell 3. Tillverkarens identifieringsuppgifter

4. säkerhetsinformation om minsta antal varv och diameter på den lina som ska användas: minst 10 mm, högst 12,7 mm; denna lina måste vara certifierad enligt EN 1891; pikrogram som anger linans rotationsriktning på vinschen.

Serienummer i följande format: de två sista siffrorna i maskinens tillverkningsår (tex. 15 = år 2015).

S XXXXX
XXXXXXXXXXXX

6. Pikrogram för skyldighet att läsa bruksanvisningen innan svaren används.

7. Uppgift om anordningens maximala arbetsbelastning (MWL), med särskilda anvisningar för lyft av föremål och personer.

8. CE-märkning enligt 2006/42/EG

CE-skytten är fäst på enhetens bas.

TEKNISK INFORMATION

TRNS omfattas av den garanti som anges i de allmänna försäljningsvillkoren. I enlighet med garantin kommer tillverkaren, efter att ha kontrollerat enheten, att reparera eller byta ut de defekta komponenterna om enheten skulle visa sig vara defekt eller gå sönder under garantiperioden. Man bör komma ihåg att ändringar som gjorts av användaren, utan uttryckligt skriftligt tillstånd från tillverkaren, ogiltiggörklar garantin och befriar tillverkaren från allt ansvar för skador som orsakats av den defekta produkten. Samma sak gäller om reservdelar som inte är originaldelar eller andra reservdelar än de som uttryckligen anges av tillverkaren används. Med tanke på dessa överväganden rekommenderar vi kunderna att kontakta IRUDEK teknik assistans i händelse av behov.



LÄS NOGA IGENOM INSTRUKTIONERNA I DENNA BRUKSANVISNING OCH FÖLJ DEM NOGGRANT INNAN DU BÖRJAR ANVÄNDA TRNS.

ALLMÄNNA VARNINGAR

Användning av TRNS för lyft av personer i räddningssituationer är avsedd för kvalificerade operatörer som har genomgått utbildning, specialiseringskurser etc. och som är kvalificerade för användning av räddningsanordningar i enlighet med gällande bestämmelser i det land där räddningsanordningen används.

Det är tillåtet att använda TRNS för att lyfta laster i enlighet med nationell lagstiftning och riktlinjer/arbetsmetoder.

IRUDEK är inte ansvarigt för skador som TRNS orsakar på personer, djur eller egendom i händelse av:

- Olämplig användning av TRNS
- oberoliga modifieringar eller ändringar
- underlåtenhet att helt eller delvis följa instruktionerna
- AVSIKTIG ANVÄNDNING

Denna anordning är avsedd att användas som en manuellt manövrerad vinsch för lyft, sänkning och hantering av laster.

Dessutom har TRNS-vinschen utformats och är lämplig för användning i lyftsystem vid räddningssituationer om den används av en kvalificerad operatör.

TRNS-vinschen får endast användas efter att den har monterats på en lämplig förankringspunkt.

All utrustning och alla anordningar som används i kombination med TRNS-vinschen för att lyfta en person under räddningssituationer ska vara certifierade för avsedd användning vid räddningssatser.

OLÄMPLIG ANVÄNDNING

Enheten får inte användas:

- vid tillfälliga ändringar eller ingrepp
- efter ett fall från en höjd av mer än 1 meter mot ett hårt underlag. Skicka i så fall apparaten till tillverkaren eller till ett auktoriserat IRUDEK-center.
- med en belastning som överstiger den maximala arbetsbelastningen (MWL) på 240 kg för lyft av personer vid räddningssatser
- med en last som överstiger den maximala arbetsbelastningen (MWL) på 500 kg för lyft av laster



OM DU BELASTAR SVARVEN ÖVER DEN MAXIMALA ARBETSBELASTNINGEN (MWL) KAN DET LEDA TILL ATT SVARVEN ELLER MONTERINGSYTAN PLOTSLIGT GÅR SÖNDER, MED RISK FÖR ALLVARLIGA SKADOR ELLER DÖDSFALL.

RESIDUELL RISK

Uppmärksamhet måste ägnas åt följande kvarstående risker som finns vid användning av enheten och som inte kan elimineras, t.ex. risken för fastklämning, medryckning... Användning av handskar rekommenderas vid användning av TRNS.

NOMENKLATUR

1 Ratt, 2 Fläns; 3 Trumma, 4 Avtagbar kjol, 5 Platta, 6 Handtagskoppling, 7 Handtagsgäls, 8 Handtag, 9 Karbinhake för repstyrning.

Se bild 2

ÖVERSIKT

Mätning av svarv.

Se bild 3

Mått på stativplatta

Se bild 4

Talrikomått för Davit och Poste LF

Se bild 5

MAXIMAL ARBETSBELASTNING (MWL)

Den maximala arbetsbelastningen (MWL) för TRNS 500-vinschen är:

- 500 kg (1102,31 lb) för lyft av laster
- 240 kg (529,11 lb) för lyft av personer vid räddningssatser



BELASTA INTE TRNS-VINSCHEN MED MER ÄN DEN MAXIMALA ARBETSBELASTNINGEN (MWL).

KRAV PÅ REP



ANVÄND ENDAST EN1891-CERTIFIERADE LINOR MED EN DIAMETER PÅ 10 - 12,7 MM (3/8" - 1/2") FÖR PERSONLYFT.

ANVÄND ENDAST REP SOM ÄR I GOTT SKICK.

FÖR KORREKT UNDERHÅLL AV LINORNA HÄNVISAS TILL LINANS BRUKSANVISNING.

FÄR INTE ANVÄNDAS TILLSAMMANS MED METALLKABLAR.

TEKNISKA DATA

Rep. Semistatiskt rep 10 mm-12,7 mm (1/8"-1/2") EN1891 för lyft av personer vid räddningssatser.

Rep 10 mm-12,7 mm för lyft av laster

Maximal arbetsbelastning (MWL) 500 kg (1102,31 lb) - lyft av laster: 240 kg (529,11 lb) - lyft av personer vid räddningssatser.

Effektförhållande, 13,50:1 - 1a varvtalet / 39,90:1 - 2a varvtalet

Reduktionsförhållande, 2,13:1 - 1a varvtalet / 6,28:1 - 2a varvtalet

Vikt för vinsch, 4,2 kg (9,25 lb)

Handtagets vikt, 0,5 kg (1,10 lb)

Vikt för platta + adapter för platta, 2,8 kg (6,17 lb)

Vikt för stativadapter, 7,5 kg

Plattvikt för Davit- och LifeLine-stolps, 8 kg

Vinschens mått, 311 x 1917 mm (12,24" x 76,18")

Rekommenderat temperaturområde för användning, -20°C +50°C

INSTALLATION AV TRNS MONTERINGSYTA

Vinschen måste monteras på ett plant underlag som klarar en belastning på 2400 kg.

INGÅNGSVINKEL FÖR LYFTLINAN I VINSCHEN

Linans inmatningsvinkel i vinschen skall vara 8° med en tolerans på ± 2° för att undvika överlappning av linan.

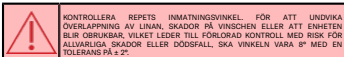
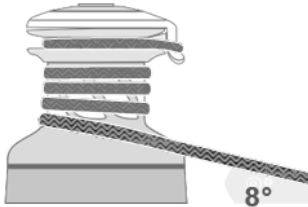

KONTROLLERA REPETS INMATNINGSVINKEL. FÖR ATT UNDVIKA ÖVERLAPPNING AV LINAN, SKADOR PÅ VINSCHEN ELLER ATT ENHETEN BLIR OBRUKBAR, VILKET LEDER TILL FÖRLORAD KONTROLL MED RISK FÖR ALLVARLIGA SKADOR ELLER DÖDSFALL, SKA VINKELN VARA 8° MED EN TOLERANS PÅ ± 2°.

Montera vinschen så att drivhjulet är placerat där linan går in i vinschtrumman.

Montera vinschen så att drivhjulet är placerat där linan går in i vinschtrumman.

Obs: Symbolen på vinschens kjol visar drivväxlens position.

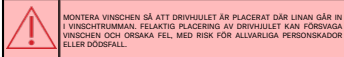
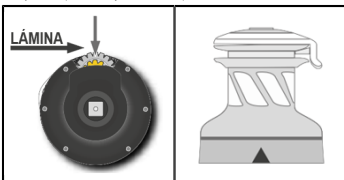

MONTERA VINSCHEN SÅ ATT DRIVHJULET ÄR PLACERAT DÄR LINAN GÅR IN I VINSCHTRUMMAN. FELAKTIG PLACERING AV DRIVHJULET KAN FÖRSÄMMA VINSCHEN OCH ORSAKA FEL, MED RISK FÖR ALLVARLIGA PERSONSKADOR ELLER DÖDSFALL.

POSITIONERING AV VINSCH

Vinschen skall installeras på en plats som medger tillräckligt utrymme runt anordningen så att handtaget inte hindras från att manövrera.

Vinschen ska installeras på en plats som säkerställer att operatören alltid har fri sikt över lyftbansen.

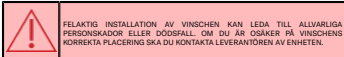

FELAKTIG INSTALLATION AV VINSCHEN KAN LEDA TILL ALLVARLIGA PERSONSKADOR ELLER DÖDSFALL, OM DU ÄR OSÄKER PÅ VINSCHENS KORREKTA PLACERING SKA DU KONTAKTA LEVERANTÖREN AV ENHETEN.

IRUDEK påtar sig inget ansvar vid felaktig installation eller ändring av sina svar. För ytterligare information, vänligen kontakta info@irudek.com.

INSTALLATIONSPROCEDUR

Montera TRN5-vinschen och -plattan genom att fästa dem med 4 M12-bultar, brickor och muttrar på ett plant underlag som tål en belastning på 2400 kg.

Det är installatörens ansvar att välja lämpliga bultar med hänsyn till de belastningar som ska supporteras.

IRUDEK tar inget ansvar vid felaktig montering av vinschen eller plattan eller felaktig användning av fästskruvarna.

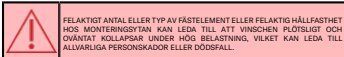

FELAKTIGT ANTAL ELLER TYP AV FÄSTELEMENT ELLER FELAKTIG HÅLLFASTHET HOS MONTERINGSYTAN KAN LEDA TILL ATT VINSCHEN PLOTSLIGT OCH OÖNSKAT KOLLAPPAR UNDER HÖG BELASTNING, VILKET KAN LEDA TILL ALLVARLIGA PERSONSKADOR ELLER DÖDSFALL.

Endast för lyft av laster:

- det är möjligt att fästa plattan med en spårband, karbinhakar, fäkringsanordningar etc.

- det är installatörens ansvar att utföra alla nödvändiga strukturella tester för att säkerställa att monteringsytan klarar av båda laster.

Se till att plattan är ordentligt fästasatt på monteringsytan så att den kan arbeta under belastning utan större rörelser.

Vinschplattan ska installeras så att lyftlinan kan nå vinschtrumman genom linstyrningen, med en böjningsvinkel i alla plan som inte överstiger 30°. Installationen ska, om nödvändigt, använda mellanrullar för att säkerställa korrekt belastning på vinschen. Linstyrningen ska inte ha någon vinkelbelastning.

Se bild 6

Se bild 7

Vinschplattan skall monteras på ett sådant sätt att det finns tillräckligt med utrymme runt anordningen för att inte hindra handtaget från att fungera.

Vinschplattan ska installeras i ett läge som säkerställer att operatören alltid har fri sikt över lyftbansen.



FELAKTIG MONTERING AV VINSCHPLATTAN KAN LEDA TILL ALLVARLIGA PERSONSKADOR ELLER DÖDSFALL. OM DU ÄR OSÄKER PÅ VINSCHENS KORREKTA PLACERING SKA DU KONTAKTA LEVERANTÖREN AV ENHETEN.

TRN5 kan installeras på TRN1-, TRN4-, Davb- och LifeLine-stativen som levereras av IRUDEK. TRN5 levereras monterat på konstruktionerna, men om du behöver montera den ska du följa dessa steg:

1. Sätt fast adaptern
2. Dra åt muttrarna på plattan och motplattan
3. TRN5 ska ha den position som visas i figur 8.
4. Sätt in handtaget i handtagskopplingen

Se bild 8

ANVÄNDNING AV APPARATEN - KONTROLL AV APPARATEN FÖRE ANVÄNDNING

Före och efter varje användningstillfälle ska LokHead-vinschen och -plattan inspekteras visuellt för tecken på slitage, skador eller brott. Använd inte maskinen om sådana tecken finns. Om slitna eller defekta delar inte byts ut i tid, tar tillverkan inget ansvar för skador som uppkommer på grund av detta.

Kontrollera kjolens rörlighet, se bild 9.

Kontrollera att ratten fungerar genom att vrida och släppa den, se bild 10.



FÖRE VARJE ANVÄNDNING SKA LOKHEAD-VINSCHEN INSPEKTERAS VISUELLT MED AVSEENDE PÅ TECKEN PÅ SLITAGE, SKADOR ELLER BROTT. ANVÄND INTE MASKINEN OM SÅDANA TECKEN FINNS. OM SLITNA ELLER DEFEKTA DELAR INTE BYTS UT OMEDELBART, TAR TILLVERKAREN INGET ANSVAR FÖR ÖNSKTLIGA SKADOR SOM UPPSTÄR PÅ GRUND AV DETTA.

FÖRE VARJE ANVÄNDNINGSTILLFÄLLE SKA VINSCHEN OCH DE SJÄLVSLÄNDE HALVSKIVORNA INSPEKTERAS MED AVSEENDE PÅ TECKEN PÅ SLITAGE, SKADOR ELLER BROTT SOM KAN FÖRSÄMMA LÄSSYSTEMETS HÅLLFASTHET OCH FUNKTION. KONTROLLERA ATT LYFTLINAN INTE ÄR SLITEN, OM DU ÄR OSÄKER BYT UT DEN MOT EN TILLRÄCKLIGT STARK LINÅ.

KONTROLLERA FÖRE VARJE ANVÄNDNINGSTILLFÄLLE ATT VINSCHENS BAS ÄR ORDENTLIGT FÄSTSATT PÅ PLATTAN, FELAKTIGT ANTAL OCH LÄNGD PÅ DE FÄSTANORDNINGAR SOM ANVÄNDS, OCH/ELLER FELAKTIG ÅTDRAGNING AV FÄSTANORDNINGARNA KAN ORSAKA EN PLOTSIG OCH ÖNSKAT KOLLAPS AV VINSCHEN VID HÖGA BELASTNINGAR, VILKET KAN LEDA TILL LASTEN FALLER NED MED ALLVARLIGA SKADOR ELLER DÖDSFALL SOM FÖLJD.

KONTROLLERA FÖRE VARJE ANVÄNDNINGSTILLFÄLLE ATT VINSCHTRUMMAN INTE KAN VRIDAS MOTURS FÖR HAND.

LYFT AV LASTER



HÅLL FINGRAR, LÖST SITTANDE KLÄDER, HÅR ETC. BORTA FRÅN VINSCHEN. OMRÅDET RUNT VINSCHENS HANDTAG MÅSTE ALLTID VARA FRITT FRÅN MANNSKOR OCH FÖREMÅL.

För repet genom insidan av guidekarbinhaken. Börja vid basen och linda repet på trumman i medurs riktning.

Se bild 11

Se till att linan inte överlappar sig själv på vinschen.

Se bild 12



GÖR MINST 2 VARV MED LINAN RUNT VINSCHTRUMMAN OCH OM LINAN GLIDER NÄR DU BÄR LASTEN, ÖKA ANTALET VARV TILL MAXIMALT 4, SE TILL ATT LINAN INTE ÄR KORSD.



Hur många varv som krävs runt vinschtrumman beror på lasten och linans skick. Kontrollera sänkkapaciteten i arbetskonfigurationen före användning. Om det är svårt att linda repet, minska antalet varv till minst 2 för att uppnå optimal konfiguration.



LÅT ALDRIG LINAN ÖVERLAPPA SIG SJÄLV PÅ VINSCHTRUMMAN. DETTA KAN LEDA TILL ATT LINAN FASTNÄR OCH HINDRAR LASTEN FRÅN ATT LYFTAS/ SÄNKAS. FÖR ATT ELIMINERA ÖVERLAPPNING ÄR DET NÖDVÄNDIGT ATT MINSKA LASTSPÄNNINGEN PÅ LINAN. DETTA FÖRFARANDE MEDFÖR RISK FÖR ALLVARLIGA PERSONSKADOR ELLER DÖDSFALL OM LASTEN FALLER ELLER BLIR OKONTROLLERBAR.

DATUM	PURPOSE (periodic besiktning)	VALIDATOR NAMN SIGNATUR	OBSERVATIONER	DAG FÖR NÄSTA INSPEKTION

SK

INFORMÁCIE O PRÍRUČKE

Tento návod na obsluhu je neoddeliteľnou súčasťou zariadenia a jeho účelom je poskytnúť všetky informácie potrebné na jeho správne používanie v bezpečných podmienkach a na jeho správnu údržbu.

Ak pokynom nerozumiete, obráťte sa na spoločnosť IRUDEK.

Príručku si uschovajte na bezpečnom mieste pre budúce použitie. Táto príručka sa môže zmeniť bez predchádzajúceho upozornenia Pozrite si webovú stránku www.irudek.com.

Táto príručka je určená pre kvalifikovaných osobu (ďalšie informácie nájdete v kapitole Bezpečnostné informácie) Nesprávne používanie stroja alebo nesprávna údržba môžu mať za následok vážne zranenie alebo smrť.

Spoločnosť IRUDEK nenesie žiadnu zodpovednosť za škody, zranenia osôb alebo smrť spôsobené nedodržaním bezpečnostných informácií a pokynov uvedených v tomto návode.

Výrobca nenesie zodpovednosť za škody, zranenia alebo straty spôsobené inštaláciou alebo údržbou nekvalifikovaným personálom;

Výrobca tiež nezodpovedá za škody, zranenia alebo straty spôsobené nesprávnou prevádzkou alebo úpravou zariadenia.

SLOVNÍK A PIKTOGRAMY

Použitie podľa určenia - použitie zariadenia v súlade s informáciami uvedenými v návode na použitie.

Nepripravené použitie - použitie zariadenia iným spôsobom, ako je uvedené v návode na použitie.



Kvalifikovaná obsluha - osoby, ktoré absolvovali špecializované kurzy, školenia atď. a ktoré sú kvalifikované na používanie osobných zdvihákových zariadení podľa noriem platných v krajine, kde sa zariadenie používa na záchranu.

Užívateľ - operátor, ktorý používa zariadenie na zdvíhanie bremien

Opisy, ktorým predchádzajú nasledujúce symboly, obsahujú veľmi dôležité informácie/požiadavky, najmä pokiaľ ide o bezpečnosť

Nedodržanie môže viesť k:

- nebezpečenstvo pre bezpečnosť prevádzkovateľa
- zrušenie zmluvnej záruky
- Zrieknutie sa zodpovednosti výrobcu

	TOTO VAROVANIE UPOZORŇUJE NA EXISTENCIU POTENCIÁLNEHO NEBEZPEČENSTVA.
	Toto upozornenie predchádza dôležitým informáciám o stroji.

IDENTIFIKAČNÉ ÚDAJE A TABUĽKY ZARIADENIA

Každé zariadenie je označené štítkom CE, na ktorom si nezamazateľne vyznačené referenčné údaje zariadenia. Pri akejkoľvek komunikácii s výrobcou alebo servisnými strediskami vždy uďajte tieto referenčné údaje.

Pozri obrázok 1

Názov výrobcu

2.Názov a model výrobcu 3.Identifikačné údaje výrobcu

4. Bezpečnostné informácie o minimálnom počte oštok a priemeru používaného lana: minimálne 10 mm, maximálne 12,7 mm: toto lano musí byť certifikované v súlade s normou EN 1891; piktogram označujúci smer otáčania lana na navijaku.

Sériové číslo v tomto formáte: posledné dve čísla roku výroby stroja (napr. 15 = rok 2015).

S XXXXX XXXXXXX000000

6.Piktogram povinnosti prečítať si návod pred použitím sústruhu.

7. Údaj o maximálnom pracovnom zaťažení (MWL) zariadenia s konkrétnymi údajmi pre zdvíhanie predmetov a osôb.

8.Označenie CE podľa 2006/42/ES

Doska CE je pripravená k základni zariadenia.

TECHNICKÉ INFORMÁCIE

Na TRNS sa vzťahuje záruka uvedená vo všeobecných podmienkach predaja. Ako je uvedené v záruke, ak by sa počas záručnej doby ukázalo, že zariadenie je chybné alebo sa pokazilo, výrobca po kontrole zariadenia opraví alebo vymení chybné komponenty. Treba mať na pamäti, že úpravy vykonané používateľom bez výslovného písomného súhlasu výrobcu rušia platnosť záruky a zbavujú výrobcu akajkoľvek zodpovednosti za škody spôsobené chybným výrobkom. Rovnako úvahy platia aj v prípade použitia neoriginálnych náhradných dielov alebo iných náhradných dielov, než ktoré výrobca uviedol výrobcu. Vzhľadom na tieto skutočnosti odporúčame zákazníkom, aby sa v prípade potreby obrátili na technickú pomoc spoločnosti IRUDEK.



PRED POUŽITÍM ZARIADENIA TRNS SI POZORNE PREČÍTAJTE POKYNY UVEDENÉ V TOTO PRÍRUČKE A STAROSTLIVO ICH DOBRÝJAVAJTE.

VŠEOBECNÉ UPOZORNENIA

Použitie zariadenia TRNS na zdvíhanie osôb v záchranných situáciách je určené pre kvalifikovaných operátorov, ktorí absolvovali školenie, špecializované kurzy atď. a ktorí sú kvalifikovaní na používanie záchranných zariadení v súlade s predpismi platnými v krajine, kde sa záchranné zariadenie používa;

Používanie TRNS na zdvíhanie bremien je povolené pre používateľa v súlade s vnútroštátnymi právnymi predpismi a smernicami/pracovnými postupmi.

Spoločnosť IRUDEK nezodpovedá za škody spôsobené zariadením TRNS osobám, zvieratám alebo majetku v prípade:

- nevhodné použitie TRNS
- neoprávnené úpravy alebo zmeny
- úplné alebo čiastočné nedodržanie pokynov

-CIELENE POUŽITIE

Toto zariadenie je určené na používanie ako ručne ovládaný navijak na zdvíhanie, spúšťanie a manipuláciu s bremenami.

Navijak TRNS bol navrhnutý a je vhodný na použitie v zdvíhacích systémoch pri záchranných operáciách, ak ho používa kvalifikovaná obsluha.

Navijak TRNS sa musí používať po jeho namontovaní na vhodný kotviaci bod.

Všetky zariadenia a prístroje používané v kombinácii s navijakom TRNS na zdvíhanie osôb počas záchranných operácií musia byť certifikované na zamýšľané použitie pri záchranných operáciách.

NEVHODNÉ POUŽÍVANIE

Zariadenie sa nesmie používať:

- v prípade neoprávnených úprav alebo zásahov
- po páde z výšky viac ako 1 meter na tvrdý povrch. V takom prípade zašlite zariadenie výrobcovi alebo autorizovanému stredisku IRUDEK.
- s bremenom presahujúcim maximálne pracovné zaťaženie (MWL) 240 kg na zdvíhanie osôb pri záchranných operáciách
- s bremenom presahujúcim maximálne pracovné zaťaženie (MWL) 500 kg pri zdvíhaní bremien



ZAŤAŽENIE SÚSTRUHU NA MAXIMÁLNU PRACOVNÚ ZATAŽ (MWL) BY MOHLO SPOSOBIŤ NAHLE ZLOMENIE SÚSTRUHU ALEBO MONTÁŽNEHO POUVRCHU S RIZIKOM VÁŽNEHO ZRANENIA ALEBO SMRTI.

REZIDUÁLNE RIZIKÁ

Pozornost treba venovať nasledujúcim zostatkovým rizikám, ktoré existujú pri používaní pomôcky a ktorú nemožno odstrániť, ako je riziko zachytenia, zachytenia... Pri používaní zariadenia TRNS sa odporúča používať rukavice.

NOMENKLATÚRA

1 Kľučka, 2 Príručka, 3 Bubon, 4 Odnímateľná sukňa, 5 Doska, 6 Spojka rukoväte, 7 Záмок rukoväte, 8 Rukoväť, 9 Karabína na vedenie lana.

Pozri obrázok 2

OUTLINE

Merania sústruhu:

Pozri obrázok 3

Rozmery dosky stativu

Pozri obrázok 4

Rozmery dosiek pre Davit a Poste LF

Pozri obrázok 5

MAXIMÁLNE PRACOVNÉ ZATAŽENIE (MWL)

Maximálne pracovné zaťaženie (MWL) navijaka TRNS 500 je:

- 500 kg (1102,31 lb) pre zdvíhanie bremien
- 240 kg (529,11 lb) na zdvíhanie osôb pri záchranných operáciách



NAVIJAK TRNS NEZATAŽUJTE VIAC, AKO JE MAXIMÁLNE PRACOVNÉ ZATAŽENIE (MWL).

POŽIADAVKY NA LANO



NA ZDVÍHANIE OSÔB POUŽÍVAJTE LEN LÁNÁ S CERTIFIKÁTOM EN1891 S PRIEMEROM 10 - 12,7 MM (3/8" - 1/2"). POUŽÍVAJTE LEN LÁNÁ V DOBROM STAVE. SPRÁVNÚ ÚDRŽBU LÁN NAJDETE V NÁVODE NA POUŽITIE LANA. NEPOUŽÍVAJTE V SPOJENÍ S KOVOVÝMI KÁBLAMI.

TECHNICKÉ ÚDAJE

Lano. Polostatické lano 10 mm - 12,7 mm (1/8" - 1/2") EN1819 na zdvihanie osôb pri záchranných prácach.

Lano 10 mm-12,7 mm na zdvihanie bremien

Maximálne pracovné zaťaženie (MWL) 500 kg (1102,31 lb) - zdvihacie zaťaženie. 240 kg (529,11 lb) - zdvihanie osôb pri záchranných prácach.

Pomer výkonu. 13,50:1 - 1. rýchlosť / 39,90:1 - 2. rýchlosť

Redukčný pomer. 2,13:1 - 1. rýchlosť / 6,28:1 - 2. rýchlosť

Hmotnosť navijaka. 4,2 kg (9,25 lb)

Hmotnosť rukoväte. 0,5 kg

Hmotnosť dosky + adaptéra na dosku. 2,8 kg (6,17 lb)

Hmotnosť adaptéra na statív. 7,5 kg

Závažie na doske pre stĺpk Davit a LifeLine. 8 kg

Rozmery navijaka. 311 x 0157 mm (12,24" x 06,18")

Odporúčany teplotný rozsah použitia. -20°C +50°C

INŠTALÁCIA TRN5

MONTÁŽNY PŮVRCH

Navijak musí byť nainštalovaný na rovnom povrchu, ktorý unesie zaťaženie 2400 kg.

VSTUPNÝ UHOL LANA KLADKOSTROJA NA NAVIJAKU

Uhol vstupu lana do navijaka musí byť 8° s toleranciou ± 2°, aby sa zabránilo prekrývaniu lana.

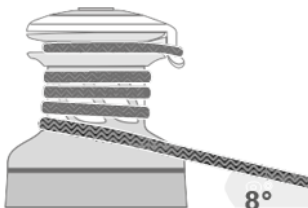

SKONTROLUJTE UHOL VSTUPU LANA. ABY SA ZABRÁNILO PREKÝVANIEU LANA, POŠKODENIE NAVIJAKA ALEBO ZNEFUNKČNENIE ZARIADENIA. ČO BY VIEDLO K STRATE KONTROLY S RIZIKOM VÁŽNEHO ZRANENIA ALEBO SMRTI, MAL BY UHOL 8° S TOLERANCIOU ± 2°.

Nainštalujte navijak tak, aby bolo hnačie ústrojenstvo umiestnené v mieste, kde lano vstupuje do bubna navijaka.

Nainštalujte navijak tak, aby bolo hnačie ústrojenstvo umiestnené v mieste, kde lano vstupuje do bubna navijaka.

Poznámka: Symbol na sukni navijaka označuje polohu hnačieho koleša.

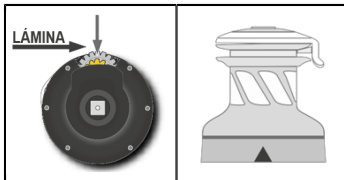

NAINŠTALUJTE NAVIJAK TAK, ABY BOLA HNAČIE ÚSTROJENSTVO UMIEŠTENÉ V MIESTE, KDE LANO VSTUPUJE DO BUBNA NAVIJAKA. NESPRÁVNE UMIEŠTENIE HNAČIEHO KOLEŠA MOŽE OSLABIť NAVIJAK A SPOŠIBIť PORUCHU S RIZIKOM VÁŽNEHO ZRANENIA ALEBO SMRTI.

UMIESTNENIE NAVIJAKA

Navijak musí byť nainštalovaný v polohe, ktorá umožňuje dostatočný voľný priestor okolo zariadenia tak, aby nebriánli ovládnutiu kľučky.

Navijak musí byť nainštalovaný v takej polohe, aby bola pre obsluhu vždy zabezpečená viditeľnosť dráhy zdvíhania.



NEsprávna inštalácia navijaka môže mať za následok vážne zranenie alebo smrť. V prípade pochybností o správnom umiestnení navijaka sa poraďte s dodávateľom zariadenia.

Spoločnosť IRUDEK nenesie žiadnu zodpovednosť v prípade chybné inštalácie alebo úpravy sústruhu. Ďalšie informácie získate na adrese info@irudek.com.

POSTUP INŠTALÁCIE

Na rovny povrch, ktorý nesie zaťaženie 2400 kg, nainštalujte navijak TRN5 a dosku pomocou 4 skrutiek M12, podložka a matič.

Za výber vhodných skrutiek je zodpovedný montážnik, ktorý zohľadňuje zaťaženie, ktoré má byť prenášané.

Spoločnosť IRUDEK nenesie žiadnu zodpovednosť v prípade nesprávnej inštalácie navijaka alebo dosky alebo nesprávneho použitia ústrojného skrutiek.



NEsprávne množstvo alebo typ upevňovacích prvkov alebo nesprávna pevnosť montážneho povrchu by mohli viesť k náhlemu a neočakávanému zrúteniu navijaka pri vysokom zaťažení, čo by mohlo mať za následok vážne zranenie alebo smrť.

Len na zdvihanie bremien:

- dosku je možné upevniť pomocou račňového popruhu, karabín, kotviacich zariadení atď.

- montážna firma je zodpovedná za vykonanie všetkých potrebných konštrukčných skúsk, aby sa zabezpečilo, že montážny povrch je schopný uniesť zaťaženie.

Uistite sa, že je doska pevne pripúnená k montážnemu povrchu, aby mohla pracovať pod zaťažením bez výrazného pohybu.

Doska navijaka by mala byť nainštalovaná tak, aby lano navijaka mohlo dosiahnuť bun navijaka cez vedenie lana, pričom uhol zhybu v akékoľvek rovine by nemal presiahnuť 30°. Pri inštalácii by sa mal v prípade potreby použiť napínacie kľučky, aby sa zabezpečilo správne zaťaženie navijaka. Vedenie lana by nemalo mať žiadne uhlové zaťaženie.

Pozri obrázok 6

Pozri obrázok 7

Doska navijaka musí byť nainštalovaná v polohe, ktorá umožňuje dostatočný voľný priestor okolo zariadenia tak, aby nebriánli ovládnutiu kľučky.

Doska navijaka musí byť nainštalovaná v polohe, ktorá zabezpečí, aby obsluha vždy videla dráhu zdvíhania.



NEsprávna inštalácia dosky navijaka môže mať za následok vážne zranenie alebo smrť. V prípade pochybností o správnom umiestnení navijaka sa poraďte s dodávateľom zariadenia.

TRN5 možno nainštalovať na statívy TRN1, TRN4, Davit a LifeLine, ktoré dodáva spoločnosť IRUDEK. TRN5 sa dodáva namontovaný na konštrukciách, v prípade, že ho potrebujete namontovať, postupujte podľa nasledujúcich krokov:

1. Pripojte adaptér
2. Utlahnite matice dosky a protiplechu
3. Poloha TRN5 by mala byť taká, ako je znázornené na obrázku 8.
4. Vložte rukoväť do spojky rukoväte

Pozri obrázok 8

POLŽIVANIE ZARIADENIA - KONTROLA ZARIADENIA PRED POUŽITÍM

Pred každým použitím a po ňom vizuálne skontrolujte navijak LokHead a dosku, či sa na nej nenachádzajú známky opotrebovania, poškodenia alebo zlomeniny. Ak sú prítomné, stroj nepoužívajte. Ak sa opotrebovanie alebo poškodenie diely okamžite nemytia, výroba nenesie žiadnu zodpovednosť za náhodné poškodenie z tohto dôvodu.

Skontrolujte pohyblivosť súkniek, pozri obrázok 9.

Skontrolujte funkčnosť gombíka jeho otáčaním a uvoľňovaním, pozri obrázok 10.



PRED KAŽDÝM POUŽITÍM VIZUÁLNE SKONTROLUJTE, ČI NAVIJAK LOKHEAD NEVYKAZUJE ZNÁMKY OPOTREBOVANIA, POŠKODENIA ALEBO PORUCHY, AK SÚ PRÍTOMNÉ, STROJ NEPOUŽÍVAJTE. AK SA OPOTREBOVANIE ALEBO POŠKODENÉ DIELY OKAMŽITE NEMYTIATE, VYROBCA NENEŠIE ŽIADNU ZODPOVEDNOSŤ ZA PRÍPADNÉ NÁHODNÉ SKODY, KTORÉ Z TOHO VZNIKNU.

PRED KAŽDÝM POUŽITÍM SKONTROLUJTE NAVIJAK A SAMONAVIJACIE PŮLVŇOVÉ KLADKY, ČI NEVYKAZUJÚ ZNÁMKY OPOTREBOVANIA, POŠKODENIA ALEBO ZLOMENINY, KTORÉ BY MOHLI ZNÍŽIť PEVNOSŤ A FUNKČOVANIE BLOKOVACIEHO SYSTÉMU. SKONTROLUJTE LANO KLADKOSTROJA, ČI NIE JE OPOTREBOVANÉ. V PRÍPADE POCHYBNOSTI HO VYMEŇTE ZA DOSTATOČNE PEVNÉ LANO.

PRED KAŽDÝM POUŽITÍM SKONTROLUJTE, ČI JE ZAKLADIA NAVIJAKA PEVNÉ PRÍPEVNENÁ K DOSKE. NESPRÁVNY POČET A DĹŽKA POUŽITÝCH UPEVNŇOVACÍCH PRVKOV A ALEBO NESPRÁVNE DOTIAHNUTE UPEVNŇOVACÍCH PRVKOV BY MOHLO SPOŠIBIť NÁHLE A NEOČAKÁVANÉ ZRÚTENIE NAVIJAKA. V PRÍPADE VÝSOKEHO ZAŤAŽENIA, ČO BY MOHLO MAŤ ZA NÁSLEDOK PAD BREMENA S VÁŽNYM ZRANENÍM ALEBO SMŤOU.

PRED KAŽDÝM POUŽITÍM SKONTROLUJTE, ČI SA BUBON NAVIJAKA NEDA RUCNE OTÁČIť PROTÍ SMERU HODINOVÝCH RUKVIČEK.

ZDVÍHANIE BREMIEN

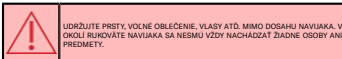

Prestrčte lano cez vnútornú stranu vodiacej karabiny. Začnite od základne a navíjajte lano na bubon v smere hodinových ručičiek.

Pozri obrázok 11

Uistite sa, že sa lano na navijaku neprekryje.

Pozri obrázok 12

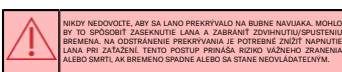
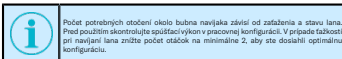
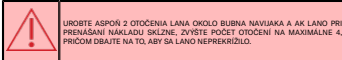

Tahajte lano, kým sa neodstráni prípadná vôľa v bubne navijaka, potom prevedte lano cez prírubu, navíjajte ho v smere hodinových ručičiek a udržiavajte napätie, aby sa dostalo pod obrubu.

Pozri obrázok 13

Preveďte lano pod sukľou, vo vnútri klínov. Na uľahčenie operácie zdvihnite sukľu. Umiestnite lano do sukľy.

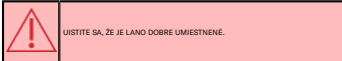

Pozri obrázok 14

Začnite otáčaním rukoväte proti smeru hodinových ručičiek. Ozubené kolesá sa automaticky zapoja podľa smeru otáčania.

1. prevodový stupeň: otočte rukoväťou proti smeru hodinových ručičiek
2. prevodový stupeň: otočte gombíkom v smere hodinových ručičiek

Pozri obrázok 15



UKLADANIE NÁKLADU

Ak chcete bremeno spustiť, uchopte lano jednou rukou.

Druhou rukou odtlačte gombíkom (alebo ovládajúcou pákou, ak je namontovaná) v smere hodinových ručičiek, aby sa lano posúvalo po bubne navijaka a umožnilo riadené spúšťanie bremena. Ak chcete regulovať rýchlosť spúšťania, ručne ovládajte rýchlosť posúvania lana po navíjaku posúvaním ramena lana smerom od bubna navijaka alebo k nemu.

Ak chcete zastaviť spúšťanie nákladu, uvoľnite gombík.

Pozri obrázok 16

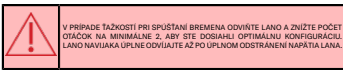

UDRŽBA

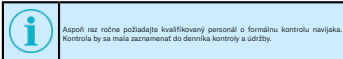

ČISTENIE

Prístroj často umývajte čistou vodou.

Zabráňte kontaktu čistiaci prostriedkov a iných čistiacich prostriedkov obsahujúcich šetrivé rotocyt so sústuhom, najmä s olejovými, pochoďmovanými alebo plastovými dielmi. Na logá alebo nálepky na zariadení nepoužívajte rozpúšťadlá, leštiace prostriedky ani brúsne pasty.

HÁROK NA UDRŽBU

Navijak sa musí dôkladne skontrolovať, vyčistiť a namazať aspoň každých 12 mesiacov. Servis zariadenia môže vykonávať len kvalifikovaný personál. Agresívne prostriedky a/alebo intenzívne používanie si môže vyžadovať častejšiu údržbu.

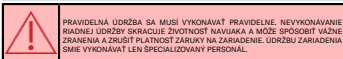

MANIPULÁCIA

Chráňte pred extrémnymi teplotami: pod -20 °C alebo nad +50 °C. Nadmerné teplo môže deformovať niektoré komponenty.

Extrémne nízke teploty môžu viesť ku krehkosti materiálov a zamrznutiu mazív.

SKLADOVANIE

Skladujte na suchom a čistom mieste.

Zabráňte kolíziam, ktoré by mohli poškodiť zariadenie; počas prepravy zabezpečte správne balenie.

ZÁRUKA

Na tento výrobok sa vzťahuje 3-ročná záruka, ktorá pokrýva výrobné chyby a chyby surovín. Záruka sa nevzťahuje na opotrebenie, koróziu alebo poškodenie spôsobené skladovaním, prepravou alebo nesprávnym či intenzívnym používaním.

Žiadosť o záruku je potrebné predložiť spolu s dokladom o kúpe. Ak sa zistí výrobná chyba, spoločnosť IRUDEK sa zaväzuje výrobok opraviť, vymeniť alebo vrátiť peniaze za sumu, ktorá nepresahuje cenu uvedenú na faktúre za výrobok.

NÁKLADNÉ S ODPADOM

Výrobky bez elektrických komponentov; po skončení životnosti výrobok bezpečne zlikvidujte. Textil, plasty a kovové materiály v rámci možností odseďte z hľadiska environmentálneho manažmentu.

Elektrické alebo elektronické výrobky / s batériami: Tento výrobok obsahuje elektrické súčiastky alebo batérie a nesmie sa likvidovať spolu s domovým odpadom. Odovzdajte ho autorizovanému zberateľovi odpadu alebo sa informujte na www.irudek.com o správnej likvidácii.



KONTROLNÝ LIST

Kontrolný formulár sa musí vyplniť pred prvým dodaním zariadenia na použitie.

Všetky informácie týkajúce sa osobného ochranného prostriedku (názov, sériové číslo, dátum nákupu a dátum prvého použitia, meno používateľa, história pravidelných kontrol a opráv a dátum nasledujúcej pravidelnej kontroly) musia byť zaznamenané v kontrolnom liste zariadenia.

Formulár by mala vyplniť len osoba zodpovedná za ochranné prostriedky.

IruCheck .

Aplikácia IruCheck umožňuje efektívnu a svidnú kontrolu zariadení na zachytávanie pádu. Jej používanie sa odporúča na sledovanie týchto zariadení a nahrádza kontrolný list.

KONTROLNÝ LIST

ODKAZ	
ČÍSLO SARŽE, SÉRIA	
ROK VÝROBY	
DÁTUM PRVÉHO POUŽITIA	
MENO POUŽÍVATEĽA	

REZUMAT

Măsurători la strung:

A se vedea figura 3

Dimensiuni placă trepid

A se vedea figura 4

Dimensiunile plăcilor pentru Davit și Poste LF

A se vedea figura 5

SARCINA MAXIMĂ DE LUCRU (MWL)

Sarcina maximă de lucru (MWL) a troliului TRN5 500 este:

- 500 kg (1102.31 lb) pentru ridicarea sarcinilor

- 240 kg (529.11 lb) pentru ridicarea persoanelor în operațiuni de salvare



NU APLICAȚI TROLIULUI TRN5 O SARCINĂ MAI MARE DECÂT SARCINA MAXIMĂ DE LUCRU (MWL).

CERINȚE PRIVIND FRÂNGHIA



UTILIZAȚI NUMAI FRÂNGHII CERTIFICATE EN1891 CU UN DIAMETRU DE 10 - 12,7 MM (3/8" - 1/2") PENTRU RIDICAREA PERSOANELOR.
UTILIZAȚI NUMAI FRÂNGHII ÎN STARE BUNĂ.
PENTRU ÎNTREȚINEREA CORECTĂ A CABLURILOR, VĂ RUGĂM SĂ CONSULTAȚI MANUALUL DE UTILIZARE A CABLURILOR.
NU UTILIZAȚI ÎN COMBINAȚIE CU CABLURI METALICE.

DATE TEHNICE

Frânghie, Frânghie semi-statică 10 mm-12,7 mm (3/8"-1/2") EN1891 pentru ridicarea persoanelor în operațiuni de salvare.

Frânghie 10 mm-12,7 mm pentru ridicarea încărcăturilor

Sarcina maximă de lucru (MWL) 500 kg (1102.31 lb) - ridicarea sarcinilor, 240 kg (529.11 lb) - ridicarea persoanelor în operațiuni de salvare.

Raport de putere, 13.50:1 - 1 viteză / 39.90:1 - 2 viteză

Raport de reducere, 2:1:1 - 1 viteză / 6:28:1 - 2 viteză

Greutatea troliului, 4,2 kg (9,25 lb)

Greutatea mânerului, 0,5 kg (1,10 lb)

Greutatea plăcii + adaptor pentru placă, 2,8 kg (6,17 lb)

Greutatea adaptorului pentru trepid, 7,5kg

Greutate placă pentru Davit și LifeLine post: 8 kg

Dimensiuni troliu, 311 x Ø157 mm (12,24" x Ø6,18")

Intervalul recomandat de temperatură de utilizare, -20°C +50°C

INSTALAREA TRN5

SUPRAFAȚĂ DE MONTARE

Troliul trebuie să fie instalat pe o suprafață plană capabilă să suporte o sarcină de 2400 kg.

UNGHIU DE INTRARE A CABLULUI DE RIDICARE PE TROLIU

Unghiul de intrare a cablului în troliu trebuie să fie de 8° cu o toleranță de ± 2° pentru a evita suprapunerea cablului.

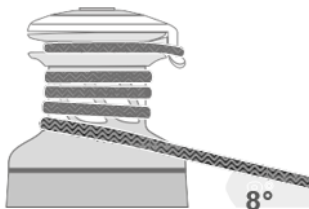

VERIFICAȚI UNGHIU DE INTRARE A CABLULUI PENTRU A EVITA SUPRAPUNEREA CABLULUI, DETERIORAREA TROLIULUI SAU INOPERABILITATEA DISPOZITIVULUI, CEEA CE DUCÊ LA PIERDEREA CONTROLULUI CU RISC DE RĂNIRE GRAVĂ SAU DECES. UNGHIU TREBUIE SĂ FIE DE 8° CU O TOLERANȚĂ DE ± 2°.

Instalați troliul astfel încât angrenajul de acționare să fie poziționat în locul în care cablul intră în tamburul troliului.

Instalați troliul astfel încât angrenajul de acționare să fie poziționat în locul în care cablul intră în tamburul troliului.

Notă: Simbolul de pe fusta troliului identifică poziția angrenajului de transmisie.

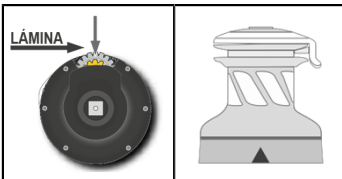

INSTALAȚI TROLIUL ASTFEL ÎNCÂT ANGRENAJUL DE ACȚIONARE SĂ FIE POZIȚIONAT ÎN LOCUL ÎN CARE CABLUL INTRĂ ÎN TAMBURUL TROLIULUI. POZIȚIONAREA ÎNCORÊCTĂ A ANGRENAJULUI DE ACȚIONARE AR PUTEA SLĂBI TROLIUL ȘI PROVOACA DEFECTUNI, CU RISCUL DE VĂTĂMĂRI GRAVE SAU DECES.

POZIȚIONAREA TROLIULUI

Troliul trebuie să fie instalat într-o poziție care să permită un spațiu suficient în jurul dispozitivului, astfel încât să nu împiedice funcționarea mânerului.

Troliul trebuie să fie instalat într-o poziție care să asigure operatorului vizibilitatea permanentă a căii de ridicare.



INSTALAREA ÎNCORÊCTĂ A TROLIULUI POATE DUCE LA VĂTĂMĂRI GRAVE SAU DECES. DACĂ AVEȚI ÎNDIOELI CU PRIVIRE LA POZIȚIONAREA CORECTĂ A TROLIULUI, CONSULTAȚI FURNIZORUL DISPOZITIVULUI.

IRUDEK nu își asumă nicio răspundere în cazul instalării sau modificării defectuoase a strungurilor sale. Pentru informații suplimentare, vă rugăm să contactați info@irudek.com.

PROCEDURA DE INSTALARE

Instalați troliul TRN5 și placa prin fixarea acestuia cu 4 șuruburi M12, șalbe și piulițe pe o suprafață plană, care poate rezista la o sarcină de 2400 kg.

Este responsabilitatea instalatorului să asigure șuruburile adecvate, luând în considerare sarcinile care trebuie suportate.

IRUDEK nu își asumă nicio răspundere în cazul instalării încorecte a troliului sau a plăcii sau al utilizării încorecte a șuruburilor de fixare.



NUMĂRUL SAU TIPUL ÎNCORÊCT DE ELEMENTE DE FIXARE SAU REZISTENȚĂ ÎNCORÊCTĂ A SUPRAFEȚEI DE MONTARE AR PUTEA DUCE LA PRĂBUȘIREA BRUȘCĂ ȘI NEAȘTEPTĂȚĂ A TROLIULUI SUB SARCINI MARI, DUCÂND LA VĂTĂMĂRI GRAVE SAU DECES.

Numer pentru ridicarea sarcinilor:

- este posibil să fixați placa cu o curea cu clichei, carabinierie, dispozitive de ancorare etc.

- este responsabilitatea instalatorului să efectueze toate testele structurale necesare pentru a se asigura că suprafața de montare este capabilă să suporte sarcina.

Asigurați-vă că placa este bine fixată pe suprafața de montare, astfel încât să poată funcționa sub sarcină fără mișcări semnificative.

Placa troliului trebuie instalată astfel încât cablul de ridicare să poată ajunge la tamburul troliului prin ghidajul cablului, cu un unghi de înclinare în orice plan care să nu depășească 30°. Instalația trebuie să utilizeze, dacă este necesar, scripete pentru a asigura încărcarea corectă a troliului (Ghidajul cablului nu trebuie să aibă nicio sarcină unghiulară).

A se vedea figura 6

A se vedea figura 7

Placa de troliu trebuie instalată într-o poziție care să permită suficient spațiu liber în jurul dispozitivului, astfel încât să nu împiedice funcționarea mânerului.

Placa de troliu trebuie să fie instalată într-o poziție care să asigure în permanență vizibilitatea căii de ridicare pentru operator.



INSTALAREA ÎNCORÊCTĂ A PLĂCII TROLIULUI POATE DUCE LA VĂTĂMĂRI GRAVE SAU DECES. DACĂ AVEȚI ÎNDIOELI CU PRIVIRE LA POZIȚIONAREA CORECTĂ A TROLIULUI, CONSULTAȚI FURNIZORUL DISPOZITIVULUI.

TRN5 poate fi instalat pe trepedele TRN1, TRN4, Davit și LifeLine furnizate de IRUDEK. TRN5 este furnizat montat pe structură. În cazul în care trebuie să îl montați, urmați acești pași:

1. Atașați adaptorul
2. Strângeți piulițele plăcii și ale contraplicii
3. Poziția TRN5 trebuie să fie cea indicată în figura 8.
4. Introduceți mânerul în cuplajul mânerului

A se vedea figura 8

UTILIZAREA DISPOZITIVULUI - VERIFICAREA DISPOZITIVULUI ÎNAINTE DE UTILIZARE

Înainte și după fiecare utilizare, inspecțiați vizual troliul LokHead și placa pentru a detecta semne de uzură, deteriorare sau rupe. Dacă sunt prezente, nu utilizați utilajul. Dacă piesele uzate sau defecte nu sunt înlocuite prompt, producătorul nu își asumă nicio răspundere pentru daunele accidentale cauzate de acest lucru.

Verificați mobilitatea fustei, a se vedea figura 9.

Verificați funcționalitatea butonului prin rotirea și eliberarea acestuia, a se vedea figura 10.

	<p>ÎNAINTE DE FIECARE UTILIZARE, INSPECTAȚI VIZUAL TROLIUL LOKHEAD PENTRU SEMNE DE UZURĂ, DETERIORARE SAU RUPERE. DACĂ SUNT PREZENTE, NU UTILIZAȚI MAȘINA. ÎN CAZUL ÎN CARE PIESELE UZATE SAU DEFECTE NU SUNT ÎNLOCUIE PROMPT, PRODUCĂTORUL NU ÎȘI ASUMĂ NICIO RĂSPUNDERE PENTRU DAUNELE ACCIDENTALE REZULTATE DIN ACEASTA.</p> <p>ÎNAINTE DE FIECARE UTILIZARE, INSPECTAȚI TROLIUL ȘI SEMIPOLILE CU AUTO-INCHEIERE PENTRU A DEPIȘTI SEMNE DE UZURĂ, DETERIORARE SAU RUPERE CARE AR PUTEA AFECTA REZISTENȚA ȘI FUNCȚIONAREA SISTEMULUI DE BLOCARE. VERIFICAȚI CABLUL DE TROLIU PENTRU A VĂ ASIGURA CĂ NU ESTE UZAT. ÎN CAZ DE ÎNDOIALĂ, ÎNLOCUIȚI-L CU O FRÂNGHIE SUFICIENT DE REZISTENTĂ.</p> <p>ÎNAINTE DE FIECARE UTILIZARE, VERIFICAȚI DACĂ BAZA TROLIULUI ESTE BINE FIXATĂ PE PLACĂ. NUMĂRUL ȘI LUNGIMEA ÎNCORRECTE ALE DISPOZITIVELOR DE FIXARE UTILIZATE ȘI SAU STRĂNGEREA ÎNCORRECTĂ A DISPOZITIVELOR DE FIXARE AR PUTEA PROVOCA O VIBRAȚIE BRUSCĂ ȘI NEAȘTEPTATĂ. ÎN CAZUL ÎN CAZUL UNOR SARCINI MARI, REZULTĂD ÎN CĂDEREA ÎNCĂLCĂTURII CU VĂTĂMĂRI GRAVE SAU DECES.</p> <p>ÎNAINTE DE FIECARE UTILIZARE, VERIFICAȚI DACĂ TAMBURUL TROLIULUI NU POATE FI ROTIT MANUAL ÎN SENSLU ÎNVERS ACELOR DE CEASORNIC.</p>
	<p>RIDICAREA ÎNCĂLCĂTURILOR</p>

	<p>ȚINEȚI DEGETELE, HAINELE LARGI, PĂRUL, ETC. DEPART DE TROLIU. ZONA DIN JURUL MĂNERULUI TROLIULUI TREBUIE SĂ FIE LIBERĂ DE PERSOANE ȘI OBIECTE ÎN ORICE MOMENT.</p>
	<p>Treceți frânghia prin interiorul carabinierului de ghidare. Începând de la bază, înfășurați frânghia pe tambur în sensul acelor de ceasornic.</p> <p>A se vedea figura 11</p> <p>Asigurați-vă că frânghia nu se suprapune pe trolu.</p> <p>A se vedea figura 12</p>

Treceți frânghia prin interiorul carabinierului de ghidare. Începând de la bază, înfășurați frânghia pe tambur în sensul acelor de ceasornic.

A se vedea figura 11

Asigurați-vă că frânghia nu se suprapune pe trolu.

A se vedea figura 12

	<p>FACETI CEL PUTIN 2 TURE DE FRÂNGHIE ÎN JURUL TAMBURULUI TROLIULUI ȘI, DACĂ FRÂNGHIA ALUNECA ÎN TIMPUL TRANSPORTULUI SARCINII, MĂRIȚI NUMĂRUL DE TURE LA MAXIMUM 4, AVÂND GRIJĂ CA FRÂNGHIA SĂ NU FIE ÎNCRUCIȘATĂ.</p>
	<p>Numărul de rotații necesare în jurul tamburului trolului depinde de sarcină și de starea cablului. Înainte de utilizare, verificați capacitatea de coborâre în configurația de lucru. În cazul defecțiilor de înfășurare a cablului, reduceți numărul de spire la minimum 2 pentru a obține configurația optimă.</p>

	<p>Numărul de rotații necesare în jurul tamburului trolului depinde de sarcină și de starea cablului. Înainte de utilizare, verificați capacitatea de coborâre în configurația de lucru. În cazul defecțiilor de înfășurare a cablului, reduceți numărul de spire la minimum 2 pentru a obține configurația optimă.</p>
	<p>NU PERMITEȚI NICIODATĂ CA FRÂNGHIA SĂ SE SUPRAPUNĂ PE TAMBURUL TROLIULUI. ACEST LUCRU AR PUTEA CAUZA BLOCAREA CABLULUI ȘI ÎMPEDICAREA RIDICĂRII/COBORĂRII SARCINII. PENTRU A ELIMINA SUPRAPUNEREA, ESTE NECESAR SĂ REDUCEȚI TENSIUNEA SARCINII PE CABLU. ACEASTĂ PROCEDURĂ ÎMPlicĂ RISUL DE RĂNIRE GRAVĂ SAU DE DECES ÎN CAZUL ÎN CARE SARCINA CADE SAU DEVINE ÎNCONTROLABILĂ.</p>

Trageți frânghia până când se elimină orice slăbiciune din tamburul trolului, apoi treceți frânghia peste flanșă, înfășurând-o în sensul acelor de ceasornic și menținând tensiunea pentru a o introduce sub fustă.

A se vedea figura 13

Treceți frânghia pe sub fustă, în interiorul penei. Pentru a facilita operațiunea, ridicați fusta. Păsați frânghia în interiorul dispozitivului de prindere.

	<p>ASIGURAȚI-VĂ CĂ FRÂNGHIA ESTE BINE POZIȚIONATĂ.</p>
	<p>A se vedea figura 14</p> <p>Începeți prin a roti mânerul în sensul invers acelor de ceasornic. Angrenajele se cuplează automat în direcția de rotație.</p> <p>Treaptă 1: rotiți mânerul în sensul invers acelor de ceasornic</p> <p>A doua treaptă de viteză: rotiți mânerul în sensul acelor de ceasornic</p> <p>A se vedea figura 15</p>

	<p>ASIGURAȚI-VĂ CĂ FRÂNGHIA ESTE BINE POZIȚIONATĂ.</p>
	<p>A se vedea figura 14</p> <p>Începeți prin a roti mânerul în sensul invers acelor de ceasornic. Angrenajele se cuplează automat în direcția de rotație.</p> <p>Treaptă 1: rotiți mânerul în sensul invers acelor de ceasornic</p> <p>A doua treaptă de viteză: rotiți mânerul în sensul acelor de ceasornic</p> <p>A se vedea figura 15</p>

A se vedea figura 14

Începeți prin a roti mânerul în sensul invers acelor de ceasornic. Angrenajele se cuplează automat în direcția de rotație.

	<p>Viteza maximă de intrare a trolului Lockheed este de 60 rotații/minut.</p>
	<p>ÎNCĂLCĂTURĂ DE DEPOZITARE</p> <p>Pentru a coborî încălcătura, prindeți frânghia cu o mână.</p>

Încălcătura de depozitare

REFERINȚĂ	
-----------	--

Cu ceaialță mână, rotiți butonul (sau maneta de control, dacă este montată) în sensul acelor de ceasornic pentru a permite frângirii să alunece pe tamburul trolului pentru a permite coborârea controlată a încălcăturii. Pentru a reghia viteza de coborâre, controlați manual viteza de alunecare a frângiei pe trolu prin îndepărtarea sau apropierea brațului de prindere a frângiei de tamburul trolului.

Pentru a opri coborârea încălcăturii, eliberați butonul.

A se vedea figura 16

	<p>ÎN CAZ DE DIFICULTĂTE ÎN COBORÂREA SARCINII, DERULAȚI CABLUL ȘI REDUCEȚI NUMĂRUL DE ROTAȚII LA MINIMUM 2 PENTRU A OBTINE FUNCȚIONAREA OPTIMĂ. NU DERULAȚI COMPLET CABLUL DE TROLIU PANĂ CÂND TENSIUNEA CABLULUI NU A FOST COMPLET ELIMINATĂ.</p>
	<p>INTREȚINERE</p> <p>Solicitați o inspecție oficială a trolului de către personal calificat cel puțin o dată pe an. Inspecția trebuie înregistrată într-un jurnal de control și întreținere.</p>

	<p>CURĂȚARE</p> <p>Spălați dispozitivul frecvent cu apă proaspătă.</p> <p>Evitați ca produsele de curățare și alți detergenți care conțin soluții caustice să intre în contact cu ștrungul. În special cu piesele anodizate, cromate sau din plastic. Nu utilizați solvenți, agenți de lustruire sau paste abrazive pe sigle și autocleantele de pe dispozitiv.</p> <p>FIȘA DE ÎNȚEȚINERE</p> <p>Trolul trebuie să fie verificat, curățat și lubrifiat temeinic cel puțin o dată la 12 luni. Dispozitivul poate fi întreținut numai de către personal calificat. Medul agresiv și/sau utilizarea intensivă pot necesita o întreținere mai frecventă.</p>
	<p>NU ÎNLOCUIȚI SAU MODIFICAȚI DISPOZITIVUL CU O COMPONENTĂ CARE NU ESTE PROTECTATĂ PENTRU ACEST SCOP.</p>

	<p>ÎNȚEȚINEREA REGULATĂ TREBUIE EFECTUATĂ CU REGULARITATE. NEEFECTUAREA UNEI ÎNȚEȚINERI CORESPUNZĂTOARE REDUCE DURATA DE VIAȚĂ A TROLIULUI ȘI POATE PROVOCA VĂTĂMĂRI GRAVE ȘI POATE ANULA GARANȚIA DISPOZITIVULUI. ÎNȚEȚINEREA DISPOZITIVULUI TREBUIE SĂ FIE EFECTUATĂ NUMAI DE PERSONAL SPECIALIZAT.</p>
	<p>MANIPULARE</p> <p>Păstrați departe de temperaturi extreme: sub -20°C sau peste +50°C. Căldura excesivă poate deforma unele componente.</p> <p>Frigul extrem poate duce la fragilizarea materialelor și la înghețarea lubrifianților.</p>

Spălați dispozitivul frecvent cu apă proaspătă.

Evitați ca produsele de curățare și alți detergenți care conțin soluții caustice să intre în contact cu ștrungul. În special cu piesele anodizate, cromate sau din plastic. Nu utilizați solvenți, agenți de lustruire sau paste abrazive pe sigle și autocleantele de pe dispozitiv.

Trolul trebuie să fie verificat, curățat și lubrifiat temeinic cel puțin o dată la 12 luni. Dispozitivul poate fi întreținut numai de către personal calificat. Medul agresiv și/sau utilizarea intensivă pot necesita o întreținere mai frecventă.

	<p>NU ÎNLOCUIȚI SAU MODIFICAȚI DISPOZITIVUL CU O COMPONENTĂ CARE NU ESTE PROTECTATĂ PENTRU ACEST SCOP.</p>
	<p>ÎNȚEȚINEREA REGULATĂ TREBUIE EFECTUATĂ CU REGULARITATE. NEEFECTUAREA UNEI ÎNȚEȚINERI CORESPUNZĂTOARE REDUCE DURATA DE VIAȚĂ A TROLIULUI ȘI POATE PROVOCA VĂTĂMĂRI GRAVE ȘI POATE ANULA GARANȚIA DISPOZITIVULUI. ÎNȚEȚINEREA DISPOZITIVULUI TREBUIE SĂ FIE EFECTUATĂ NUMAI DE PERSONAL SPECIALIZAT.</p>

	<p>MANIPULARE</p> <p>Păstrați departe de temperaturi extreme: sub -20°C sau peste +50°C. Căldura excesivă poate deforma unele componente.</p> <p>Frigul extrem poate duce la fragilizarea materialelor și la înghețarea lubrifianților.</p>
	<p>DEPOZITARE</p> <p>A se păstra într-un loc uscat și curat.</p> <p>Evitați coliziunile care ar putea deteriora echipamentul; asigurați ambalarea corespunzătoare în timpul transportului.</p>

	<p>GARANȚIE</p> <p>Acest produs are o garanție de 3 ani care acoperă defectele de fabricație și ale materialelor prime. Garanția nu acoperă uzura, coroziunea sau daunele cauzate de depozitare, transport sau utilizare necorespunzătoare sau intensivă.</p> <p>Cererea de garanție trebuie să fie prezentată împreună cu chitanța de cumpărare. În cazul în care se constată un defect de fabricație, IRUDEK este de acord să repare, să înlocuiască sau să ramburseze produsul pentru o sumă care nu depășește prețul menționat în factura produsului.</p>
	<p>GESTIONAREA DEȘEURILOR</p> <p>Produse fără componente electrice: eliminați produsul în siguranță la sfârșitul duratei sale de viață utilă. Separați textilele, materialele plastice și materialele metalice pe cât posibil pentru gestionarea mediului.</p> <p>Produse electrice sau electronice / y bateric: Acest produs conține componente electrice sau baterii și nu trebuie eliminat împreună cu deșeurile menajere. Vă rugăm să îl predați unui colector de deșeurii autorizat sau să consultați www.irudek.com pentru eliminarea corespunzătoare.</p>

Acest produs are o garanție de 3 ani care acoperă defectele de fabricație și ale materialelor prime. Garanția nu acoperă uzura, coroziunea sau daunele cauzate de depozitare, transport sau utilizare necorespunzătoare sau intensivă.

Cererea de garanție trebuie să fie prezentată împreună cu chitanța de cumpărare. În cazul în care se constată un defect de fabricație, IRUDEK este de acord să repare, să înlocuiască sau să ramburseze produsul pentru o sumă care nu depășește prețul menționat în factura produsului.

Produse fără componente electrice: eliminați produsul în siguranță la sfârșitul duratei sale de viață utilă. Separați textilele, materialele plastice și materialele metalice pe cât posibil pentru gestionarea mediului.

Produse electrice sau electronice / y bateric: Acest produs conține componente electrice sau baterii și nu trebuie eliminat împreună cu deșeurile menajere. Vă rugăm să îl predați unui colector de deșeurii autorizat sau să consultați www.irudek.com pentru eliminarea corespunzătoare.



	<p>FIȘA DE CONTROL</p> <p>Formularul de control trebuie completat înainte de prima vizită a echipamentului pentru utilizare.</p> <p>Toate informațiile referitoare la echipamentul individual de protecție (denumirea, numărul de serie, data achiziționării și data primei utilizări, numele utilizatorului, istoricul inspecțiilor și reparărilor periodice și data următoarelor inspecții periodice) trebuie să fie înregistrate pe fișa de control a echipamentului.</p> <p>Formularul trebuie completat numai de către persoana responsabilă pentru echipamentul de protecție.</p> <p>IruCheck.</p> <p>Aplicația IruCheck permite, într-un mod eficient și agil, controlul echipamentelor de protecție împotriva căderilor. Utilizarea acesteia este recomandată pentru transabilitatea acestor dispozitive, înlocuind fișa de control.</p>
	<p>FOAIE DE CONTROL</p>

Formularul de control trebuie completat înainte de prima vizită a echipamentului pentru utilizare.

Toate informațiile referitoare la echipamentul individual de protecție (denumirea, numărul de serie, data achiziționării și data primei utilizări, numele utilizatorului, istoricul inspecțiilor și reparărilor periodice și data următoarelor inspecții periodice) trebuie să fie înregistrate pe fișa de control a echipamentului.

Formularul trebuie completat numai de către persoana responsabilă pentru echipamentul de protecție.

IruCheck.

Aplicația IruCheck permite, într-un mod eficient și agil, controlul echipamentelor de protecție împotriva căderilor. Utilizarea acesteia este recomandată pentru transabilitatea acestor dispozitive, înlocuind fișa de control.

FOAIE DE CONTROL

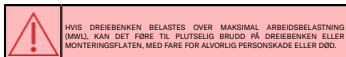

HVIS DREIBENKEN BELASTES OVER MAKSIMAL ARBEIDSBELASTNING (MWL), KAN DET FØRE TIL PLUTSELIG BRUDD PÅ DREIBENKEN ELLER MONTERINGSFLATEN, MED FARE FOR ALVORLIG PERSONSKADE ELLER DØD.

RESIDUAL RISIKO

Vær oppmerksom på følgende restriksjoner som finnes ved bruk av enheten, og som ikke kan elimineres, for eksempel faren for innklemming, nedrivning... Bruk av hansker anbefales ved bruk av TRNS.

NOMENKLATUR

1 Knott, 2 Flens, 3 Trommel, 4 Avtakbart skjørt, 5 Plate, 6 Håndtaks kobling, 7 Håndtakslås, 8 Håndtak, 9 Karabinhokk for taufering.

Se figur 2

OVERSIKT

Mål på dreibenken:

Se figur 3

Dimensjoner på stativplaten

Se figur 4

Platedimensjoner for Davit og Poste LF

Se figur 5

MAKSIMAL ARBEIDSBELASTNING (MWL)

Den maksimale arbeidsbelastningen (MWL) for TRNS 500-vinsjen er

- 500 kg (1102,31 lb) for løfting av last

- 240 kg (529,11 lb) for løfting av personer i redningsoperasjoner

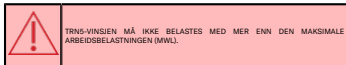

TRNS-VINSJEN MÅ IKKE BELASTES MED MER ENN DEN MAKSIMALE ARBEIDSBELASTNINGEN (MWL).

KRAV TIL TAU



BRUK KUN EN1891-GERTIFISERTE TAU MED EN DIAMETER PÅ 10 - 12,7 MM (3/8" - 1/2") TIL PERSONLØFT.

BRUK KUN TAU SOM ER I GOD STAND.

FOR KORREKT VEDLIKEHOLD AV TAUENE, SE BRUKERHÅNDBOKEN FOR TAUET. MÅ IKKE BRUKES SAMMEN MED METALLKABLER.

TEKNISKE DATA

Tau, Semistatisk tau 10 mm-12,7 mm (1/8"-1/2") EN1891 for løfting av personer i redningsoperasjoner.

Tau 10 mm-12,7 mm for løfting av last

Maksimal arbeidsbelastning (MWL) 500 kg (1102,31 lb) - løfting av last, 240 kg (529,11 lb) - løfting av personer i redningsoperasjoner.

Effektforhold, 13,50:1 - 1. hastighet / 39,90:1 - 2. hastighet

Reduksjonsforhold, 2,13:1 - 1. hastighet / 6,28:1 - 2. hastighet

Vekt på vinsjen 4,2 kg (9,25 lb)

Vekt på håndtaket, 0,5 kg (1,10 lb)

Vekt av plate + plateadapter, 2,8 kg (6,17 lb)

Stativadapters vekt, 7,5 kg

Platevekt for Davit og LifeLine-stolpe, 8 kg

Vinsjens dimensjoner, 311 x Ø157 mm (12,24" x Ø6,18")

Anbefalt temperaturområde for bruk, -20 °C +50 °C

INSTALLASJON AV TRNS

MONTERINGSOVERFLATE

Vinsjen må monteres på et flatt underlag som tåler en belastning på 2400 kg.

INGANGSVINKELN FOR TAUET/TAUET PÅ VINSJEN

Tauets inngangsvinkel i vinsjen skal være 8° med en toleranse på ± 2° for å unngå overlappning av tauet.

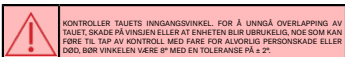
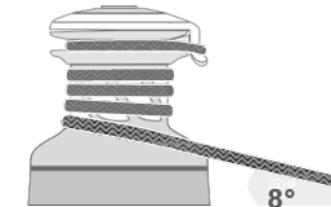

KONTROLLER TAUETS INNGANGSVINKEL FOR Å UNNGÅ OVERLAPPING AV TAUET, SKADE PÅ VINSJEN ELLER AT ENHETEN BLIR UBRUKELIG, NOE SOM KAN FØRE TIL TAP AV KONTROLL MED FARE FOR ALVORLIG PERSONSKADE ELLER DØD, BØR VINKELN VÆRE 8° MED EN TOLERANSE PÅ ± 2°.

Monter vinsjen slik at drivhulet er plassert der tauet går inn i vinsjrommelen.

Monter vinsjen slik at drivhulet er plassert der tauet går inn i vinsjrommelen.

Merik Symbolot på vinsjkartet identifiserer posisjonen til drivhulet.

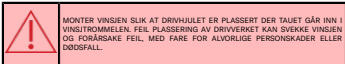
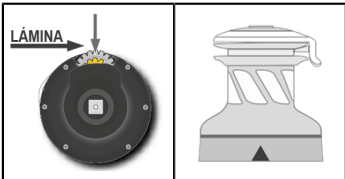

MONTER VINSJEN SLIK AT DRIVHULET ER Plassert DER TAUET GÅR INN I VINSJROMMELEN. FEIL PlassERING AV DRIVERKET KAN SVEKKE VINSJEN OG FORRÅSKE FEIL, MED FARE FOR ALVORLIGE PERSONSKADER ELLER DØDSFALL.

PLASSERING AV VINSJ

Vinsjen skal monteres på en slik måte at det er tilstrekkelig klaring rundt enheten til å håndtaket ikke hindres i å fungere.

Vinsjen skal installeres i en posisjon som sikrer at operatoren til enhver tid har god sik til løftebanen.

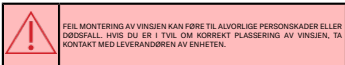

FEIL MONTERING AV VINSJEN KAN FØRE TIL ALVORLIGE PERSONSKADER ELLER DØDSFALL. HVIS DU ER I TVIL OM KORREKT PlassERING AV VINSJEN, TA KONTAKT MED LEVERANDØREN AV ENHETEN.

IRUDEK påtar seg intet ansvar i tilfelle feilaktig installasjon eller endring av dreibenkene. For ytterligere informasjon, vennligst kontakt info@irudek.com.

INSTALLASJONSPROSEDYRE

Monter TRNS-vinsjen og platen ved å feste den med 4 M12-bolter, skiver og muttere på et flatt underlag som tåler en belastning på 2400 kg.

Det er installatørens ansvar å velge de riktige boltene, med tanke på belastningen som skal bæres.

IRUDEK påtar seg intet ansvar i tilfelle feil montering av vinsjen eller platen eller feil bruk av festeokruene.

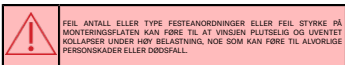

FEIL ANTALL ELLER TYPE FESTEANORDNINGER ELLER FEIL STYRKE PÅ MONTERINGSFLATEN KAN FØRE TIL AT VINSJEN PLUTSELIG OG UVENTET KOLLAPSER UNDER HOY BELASTNING, NOE SOM KAN FØRE TIL ALVORLIGE PERSONSKADER ELLER DØDSFALL.

Kun for løfting av last:

- det er mulig å feste platen med en skrallebånd, karabinhokk, forankringsanordninger osv.

- det er installatørens ansvar å utføre alle nødvendige strukturelle tester for å sikre at monteringsflaten er i stand til å bære belastningen.

Sørg for at platen er godt festet til monteringsflaten, slik at den kan fungere under belastning uten vesentlige bevegelser.

Vinsjplaten skal installeres slik at tauet/tauet kan gå inn i vinsjrommelen gjennom tauferingen, med en begynningsvinkel i alle plan som ikke overstiger 30°. Installasjonen skal, om nødvendig, bruke tomskiver for å sikre riktig belastning på vinsjen. Tauferingen skal ikke ha noen vinkelbelastning.

Se figur 6

Se figur 7

Vinsjplaten skal monteres i en posisjon som gir tilstrekkelig klaring rundt enheten, slik at den ikke hindrer betjeningen av håndtaket.

Vinsjplaten skal monteres i en posisjon som sikrer at operatoren til enhver tid har god sik til løftebanen.

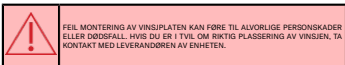

FEIL MONTERING AV VINSJPLATEN KAN FØRE TIL ALVORLIGE PERSONSKADER ELLER DØDSFALL. HVIS DU ER I TVIL OM RIKTIG PlassERING AV VINSJEN, TA KONTAKT MED LEVERANDØREN AV ENHETEN.

TRNS kan installeres på stativene TRN1, TRN4, Davit og LifeLine som leveres av IRUDEK. TRNS leveres montert på konstruksjonene, men hvis du trenger å montere den, følger du disse trinnene:

1. Fest adapteren
2. Trekk til mutrene på platen og motplaten
3. TRNS skal være plassert som vist i figur 8.
4. Sett håndtaket inn i håndtaks koblingen

Se figur 8

BRUK AV ENHETEN - KONTROLL AV ENHETEN FØR BRUK

Før og etter hver bruk skal LokHead-vinsjen inspiseres visuelt for tegn på slitasje, skader eller brudd. Hvis det er tegn på dette, skal maskinen ikke brukes. Hvis slatte eller defekte deler ikke skiftes ut umiddelbart, ølter produsenten seg intet ansvar for utilsiktede skade som følge av dette.

Kontroller skjørtets bevegelighet, se figur 9.

Kontroller at knotten fungerer ved å vri og slippe den, se figur 10.

	FØR HVER BRUK SKAL LOKHEAD-VINSJEN INSPISERES VISUELT FOR TEGN PÅ SLITASJE, SKADER ELLER BRUDD. HVIS SLIKE TEGN FINNES, SKAL MASKINEN IKKE BRUKES. HVIS SLATTE ELLER DEFEKTE DELER IKKE SKIFTES UT UMIDDELBAKT, PÅTAR PRODUSENTEEN SEG INTET ANSVAR FOR EVENTUELLE SKADER SOM MÅTTE OPPSTÅ SOM FØLGE AV DETTE.
	FØR HVER BRUK MÅ VINSJEN OG DE SELVHALVENE HALVSIVENE INSPISERES FOR TEGN PÅ SLITASJE, SKADER ELLER BRUDD SOM KAN SVEKKE STYRKEN OG FUNKSJONEN TIL LÅSESYSTEMET. KONTROLLER AT TALJETAUET IKKE ER SLITT. HVIS DU ER I TVIL, MÅ DU BYTTE DET UT MED ET TILSTREKkelig STERKT TAU.
	FØR HVER BRUK MÅ DU KONTROLLERE AT VINSIBASEN ER GODT FESTET TIL PLATEN. FEIL ANTALL OG LENGDE PÅ FESTEANORDNINGENE SOM BRUKES OG/ELLER FEIL STRAMMING AV FESTEANORDNINGENE KAN FØRE TIL AT VINSJEN FJUTSELIG OG UVENTET KOLLAPSER VED HØY BELASTNING. NOE SOM KAN FØRE TIL AT LASTEN FALLER NED MED ALVORLIGE PERSONSKADER ELLER DØD SOM RESULTAT.
	FØR HVER BRUK MÅ DU KONTROLLERE AT VINSITROMMELEN IKKE KAN DREIES MOT URVISEREN FOR HÅND.

LØFTING AV LAST

	HOLD FINGRE, LØSE KLÆR, HÅR OSV. BORTE FRA VINSJEN. OMRÅDET RUNDT VINSIHANDTAKET MÅ TIL ENHVER TID VÆRE FRITT FOR PERSONER OG GJENSTANDER.

Før tauet gjennom insiden av færingsskara. Begynn ved basen og vikle tauet på trommelen i retning med klokken.

Se figur 11

Sørg for at tauet ikke overlapper seg selv på vinsjen.

Se figur 12

	GIØR MINST 2 OMDREINGER RUNDT RUNDT VINSITROMMELEN, OG HVIS TAUET GLIPPER NÅR DU BÆRER LASTEN, ØKER DU ANTALL OMDREINGER TIL MAKSIMALT 4, OG PASS PÅ AT TAUET IKKE GÅR PÅ KRYSS OG TVERS.

	Antall omdreinger som kreves rundt vinsitrommelen, avhenger av lasten og tauets tilstand. Kontroller senkekapasiteten i arbeidskonfigurasjonen før bruk. Hvis det er vanskelig å kviele tauet, må du redusere antall vindinger til minst 2 for å oppnå optimal konfigurasjon.

	LA ALDRI TAUET OVERLAPPE SEG SELV PÅ VINSITROMMELEN. DETTE KAN FØRE TIL AT TAUET KLEMMES FAST OG HINDRE AT LASTEN LØFTES/SENKES. SPENNING PÅ TAUET, DENNE PROSEDYREN MEDFØRER RISIKO FOR ALVORLIG PERSONSKADE ELLER DØDSFALL HVIS LASTEN FALLER NED ELLER BLIR UKONTROLLERBAR.

Trekk i tauet til alt slakk i vinsitrommelen er eliminert, før deretter tauet over flensen, vikle det med urviseren og oppretthold spenningen for å føre det inn under skjørtet.

Se figur 13

Før tauet under skjørtet, innenfor klene. Løft skjørtet for å gjøre operasjonen enklere. Plasser tauet inne i låsen.

	SØRG FOR AT TAUET ER GODT PlassERT.

Se figur 14

Begynn med å vri håndtaket mot klokken. Girene kobles automatisk inn i henhold til rotasjonsretningen.

1. gir: vri håndtaket mot klokken

2. gir: vri håndtaket med klokken

Se figur 15

	LokHead-vinsjens maksimale inngangshastighet er 60 omdreinger/minutt.

LADING

Ta tak i tauet med én hånd for å senke lasten.

Med den andre hånden vri du knotten (eller kontrollispaen, hvis montert) med klokken for å la tauet gå i vinsitrommelen, slik at lasten kan senkes kontrollert. For å regulere senkehastigheten kan du manuelt kontrollere hastigheten på tauet som går på vinsjen ved å bevege tauets gripearm bort fra eller mot vinsitrommelen.

Slipp knoppen for å stoppe senkningen av lasten.

Se figur 16

	HVIS DET ER VANSKELIG Å SENKE LASTEN, MÅ DU SPOLTE UT TAUET OG REDUSERE ANTALL OMDREINGER TIL MINST 2 FOR Å OPPNÅ OPTIMAL KONFIGURASJON. IKKE SPOL VINSITAUET HELT UT FØR TAUET ER HELT AVSPENT.

VEDLIKEHOLD

	Be om en formell inspeksjon av vinsjen av kvalifisert personell minst én gang i året. Inspeksjonen skal registreres i en kontroll- og vedlikeholdsløgg.

RENGJØRING

Vask apparatet ofte med rent vann.

Ungå at rengjøringsmidler og andre vaskemidler som inneholder etsende løsninger kommer i kontakt med dreierisken, spesielt med anodiserte, forkrommede eller plastdele. Ikke bruk løsemidler, poleringsmidler eller slippepapir på legor og klistremerker på enheten.

VEDLIKEHOLDSSARK

Vinsjen må kontrolleres grundig, rengjøres og smøres minst hver 12. måned. Enheten må kun vedlikeholdes av kvalifisert personell. Aggressivt miljø og/eller intensiv bruk kan kreve hyppigere vedlikehold.

	Ikke bytt ut eller modifier enheten med en komponent som ikke er konstruert for dette formålet.

	REGELMESSIG VEDLIKEHOLD MÅ UTFØRES REGELMESSIG. MANGLENDE VEDLIKEHOLD REDUSERER VINSJENS LEVETID OG KAN FØRE TIL ALVORLIGE PERSONSKADER OG ULYDGLIGGJØRE GARANTIEEN PÅ ENHETEN. VEDLIKEHOLD AV ENHETEN MÅ KUN UTFØRES AV SPESIALISERT PERSONELL.

HÅNDTERING

Delte produktet har ekstreme temperaturer: under -20 °C eller over +50 °C. For høy varme kan deformere enkelte komponenter.

Ekstrem kulde kan føre til at materialer blir sprøe og smøremidler fryser.

OPPBÆRNING

Oppbevares på et tørt og rent sted.

Ungå kollisjoner som kan skade utstyret, og sørg for riktig emballasje under transport.

GARANTI

Delte produktet har en 3 års garanti som dekker produksjons- og skarefeil. Garantien dekker ikke slitasje, korrosjon eller skade forårsaket av lagring, transport eller feil eller intensiv bruk.

Garantisaksjonen må sendes inn sammen med kjøpskvitteringen. Hvis det oppdages en produksjonsfeil, IRUDEK godtar å reparere, erstatte eller refundere produktet for et beløp som ikke overstiger prisen som er tregt i produkt faktura.

AVFALLSHÅNDTERING

Produkten utner elektriske komponenter: kast produktet på en sikker måte når det er utgått på markedet. Separer tekstil-, plast og metallmaterialer så langt det er mulig av hensyn til miljøet.

Elektriske eller elektroniske produkter / med batterier: Dette produktet inneholder elektriske komponenter eller batterier og må ikke kastes sammen med husholdningsavfallet. Lever det til en autorisert avfallsinnsamlar eller kontakt www.irudek.com for korrekt avhending.

**KONTROLLKORT**

Kontrollkortet skal fylles ut før utstyr leveres til første gangs bruk.

All informasjon om personell verneutstyr (navn, serienummer, kjeggedato og dato for første gangs bruk, brukernavn, periodisk inspeksjon og reparasjon logg og neste periodiske inspeksjonsdato) må legges inn i utstyrets kontrollkort.

Kontrollkortet må fylles ut utelukkende av personen ansvarlig for beskyttelsesutstyret.

IruCheck

IruCheck-applikasjonen brukes for enkel og effektiv kontroll av fallføyggende utstyr. Dens bruk anbefales for å spare disse produktene, og dermed erstatte kontrollkortet.

A TRNS csőrővel együtt a személy mentési műveletek során történő felemelésére használt valamennyi felszerelésnek és eszköznek rendelkeznie kell a mentési műveletekben való rendeltetészerű használatra vonatkozó tanúsítvánnyal.

NEM MEGFELELŐ HASZNÁLAT

A készüléket nem szabad használni:

- engedély nélküli módosítások vagy beavatkozások esetén
- 1 méternél nagyobb magasságból kemény felületre történő zuhanás után. Ebben az esetben küldje el a készüléket a gyártónak vagy egy IRUDEK által felkutatalmazott központnak
- 240 kg-os maximális munkaterhelést (MWL) meghaladó teherbírással a mentési műveletek során történő személyemeléshez
- 500 kg-os maximális munkaterhelést meghaladó teherrel a tehreemeléshez



AZ ESZTERGA MAXIMÁLIS MUNKATERHELÉS (MWL) FELETTI TERHELÉSE AZ ESZTERGA VAGY A RÖGZÍTŐFELÜLET HIRTELEN TÖRÉSÉT OKOZHATJA, AMI SÜLYOS SÉRÜLÉS VAGY HALÁL VESZÉLYÉVEL JÁRHAT.

FELESI KOCKAZATOK

Figyelmet kell fordítani a következő, a készülék használata során fennmaradó és nem kiküszöbölhető kockázatokra, miret példáiul a beazonosítás, a beazonosítás veszélye ... A TRNS használatkor készty használata ajánlott.

NOMENCLATURE

1 Gomb, 2 Karima, 3 Dob, 4 Levehető szoknya, 5 Lemez, 6 Fogantyúcsatlakozó, 7 Fogantyúzár, 8 Fogantyú, 9 Kötélvezető karabiner.

Lásd a 2. ábrát

OUTLINE

Esztérgályos méréslek:

Lásd a 3. ábrát

Állványlemez méretei

Lásd a 4. ábrát

Lemez méretek a Davit és a Poste LF számára

Lásd az 5. ábrát

MAXIMÁLIS MUNKATERHELÉS (MWL)

A TRNS 900 csőrő maximális munkaterhelése (MWL):

- 500 kg (1102.31 lb) tehreemeléshez

- 240 kg (529.11 lb) személyek mentési műveletek során történő emeléséhez



NE TERHELJE A TRNS CSŐRŐT A MAXIMÁLIS MUNKATERHELÉST (MWL) MEGHALADÓ MÉRTEKBEK.

KÖTÉLTECHNIKAI KÖVETELMÉNYEK



CSAK EN1891 TANUSÍTVÁNYVAL RENDELKEZŐ, 10-12,7 MM (3/8" - 1/2") ÁTMEROJÚ KÖTELEKET HASZNÁLJON SZEMÉLYEK EMELEÉSÉRE.

CSAK JÓ ÁLLAPOTBAN LÉVŐ KÖTELEKET HASZNÁLJON.

A KÖTELEK HELYES KARBANTARTÁSÁT LÁSD A KÖTÉL HASZNÁLATI ÚTMUTATÓJÁBAN. NE HASZNÁLJA FÉMKÁBELEKKEL EGYÜTT.

TECHNIKAI ADATOK

Kötél: Félstatikus kötél 10 mm-12,7 mm (1/8"-1/2") EN1891 személyek mentési műveletekben történő emelésre.

10 mm-12,7 mm-es kötél tehreemeléshez

Maximális munkaterhelés (MWL) 900 kg (1102.31 lb) - emelési terhek 240 kg (529.11 lb) - emberek emelése mentési műveletek során.

Teljesítményarány 13,501 - 1. sebesség / 39,901 - 2. sebesség

Csőkikentési arány 2,331 - 1. sebesség / 6,281 - 2. sebesség

Csőrő súlya 4,2 kg (9,25 font)

Fogantyú súlya 0,5 kg (1,10 lbs)

A lemez + lemezadapter súlya 2,8 kg (6,17 font)

Állványadapter súlya 7,5Kg

Tányersúly a Davit és a LifeLine oszlophoz 8kg

Csőrő méretei 311 x Ø157 mm (12,24" x Ø6,18")

Ajánlott hőmérsékleti felhasználási tartomány -20°C +50°C

A TRNS FELÉPÍTÉSE

SZERELÉSI FELÜLET

A csőrőt olyan sík felületre kell felszerelni, amely képes 2400 kg terhelést elviselni.

AZ EMELOKÖTÉL BÉLEPÉSI SZÖGÉJE A CSŐRÖLÖN

A kötél csőrőbe való belépési szögének 8°-nak kell lennie, ± 2°-os tűréshatárral a kötél átfedésének elkerülése érdekében.

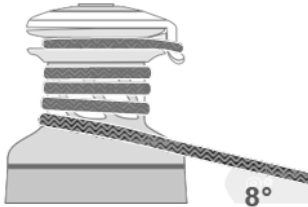

ELLENŐRIZZE A KÖTÉL BÉLEPÉSI SZÖGÉT, A KÖTÉL ÁTFÉDÉSÉNEK, A CSŐRÖLŐ KÁROSODÁSÁNAK VAGY A KÉSZÜLÉK MŰKÖDÉSEKÉPTELÉNNE VÁLÁSÁNAK ELKERÜLÉSE ÉRDEKÉBEN, AMI A SÜLYOS SÉRÜLÉS VAGY HALÁL KOCKAZATAVAL JÁRO IRÁNYTHATÓSÁG ELVESZÉSEHEZ VEZETHET, A SZÖGNEK 8°-NAK KELL LENNIE ± 2°-OS TŰRHATÁRRAL.

Szerelje fel a csőrőt úgy, hogy a hajtómű ott helyezkedjen el, ahol a kötél belep a csőrődobba.

Szerelje fel a csőrőt úgy, hogy a hajtómű ott helyezkedjen el, ahol a kötél belep a csőrődobba.

Megjegyzés: A csőrő szoknyáján lévő szimbólum jelzi a hajtómű pozícióját.

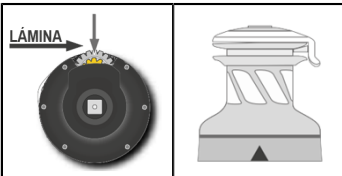

SZERELJE FEL A CSŐRŐT ÚGY, HOGY A HAJTÓMŰ OTT HELYEKEDJEN EL, AHO L A KÖTÉL BELEP A CSŐRŐDOBBA. A HAJTÓMŰ HELYELEN ELHELYEZÉSE MEGGYENGÍTHETI A CSŐRŐT ÉS MEGHIBÁSODÁST OKOZHAT, AMI SÜLYOS SÉRÜLÉS VAGY HALÁL KOCKAZATAVAL JÁRHAT.

CSŐRÖLŐ ELHELYEZÉSE

A csőrőt olyan helyre kell felszerelni, amely elegendő szabad teret biztosít a készülék körül, hogy ne akadályozza a fogantyú működését.

A csőrőt úgy kell felszerelni, hogy a kezelő számára mindig látható legyen az emelési útvonal.



A CSŐRÖLŐ HELYTELEN FELSZERELÉSE SÜLYOS SÉRÜLÉST VAGY HALÁLT OKOZHAT. HA KÉTSÉGEI VANNAK A CSŐRÖLŐ HELYES ELHELYEZÉSÉVEL KAPCSOLATBAN, FORDULJON A KÉSZÜLÉK SZALLÍTÓJÁHOZ.

Az IRUDEK nem vállal felelősséget az esztérgák hibás beszerelése vagy módosítása esetén. További információért kérjük, forduljon a info@irudek.com címre.

TELEPÍTÉSI ELJÁRÁS

Szerelje fel a TRNS csőrőt és a lemezt 4 M12-es csavarral, alátéttekkel és anyákkal egy síma felületre, amely 2400 kg terhelést bír el.

A megfelelő csavarok kiválasztása a szerelő felelőssége, figyelembe véve a megtámasztandó terhelést.

Az IRUDEK nem vállal felelősséget a csőrő vagy a lemez helytelen felszerelése vagy a rögzítőcsavarok helytelen használata esetén.



A RÖGZÍTŐELEMEK NEM MEGFELELŐ SZÁMA VAGY TÍPUSA, ILLETVE A RÖGZÍTÉSI FELÜLET NEM MEGFELELŐ SZILÁRSÁGA A CSŐRÖLŐ HIRTELEN ÉS VÁRTALAN ÖSSZEOMLÁSÁHOZ VEZETHET NAGY TERHELÉS ESETÉN, AMI SÜLYOS SÉRÜLÉST VAGY HALÁLT OKOZHAT.

Kizárólag tehreemeléshez:

- a lemez rögzítése racsos hvederrel, karabinerekkel, rögzítő eszközökkel stb. lehetséges.

- a szerelő felelőssége, hogy elvégezze az összes szükséges szerkezeti vizsgálatot annak biztosítására, hogy a szerelési felület képes legyen a terhelést elviselni.

Ügyeljen arra, hogy a lemez szilárdan rögzítve legyen a szerelési felülethez, hogy terhelés alatt jelentős elmozdulás nélkül működhessen.

A csőrőlemez úgy kell felszerelni, hogy az emelőkötel a kötéltávolszón keresztül elérje a csőrőlódot, és a hajlítást szög bármely síkban ne haladja meg a 30°-ot. A felszerelés során szükség esetén úres csigákat kell használni a csőrőlódot terhelésének biztosítása érdekében. A kötéltávolszón nem lehet szögterhelés.

Lásd a 6. ábrát

Lásd a 7. ábrát

A csőrőlemez olyan helyre kell felszerelni, amely elegendő szabad teret biztosít a készülék körül, hogy ne akadályozza a fogantyú működtetését.

A csőrőlemez olyan helyre kell szerelni, hogy a kezelő számára mindenkor látható legyen az emelési útvonál.



A CSŐRŐLEMEZ HELYTELEN FELSZERELÉSE SÜLYÖS SÉRÜLÉST VAGY HALÁLT OKOZHAT. HA KÉTSÉGE VANNAK A CSŐRŐL HELYES ELHELYEZÉSÉVEL KAPCSOLATBAN, FORDULJON A KÉSZÜLÉK SZALLÍTÓJÁHOZ.

A TRN5 felszerelőt az IRUDEK által szállított TRN1, TRN4, Davit és LifeLine állványokra. A TRN5-öt a szerkezetekre szerelve szállítjuk, amennyiben fell kell szerelni, kivéve az alábbi lépéseket:

1. Csatlakoztassa az adaptert
2. Húzza meg a lemez és az ellenlemez anyáit.
3. A TRN5 helyzetének a B. ábrán láthatónak kell lennie.
4. Helyezze be a fogantyút a fogantyúcsatlakozóba

Lásd a 8. ábrát

A KÉSZÜLÉK HASZNÁLATA - A KÉSZÜLÉK HASZNÁLT ELŐTTI ELLENŐRZÉS

Minden használat előtt útán vizuálisan ellenőrizze a LokHead csőrőlót és a lemezt a kopás, sérülés vagy törés jelei miatt. Ha ilyenek vannak, ne használja a gépet. Ha az elhasználódott vagy meghibásodott alkatrészeket nem cseréli ki azonnal, a gyártó nem vállal felelősséget az ebből eredő véletlen károkról.

Ellenőrizze a szoknya mozgékonyaságát, lásd a 9. ábrát.

Ellenőrizze a gomb működését a gomb elforgatásával és elengedésével, lásd a 10. ábrát.



MINDEN HASZNÁLT ELŐTT VIZUÁLISAN ELLENŐRIZZE A LOKHEAD CSŐRŐLÓT A KOPÁS, SÉRÜLÉS VAGY TÖRÉS JELEI MIATT. HA ILYENEK VANNAK, NE HASZNÁLJA A GÉPET. HA AZ ELHASZNÁLDOTT VAGY MEGHIBÁSODOTT ALKATRÉSZEKET NEM CSERÉLIK KI AZONALAN, A GYÁRTÓ NEM VÁLLAL FELELŐSSÉGET AZ EBBŐL EREDŐ VÉLETLEN KÁROKÉRT.

MINDEN HASZNÁLT ELŐTT ELLENŐRIZZE A CSŐRŐLÓT ÉS AZ ÖNFELHÚZÓ FELCSIGÁKAT A KOPÁS, SÉRÜLÉS VAGY TÖRÉS JELEI MIATT, AMELYEK KÁROSÍTHATJÁK A RETESZELŐRENDSZER SZILÁRDOSÁGÁT ÉS MŰKÖDÉSÉT. ELLENŐRIZZE, HOGY AZ EMELŐKÖTEL NEM KÖPÖTT-E. HA KÉTSÉGE VANNAK, CSERÉLJE KI EGY MEGFELELŐEN ERŐS KÖTÉLRE.

MINDEN HASZNÁLT ELŐTT ELLENŐRIZZE, HOGY A CSŐRŐLÓRALAP SZILÁRDAN RÖGZÍTVE VAN-E A LEMEZHEZ. EZ ALKALMAZOTT RÖGZÍTŐESZKÖZÖK NEM MEGFELELŐ SZÁMA ÉS HOSSZA IS/VAGY A RÖGZÍTŐESZKÖZÖK NEM MEGFELELŐ MEGHÚZÁSA NAGY TERHELÉS ESETÉN A CSŐRŐL HIRTILEN ÉS VÁRATLAN ÖSSZEOMLÁSÁT OKOZHATJA, AMI A TEHER LEZUHANÁSAÁT EREDMÉNYEZHETI SÜLYÖS SÉRÜLÉSEL VAGY HALÁLLAL.

MINDEN HASZNÁLT ELŐTT ELLENŐRIZZE, HOGY A CSŐRŐLÓDOBOT NEM LEHET-E KEZELNI AZ ÓRAMUTATÓ JÁRÁSÁVAL ELLENTÉSEN ELFORDÍTANI.

TERHEMELÉS



TARTSA TÁVOL AZ UJJAKAT, LAZA RUHÁZATOT, HAJÁT STB. A CSŐRŐLÓTÓL, A CSŐRŐLÓ FOGANTYÚJA KÖRÜL TERÜLETNEK MINDIG MENTESNEK KELL LENNIE AZ EMBEREKTŐL ÉS TÁRGYAKTÓL.

Vezesse át a kötelet a vezető karabiner belső oldalán. Az aljától kezdve tekerje fel a kötelet a dobra az óramutató járásával megegyező irányban.

Lásd a 11. ábrát

Ügyeljen arra, hogy a kötel ne legyen átfedésben a csőrőlón.

Lásd a 12. ábrát



LEGÁLÁBB 2 FORDULÓTAT VÉGEZZEN A KÖTÉLLEL A CSŐRŐLÓDOB KÖRÜL, ÉS HA A KÖTEL A TEHER SZÁLLÍTÁSA KÖZBEN MEGCSUSZK, NÖVELJE A FORDULÓTAT SZÁMÁT LEGLEGGYAKORIBB 4-RE, ÜGYELVE ARRÁ, HOGY A KÖTEL NE LEGYEN KERESZTBE-KASUL.



A csőrőlódob körül szükséges fordulatok száma a terheléstől és a kötel állapotától függ. Használat előtt ellenőrizze a leeresztő képességet a munkakonfigurációban. Ha a kötel feltételező nehézségűbe ütközik, az optimális konfiguráció elérése érdekében csökkentse a fordulatok számát legalább 2-re.



SÓHA NE HAGYJA, HOGY A KÖTEL ÁTFEDE MAGÁT A CSŐRŐLÓDOBON, ÉS HA A KÖTEL ELAKADÁST OKOZHATJA, ÉS MEGAKADÁLYOZHATJA A TEHER FELEMELÉS/LEENGEDÉSÉT, AZ ÁTFEDES KÍSÉRŐBŐLESE ERDEKÉBEN CSÖKENTENI KELL A KÖTÉLRE HATÓ TERHELÉSI FESZÜLTÉSEGT, ÉZ AZ ELJÁRÁS SÜLYÖS SÉRÜLÉS VAGY HALÁL KOCKÁZATÁVAL JÁR, HA A TEHER LEESIK VAGY IRÁVNYITHATÁNNÁ VÁLK.

Húzza a kötelet, amíg a csőrőlódobban lévő lazasság meg nem szűnik, majd vezesse át a kötelet a perem fölött, az óramutató járásával megegyező irányban terelve és a feszültséget fenntartva vezesse a kötélszoknya alá.

Lásd a 13. ábrát

A kötele vezesse a szoknya alá, az ékek belsejébe. A művelet megkönynyítése érdekében emelje fel a szoknyát. Helyezze a kötelet a fogó belsejébe.



GYŐZŐDJEN MEG ARRÓL, HOGY A KÖTEL JÓL VAN-E ELHELYEZVE.

Lásd a 14. ábrát

Kezdje a fogantyú elfordításával az óramutató járásával ellentétes irányba. A fogaskerekek a fogásirányuk megfelelően automatikusan bekapcsolódnak.

1. fokozat: forgassa a fogantyút az óramutató járásával ellentétes irányba.

2. fokozat: forgassa a fogantyút az óramutató járásával megegyező irányba

Lásd a 15. ábrát



A LokHead csőrőlódo maximumi bemeneti sebessége 60 fordulat/perc.

TELEPŐLÉS

A teher leeresztéséhez fogja meg a kötelet az egyik kezével.

A másik kezével forgassa el a gombot (vagy a vezérlőkart, ha van) az óramutató járásával megegyező irányba, hogy a kötel a csőrőlódobban csúszhasson, és így lehetővé váljon a teher szabályozott leeresztése. A leeresztési sebesség szabályozásához kézzel szabályozza a csőrőlón a kötel csúszásának sebességét a kötélfogókarok a csőrőlódoból való eltávolításával vagy a csőrőlódo felé történő mozgásával.

A teher leeresztésének leállításához engedje el a gombot.

Lásd a 16. ábrát



HA NEHEZSÉGET OKOZ A TEHER LEERESZTÉSE, TEKERJE LE A KÖTÉLET, ÉS AZ OPTIMÁLIS KONFIGURÁCIÓ ELÉRÉSE ERDEKÉBEN CSÖKENTSE A FORDULÓTAT SZÁMÁT LEGALÁBB 2-RE. NE TEKERJE LE TELJESEN A CSŐRŐLÓKÖTÉLET, AMIG A KÖTÉLFESZÜLTÉSEGT TELJESEN MEG NEM SZÜNTETI.

KARBANTARTÁS



Évente legalább egyszer kérje a csőrőlódo hivatalos ellenőrzését szakképzett személyzett által. Az ellenőrzést egy ellenőrzési és karbantartási naplóban kell rögzíteni.

TISZTÍTÁS

Gyakran mossa ki a készüléket friss vízzel.

Figyeljen el, hogy maró oldatosokat tartalmazó tisztítószerek és egyéb tisztítószerek érintkezzenek az esztergával, különösen az elovalt, krómozott vagy műanyag alkatrészekkel. Ne használjon oldószereket, polírozószereket vagy csiszolópasztákat a készülékben lévő lógókhoz és matricákhoz.

KARBANTARTÁSI LAP

A csőrőlódo legalább 12 havonta alaposan ellenőrzni, tisztítani és kenni kell. A készüléket csak szakképzett személyzett szervizelheti. Aggresszív környezet és/vagy intenzív használat gyakoribb karbantartást tehet szükségesé.



Ne cserélje ki vagy módosítsa a készüléket olyan alkatrésze, amelyet nem erre a célra terveztek.



A RENDESZERES KARBANTARTÁST RENDESZERES EN KELL VÉGEZNI. A MEGFELELŐ KARBANTARTÁSI ELMULASZTÁSA CSÖKENTI A CSŐRŐLÓ ELETARTAMÁT, SÜLYÖS SÉRÜLÉSEKET OKOZHAT, ÉS ÉRVÉNYTELENTHETI A KÉSZÜLÉK GARANCIAJÁT. A KÉSZÜLÉK KARBANTARTÁSÁT CSAK SZAKKÉPZETT SZEMÉLYZET VÉGEZHETI.

KEZELÉS

Tartsa távol a szélsőséges hőmérsékletektől: -20°C alatt vagy +50°C felett. A túlzott hő hatására egyes alkatrészek deformálódhatnak.

Az extrém hideg az anyagok törékenységéhez és a kendőanyagok megfagyásához vezethet.

TÁROLÁS

Száras és tiszta helyen tárolja.

Karálja az ütközéseket, amelyek károsíthatják a berendezést; a szállítás során gondoskodjon a megfelelő csomagolásról.

GARANCIA

Erre a termékre 3 év garancia vonatkozik, amely a javítási és nyersanyagihibákra terjed ki. A garancia nem terjed ki az elhasználódásra, a korrodációra vagy a tárolásra, a szállításra, illetve a nem megfelelő használatra okozta károokra.

INFORMATIONS TECHNIQUES

Le TRN5 est couvert par la garantie mentionnée dans les conditions générales de vente. Comme le prévoit la garantie, et pendant la période de garantie, l'appareil s'avère défectueux ou se casse, le fabricant, après avoir vérifié l'appareil, réparera ou remplacera les composants défectueux. Il convient de rappeler que les modifications apportées par l'utilisateur, sans l'autorisation expresse et écrite du fabricant, annulent la garantie et exonèrent le fabricant de toute responsabilité pour les dommages causés par le produit défectueux. Les mêmes considérations s'appliquent en cas d'utilisation de pièces de rechange non originales ou autres que celles expressément indiquées par le fabricant. Compte tenu de ces considérations, nous conseillons aux clients de s'adresser à l'assistance technique IRUDEK en cas de besoin.



LISEZ ATTENTIVEMENT LES INSTRUCTIONS CONTENUES DANS CE MANUEL ET SUIVEZ-LES SCRUPULEUSEMENT AVANT D'UTILISER LE TRN5.

AVERTISSEMENTS GÉNÉRAUX

L'utilisation du TRN5 pour le levage de personnes en situation de sauvetage est destinée à des opérateurs qualifiés qui ont suivi une formation, des cours de spécialisation, etc. et qui sont qualifiés pour l'utilisation de dispositifs de sauvetage conformément aux réglementations en vigueur dans le pays où le dispositif de sauvetage est utilisé ;

L'utilisation du TRN5 pour soulever des charges est autorisée pour un utilisateur en accord avec la législation nationale et les directives / pratiques de travail.

IRUDEK n'est pas responsable des dommages causés par le TRN5 à des personnes, des animaux ou des biens en cas de :

- utilisation inappropriée de TRN5
- modifications ou altérations non autorisées
- le non-respect total ou partiel des instructions

UTILISATION PRÉVUE

Ce dispositif est conçu pour être utilisé comme un treuil manuel pour le levage, la descente et la maintenance de charges.

En outre, le treuil TRN5 a été conçu et peut être utilisé dans des systèmes de levage lors d'opérations de sauvetage s'il est utilisé par un opérateur qualifié.

Le treuil TRN5 doit être utilisé après avoir été monté sur un point d'ancrage approprié.

Tous les équipements et dispositifs utilisés en combinaison avec le treuil TRN5 pour soulever une personne lors d'opérations de sauvetage doivent être certifiés pour l'utilisation prévue dans les opérations de sauvetage.

UTILISATION INAPPROPRIÉE

L'appareil ne doit pas être utilisé :

- en cas de modifications ou d'interventions non autorisées
- après une chute d'une hauteur de plus d'un mètre sur une surface dure. Dans ce cas, remplacez l'appareil au fabricant ou à un centre agréé IRUDEK.
- avec une charge supérieure à la charge maximale d'utilisation (CMU) de 240 kg pour le levage de personnes lors d'opérations de sauvetage
- avec une charge supérieure à la charge maximale d'utilisation (CMU) de 500 kg pour le levage de charges



LE FAIT DE CHARGER LE TOUR AU-DELÀ DE LA CHARGE MAXIMALE D'UTILISATION (CMU) PEUT ENTRAÎNER UNE RUPTURE SOUDAINES DU TOUR OU DE LA SURFACE DE MONTAGE, AVEC UN RISQUE DE BLESSURE GRAVE, VOIRE MORTELLE.

RISQUES RÉSIDUELS

Il convient de prêter attention aux risques résiduels suivants qui existent lors de l'utilisation de l'appareil et qui ne peuvent être éliminés, tels que le risque de piégage, d'entraînement... L'utilisation de gants est recommandée lors de l'utilisation du TRN5.

NOMENCLATURE

1 Bouton, 2 Bride, 3 Tambour, 4 Juke amovible, 5 Plaque, 6 Accouplement de la poignée, 7 Verrouillage de la poignée, 8 Poignée, 9 Mousqueton du guide-corde.

Voir figure 2

PRÉSENTATION

Mesures du tour :

Voir figure 3

Dimensions de la plaque du trépied

Voir figure 4

Dimensions des plaques pour Davit et Poste LF

Voir figure 5

CHARGE MAXIMALE D'UTILISATION (MWL)

La charge maximale d'utilisation (CMU) du treuil TRN5 500 est :

- : 500 kg (1102.31 lb) pour le levage de charges
- 240 kg pour le levage de personnes lors d'opérations de sauvetage



NE PAS APPLIQUER AU TREUIL TRN5 UNE CHARGE SUPÉRIEURE À LA CHARGE MAXIMALE D'UTILISATION (CMU).

EXIGENCES EN MATIÈRE DE CORDES



N'UTILISEZ QUE DES CORDES CERTIFIÉES EN1891 D'UN DIAMÈTRE DE 10 A 12,7 MM (3/8" - 1/2") POUR SOULEVER DES PERSONNES.
N'UTILISEZ QUE DES CORDES EN BON ETAT.
POUR L'ENTRETIEN CORRECT DES CORDES, VEUILLEZ VOUS RÉFÉRER AU MANUEL D'UTILISATION DE LA CORDE.
NE PAS UTILISER AVEC DES CABLES MÉTALLIQUES.

DONNÉES TECHNIQUES

Corde. Corde semi-statique 10 mm-12,7 mm (1/8"-1/2") EN1891 pour le levage de personnes lors d'opérations de sauvetage.

Corde 10 mm-12,7 mm pour le levage de charges

Charge maximale d'utilisation (CMU) 500 kg - levage de charges. 240 kg (529.11 lb) - levage de personnes lors d'opérations de sauvetage.

Rapport de puissance. 21,50:1 - 1ère vitesse / 39,90:1 - 2ème vitesse

Rapport de réduction. 21,50:1 - 1ère vitesse / 6,28:1 - 2ème vitesse

Poids du treuil. 4,2 kg (9.25 lb)

Poids de la poignée. 0,5 kg (1,10 lb)

Poids de la plaque + de l'adaptateur de plaque. 2,8 kg (6,17 lb)

Poids de l'adaptateur de trépied. 7,5Kg

Poids de la plaque pour le Davit et le poteau LifeLine. 8kg

Dimensions du treuil. 311 x Ø157 mm (12.24" x Ø6.18")

Plage de température d'utilisation recommandée. -20°C +50°C

INSTALLATION DE TRN5

SURFACE DE MONTAGE

Le treuil doit être installé sur une surface plane capable de supporter une charge de 2400 kg.

ANGLE D'ENTRÉE DU CÂBLE SUR LE TREUIL

L'angle d'entrée du câble dans le treuil doit être de 8° avec une tolérance de ± 2° pour éviter le chevauchement du câble.

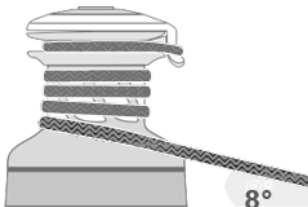

VÉRIFIEZ L'ANGLE D'ENTRÉE DU CÂBLE. POUR ÉVITER LE CHEVAUCHEMENT DU CÂBLE, L'ENDOMMAGEMENT DU TREUIL OU LA MISE HORS SERVICE DE L'APPAREIL, ENTRAÎNANT UNE PERTE DE CONTRÔLE AVEC RISQUE DE BLESSURES GRAVES OU MORTELLES, L'ANGLE DOIT ÊTRE DE 8° AVEC UNE TOLÉRANCE DE ± 2°.

Installez le treuil de manière à ce que le pignon d'entraînement soit placé à l'endroit où le câble entre dans le tambour du treuil.

Installez le treuil de manière à ce que le pignon d'entraînement soit placé à l'endroit où le câble entre dans le tambour du treuil.

Remarque : Le symbole  sur la jupe du treuil indique la position du pignon d'entraînement.

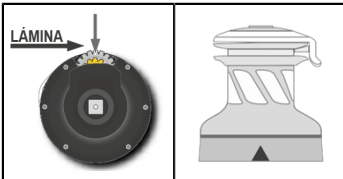



INSTALLEZ LE TREUIL DE MANIÈRE A CE QUE LE PIGNON D'ENTRAÎNEMENT SOIT POSITIONNÉ À L'ENDROIT OU LE CÂBLE ENTRE DANS LE TAMBOUR DU TREUIL. UN MAUVAIS POSITIONNEMENT DU PIGNON D'ENTRAÎNEMENT POURRAIT AFFAIBLIR LE TREUIL ET PROVOQUER UNE DÉFAILLANCE, AVEC UN RISQUE DE BLESSURES GRAVES OU MORTELLES.

POSITIONNEMENT DU TREUIL

Le treuil doit être installé dans une position permettant un dégagement suffisant autour du dispositif afin de ne pas entraver le fonctionnement de la poignée.

Le treuil doit être installé dans une position permettant à l'opérateur de voir à tout moment la trajectoire de levage.



UNE INSTALLATION INCORRECTE DU TREUIL PEUT ENTRAÎNER DES BLESSURES GRAVES, VOIRE MORTELLES. EN CAS DE DOUTE SUR LE POSITIONNEMENT CORRECT DU TREUIL, CONSULTEZ LE FOURNISSEUR DE L'APPAREIL.

IRUDEK n'assume aucune responsabilité en cas d'installation défectueuse ou de modification de ses tours. Pour de plus amples informations, veuillez contacter info@irudek.com.

PROCÉDURE D'INSTALLATION

Installez le treuil TRN5 et la plaque en fixant avec 4 boulons M12, des rondelles et des écrous sur une surface plane, qui peut supporter une charge de 2400 kg.

Il incombe à l'installateur de choisir les boulons appropriés, en tenant compte des charges à supporter.

IRUDEK n'assume aucune responsabilité en cas d'installation incorrecte du treuil ou de la plaque ou d'utilisation incorrecte des vis de fixation.



UN NOMBRE OU UN TYPE DE FIXATIONS INCORRECT OU UNE RÉSISTANCE INSUFFISANTE DE LA SURFACE DE MONTAGE PEUT ENTRAÎNER L'EFFONDREMENT SOUDAIN ET INATTENDU DU TREUIL SOUS DES CHARGES ÉLEVÉES, ENTRAÎNANT DES BLESSURES GRAVES, VOIRE MORTELLES.

Pour le levage de charges uniquement :

- il est possible de fixer la plaque à l'aide d'une sangle à cliquet, de mousquetons, de dispositifs d'ancrage, etc.

- il incombe à l'installateur d'effectuer tous les tests structurels nécessaires pour s'assurer que la surface de montage est capable de supporter la charge.

Veuillez à ce que la plaque soit solidement fixée à la surface de montage de manière à ce qu'elle puisse fonctionner sous charge sans mouvement important.

La plaque du treuil doit être installée de manière à ce que le câble de levage puisse atteindre le tambour du treuil à travers le guide-câble, avec un angle de flexion dans n'importe quel plan ne dépassant pas 30°. L'installation doit utiliser, si nécessaire, des poulies de renvoi pour assurer une charge correcte sur le treuil. Le guide-câble ne doit pas être soumis à une charge angulaire.

Voir figure 6

Voir figure 7

La plaque du treuil doit être installée dans une position permettant un dégagement suffisant autour du dispositif afin de ne pas entraver le fonctionnement de la poignée.

La plaque du treuil doit être installée dans une position permettant à l'opérateur de voir à tout moment la trajectoire de levage.



UNE INSTALLATION INCORRECTE DE LA PLAQUE DU TREUIL PEUT ENTRAÎNER DES BLESSURES GRAVES, VOIRE MORTELLES. EN CAS DE DOUTE SUR LE POSITIONNEMENT CORRECT DU TREUIL, CONSULTEZ LE FOURNISSEUR DE L'APPAREIL.

Le TRN5 peut être installé sur les trépiés TRN1, TRN4, Davit et LifeLine fournis par IRUDEK. Le TRN5 est fourni monté sur les structures, au cas où vous auriez besoin de le monter, suivez les étapes suivantes :

1. Fixer l'adaptateur
2. Serrer les écrous de la plaque et de la contre-plaque
3. La position de TRN5 doit être conforme à la figure 8.
4. Insérer la poignée dans le raccord de poignée

Voir figure 8

UTILISATION DE L'APPAREIL - CONTRÔLE DE L'APPAREIL AVANT UTILISATION

Avant et après chaque utilisation, inspectez visuellement le treuil LockHead et la plaque pour détecter tout signe d'usure, de dommage ou de rupture. Si c'est le cas, n'utilisez pas la machine. Si les pièces usées ou défectueuses ne sont pas remplacées rapidement, le fabricant n'assume aucune responsabilité pour les dommages accidentels qui en résultent.

Vérifier la mobilité de la jupe, voir figure 9.

Vérifiez le fonctionnement du bouton en le tournant et en le relâchant, voir figure 10.

AVANT CHAQUE UTILISATION, INSPECTEZ VISUELLEMENT LE TREUIL LOCKHEAD POUR DÉTECTER TOUT SIGNE D'USURE, DE DOMMAGE OU DE RUPTURE. SI C'EST LE CAS, NE PAS UTILISER LA MACHINE. SI LES PIÈCES USÉES OU DÉFECTUEUSES NE SONT PAS REMPLACÉES RAPIDEMENT, LE FABRICANT DÉCLINE TOUTE RESPONSABILITÉ POUR LES DOMMAGES ACCIDENTELS QUI EN RÉSULTERAIENT.



AVANT CHAQUE UTILISATION, VÉRIFIEZ QUE LE TREUIL ET LES DÉMOPULVIERES AUTOTARAUDÉES NE PRÉSENTENT PAS DE SIGNES D'USURE, DE DOMMAGES OU DE RUPTURE SUSCEPTIBLES DE NUIRE À LA SOLIDITÉ ET AU FONCTIONNEMENT DU SYSTÈME DE VERROUILLAGE. VÉRIFIEZ QUE LE CÂBLE DE LEVAGE N'EST PAS USÉ. EN CAS DE DOUTE, REMPLACEZ-LE PAR UN CÂBLE SUFFISAMMENT SOLIDE.

AVANT CHAQUE UTILISATION, VÉRIFIEZ QUE LA BASE DU TREUIL EST BIEN FIXÉE À LA PLAQUE. UN NOMBRE ET UNE LONGUEUR INCORRECTS DES DISPOSITIFS DE FIXATION UTILISÉS ET/OU UN SERRAGE INCORRECT DES DISPOSITIFS DE FIXATION PEUVENT PROVOQUER UN EFFONDREMENT SOUDAIN ET INATTENDU DU TREUIL. EN CAS DE CHARGES ÉLEVÉES, ENTRAÎNANT LA CHUTE DE LA CHARGE ET DES BLESSURES GRAVES, VOIRE MORTELLES.

AVANT CHAQUE UTILISATION, VÉRIFIEZ QUE LE TAMBOUR DU TREUIL NE PEUT PAS ÊTRE Tourné À LA MAIN DANS LE SENS INVERSE DES AIGUILLES D'UNE MONTRE.

LE LEVAGE DE CHARGES



GARDEZ LES DOIGTS, LES VÊTEMENTS AMPLES, LES CHEVEUX, ETC. À L'ÉCART DU TREUIL. LA ZONE AUTOUR DE LA POIGNÉE DU TREUIL DOIT ÊTRE DÉGAGÉE DE TOUTE PERSONNE ET DE TOUT OBJET À TOUT MOMENT.

Passer la corde à l'intérieur du mousqueton de guidage. En commençant par la base, enroulez la corde sur le tambour dans le sens des aiguilles d'une montre.

Voir figure 11

Veuillez à ce que le câble ne se chevauche pas sur le treuil.

Voir figure 12



FAITES AU MOINS 2 TOURS DE CORDE ATOUR DU TAMBOUR DU TREUIL ET SI LA CORDE GLISSE LORS DU TRANSPORT DE LA CHARGE, AUGMENTEZ LE NOMBRE DE TOURS JUSQU'À UN MAXIMUM DE 4, EN VEILLANT À CE QUE LA CORDE NE SOIT PAS ENTRE-CROISÉE.



Le nombre de tours nécessaires autour du tambour du treuil dépend de la charge et de l'état du câble. Vérifier la capacité de descente dans la configuration de travail avant utilisation. En cas de difficultés à enrouler le câble, réduire le nombre de tours à un minimum de 2 afin d'obtenir la configuration optimale.



NE LAISSEZ JAMAIS LE CÂBLE SE CHEVAUCHER SUR LE TAMBOUR DU TREUIL. CELA POURRAIT ENTRAÎNER UN BLOCCAGE DU CÂBLE ET EMPÊCHER LE LEVAGE/ABAISSEMENT DE LA CHARGE. POUR ÉLIMINER LE CHEVAUCHEMENT, IL EST NÉCESSAIRE DE RÉDUIRE LA TENSION DE LA CHARGE SUR LE CÂBLE. CETTE PROCÉDURE COMPORTE UN RISQUE DE BLESSURE GRAVE OU DE MORT SI LA CHARGE TOMBE OU DEVIENT INCONTRÔLABLE.

Tirez le câble jusqu'à ce que tout le mou dans le tambour du treuil soit éliminé, puis passez le câble sur la bride, en l'enroulant dans le sens des aiguilles d'une montre et en maintenant la tension pour le faire passer sous la jupe.

Voir figure 13

Passer la corde sous la jupe, à l'intérieur des cales. Pour faciliter l'opération, soulever la jupe. Placer la corde à l'intérieur du loquet.



VEILLEZ À CE QUE LA CORDE SOIT BIEN POSITIONNÉE.

Voir figure 14

Commencez par tourner la poignée dans le sens inverse des aiguilles d'une montre. Les engrenages s'enclenchent automatiquement en fonction du sens de rotation.

1ère vitesse : tourner la poignée dans le sens inverse des aiguilles d'une montre

2ème vitesse : tourner la poignée dans le sens des aiguilles d'une montre

Voir figure 15



La vitesse d'entrée maximale du treuil LockHead est de 60 tours/min/minute.

CHARGÈMENT DU BERCEAU

Pour faire descendre la charge, saisissez la corde d'une main.

De l'autre main, tournez le tambour (ou le levier de commande, le cas échéant) dans le sens des aiguilles d'une montre pour permettre au câble de glisser sur le tambour du treuil afin de permettre une descente contrôlée de la charge. Pour régler la vitesse de descente, contrôlez manuellement la vitesse de glissement du câble sur le treuil en éloignant ou en rapprochant le bras de préhension du câble du tambour du treuil.

Pour arrêter la descente de la charge, relâcher le bouton.

GLOSSAR UND PIKTOGRAMME

Bestimmungsgemäße Verwendung - Verwendung des Gerätes gemäß den Angaben in der Gebrauchsanweisung.

Sachwidrige Verwendung - Verwendung des Geräts auf eine andere Weise als in der Gebrauchsanweisung angegeben.

Qualifizierter Bediener - Personen, die an Spezialkursen, Schulungen usw. teilgenommen haben und gemäß den geltenden Normen des Landes, in dem das Gerät für die Rettung eingesetzt wird, für die Verwendung von persönlichen Hebezeugen qualifiziert sind.

Benutzer - Bediener, die das Gerät zum Heben von Lasten verwenden

Die Beschreibungen, denen die folgenden Symbole vorangestellt sind, enthalten sehr wichtige Informationen/Anforderungen, insbesondere in Bezug auf die Sicherheit

Die Nichteinhaltung kann zur Folge haben:

- Gefährdung der Sicherheit des Bedienerpersonals
- Aufhebung der vertraglichen Garantie
- Haftungsausschluss des Herstellers



DIESE WARNUNG WEIST AUF EINE MÖGLICHE GEFAHR HIN.



Dieser Hinweis steht vor wichtigen Informationen über das Gerät.

GERÄTEKENNENDATEN UND SCHILDER

Jedes Gerät ist mit einem CE-Schild gekennzeichnet, auf dem die Referenzdaten des Geräts unauslöschlich angegeben sind. Bei jeglicher Kommunikation mit dem Hersteller oder den Kundendienststellen sind diese Angaben stets anzugeben.

Siehe Abbildung 1

Name des Herstellers

2. die Produktbezeichnung und das Modell 3. die Angaben zur Identifizierung des Herstellers

4. sicherheitsrelevante Angaben zur Mindestanzahl der Windungen und zum Durchmesser des zu verwendenden Seils; mindestens 10 mm, höchstens 12,7 mm; dieses Seil muss nach EN 1891 zertifiziert sein; Piktogramm zur Angabe der Drehrichtung des Seils an der Winde.

Seriennummer in folgendem Format: die letzten beiden Ziffern des Herstellungsjahres der Maschine (z. B. 15 - Jahr 2015).

8 XXXXX
XXXXXXXXXX

6. das Piktogramm für die Verpflichtung, die Bedienungsanleitung vor der Benutzung der Drehmaschine zu lesen.

7. die Angabe der maximalen Arbeitslast (MWL) des Geräts mit spezifischen Angaben zum Heben von Gegenständen und Personen.

8. die CE-Kennzeichnung gemäß 2006/42/EG

Die CE-Plakette ist an der Basis des Geräts angebracht.

TECHNISCHE INFORMATIONEN

Für das TRNS gilt die in den allgemeinen Verkaufsbedingungen angegebene Garantie. Sollte sich das Gerät während der Garantiezeit als defekt erweisen oder kaputt gehen, repariert oder ersetzt der Hersteller die defekten Teile, nachdem er das Gerät überprüft hat, wie in der Garantie angegeben. Es sei daran erinnert, dass vom Benutzer ohne ausdrückliche schriftliche Genehmigung des Herstellers vorgenommene Änderungen zum Erlöschen der Garantie führen und den Hersteller von jeglicher Haftung für durch das defekte Produkt verursachte Schäden befreien. Das Gleiche gilt für die Verwendung von Nicht-Original-Ersatzteilen oder anderen als den vom Hersteller ausdrücklich angegebenen Ersatzteilen. In Anbetracht dieser Überlegungen raten wir den Kunden, sich im Bedarfsfall an den technischen Kundendienst von IRUDEK zu wenden.



LESEN SIE DIE IN DIESEM HANDBUCH ENTHALTENEN ANWEISUNGEN SORGFÄLTIG DURCH UND BEFOLGEN SIE DIE ANWEISUNGEN GENAU, BEVOR SIE DAS TRNS VERWENDEN.

ALLGEMEINE WARNHINWEISE

Die Verwendung des TRNS zum Heben von Personen in Rettungsmaßnahmen ist für qualifizierte Bediener vorgesehen, die eine Ausbildung/Spezialisierungskurse usw. absolviert haben und die gemäß den geltenden Vorschriften des Landes, in dem das Rettungsgerät verwendet wird, für die Verwendung von Rettungsgeräten qualifiziert sind;

Die Verwendung des TRNS zum Heben von Lasten ist für einen Benutzer in Übereinstimmung mit der nationalen Gesetzgebung und den Richtlinien/Arbeitspraktiken zulässig.

IRUDEK haftet nicht für Schäden, die durch das TRNS an Personen, Tieren oder Eigentum verursacht werden, wenn:

- unangemessene Verwendung von TRNS
- unbefugte Änderungen oder Umbauten
- Gesamte oder teilweise Nichteinhaltung der Anweisungen

BESTIMMTE VERWENDUNG

Dieses Gerät ist für den Einsatz als handbetriebene Winde zum Heben, Senken und Transportieren von Lasten vorgesehen.

Darüber hinaus ist die Winde TRNS für den Einsatz in Hebeseiten mit Rettungsseilen konzipiert und geeignet, wenn sie von einem qualifizierten Bediener eingesetzt wird.

Die Winde TRNS muss nach der Montage an einem geeigneten Verankerungspunkt verwendet werden.

Alle Ausrüstungen und Geräte, die in Kombination mit der TRNS-Winde zum Anheben einer Person bei Rettungsmaßnahmen verwendet werden, müssen für den vorgesehenen Einsatz bei Rettungsmaßnahmen zertifiziert sein.

UNANGEMESSENE VERWENDUNG

Das Gerät darf nicht verwendet werden:

- bei unbefugten Änderungen oder Eingriffen
- nach einem Sturz aus einer Höhe von mehr als 1 Meter auf eine harte Oberfläche. Schicken Sie das Gerät in diesem Fall an den Hersteller oder ein autorisiertes IRUDEK-Zentrum.
- mit einer Last, die die maximale Tragfähigkeit (MWL) von 240 kg für das Heben von Personen bei Rettungsmaßnahmen überschreitet
- mit einer Last, die die maximale Tragfähigkeit (MWL) von 500 kg beim Heben von Lasten überschreitet



WENN SIE DIE DREHMASCHINE ÜBER DIE MAXIMALE ARBEITSLAST (MWL) HINAUS BELASTEN, KANN ES ZU EINEM PLÖTZLICHEN BRUCH DER DREHMASCHINE ODER DER MONTAGEFLÄCHE KOMMEN, WODURCH DIE GEFAHR SCHWERER VERLETZUNGEN ODER DES TODES BESTEHT.

RESIDUELLE RISIKEN

Es ist auf folgende Restrisiken zu achten, die bei der Verwendung des Geräts bestehen und nicht ausgeschlossen werden können, wie z. B. die Gefahr des Einklemmens, Mitverlebens... Bei der Verwendung des TRNS wird das Tragen von Handschuhen empfohlen.

NOMENKLATUR

1 Knopf, 2 Flansch, 3 Trommel, 4 Abnehmbare Schürze, 5 Platte, 6 Griffkupplung, 7 Griffsperr, 8 Griff, 9 Seilführungskarabiner.

Siehe Abbildung 2

AUSBLICK

Abmessungen der Drehmaschine:

Siehe Abbildung 3

Abmessungen der Statiplatte

Siehe Abbildung 4

Plattenabmessungen für Davit und Poste LF

Siehe Abbildung 5

MAXIMALE ARBEITSLAST (MWL)

Die maximale Arbeitslast (MWL) der TRNS 500 Winde beträgt:

- 500 kg (1102,31 lb) zum Heben von Lasten
- 240 kg (529,11 lb) zum Heben von Personen bei Rettungsmaßnahmen



BELASTEN SIE DIE TRNS WINDE NICHT MIT EINER LAST, DIE DIE MAXIMALE ARBEITSLAST (MWL) ÜBERSCHREITET.

SEILANFORDERUNGEN

**VERWENDEN SIE ZUM HEBEN VON PERSONEN NUR NACH EN1891 ZERTIFIZIERTE SEILE MIT EINEM DURCHMESSER VON 10 - 12,7 MM (3/8" - 1/2").
VERWENDEN SIE NUR SEILE IN GUTEM ZUSTAND.
FÜR DIE KORREKTE WARTUNG DER SEILE LESEN SIE BITTE DAS BENUTZERHANDBUCH DES SEILS.
NICHT IN VERBINDUNG MIT METALLKABELN VERWENDEN.**

TECHNISCHE DATEN

Seil, Halbstatistisches Seil 10 mm-12,7 mm (3/8"-1/2") EN1891 zum Heben von Personen bei Rettungsmaßnahmen.

Seil 10 mm-12,7 mm zum Heben von Lasten

Maximale Arbeitslast (MWL) 500 kg (1102,31 lb) - Heben von Lasten. 240 kg (529,11 lb) - Heben von Personen bei Rettungsmaßnahmen.

Leistungsverhältnis 13,50:1 - 1. Geschwindigkeit / 38,90:1 - 2. Geschwindigkeit

Untersetzungsverhältnis 2,33:1 - 1. Geschwindigkeit / 6,28:1 - 2. Geschwindigkeit

Gewicht der Winde. 4,2 kg (9,25 lb)

Gewicht des Griffs: 0,5 kg (1,10 lb)

Gewicht der Platte + Plattenadapter. 2,8 kg (6,17 lb)

Gewicht des Statiadapters. 7,5 kg

Plattengewicht für Davit und LifeLine-Posten. 8 kg

Abmessungen der Winde. 311 x Ø157 mm (12,24" x Ø6,18")

Empfohlener Temperaturbereich für den Einsatz. -20°C -150°C

INBAU VON TRNS**MONTAGEFLÄCHE**

Die Winde muss auf einer ebenen Fläche installiert werden, die eine Last von 2400 kg tragen kann.

EINLAUFWINKEL DES HUBSEILS AN DER WINDE

Der Seileinlaufwinkel in die Winde muss 8° mit einer Toleranz von $\pm 2^\circ$ betragen, um eine Überlappung des Seils zu vermeiden.

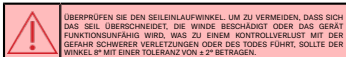
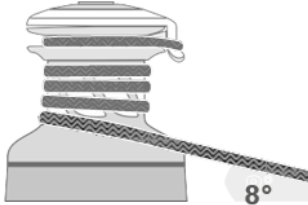

Installieren Sie die Winde so, dass sich das Antriebsrad dort befindet, wo das Seil in die Windentrommel eintritt.

Installieren Sie die Winde so, dass sich das Antriebsrad dort befindet, wo das Seil in die Windentrommel eintritt.

Hinweis: Das Symbol auf der Windschürze kennzeichnet die Position des Antriebsrades.

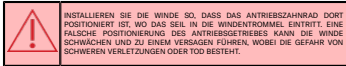
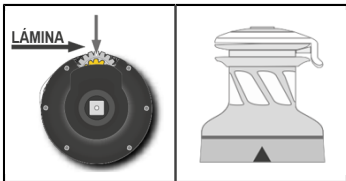

POSITIONIERUNG DER WINDE

Die Winde ist so anzubringen, dass um das Gerät herum genügend Freiraum bleibt, um die Bedienung des Griffs nicht zu behindern.

Die Winde muss so installiert werden, dass der Hubweg für den Bediener jederzeit sichtbar ist.

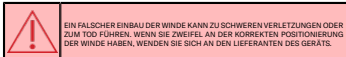

IRUDEK übernimmt keine Haftung im Falle einer fehlerhaften Installation oder Änderung seiner Drehmaschinen. Für weitere Informationen wenden Sie sich bitte an info@irudek.com.

EINBAUVERFAHREN

Montieren Sie die TRN5-Winde und die Platte, indem Sie sie mit 4 M12-Schrauben, Unterlegscheiben und Muttern auf einer ebenen Fläche befestigen, die einer Last von 2400 kg standhält.

Es liegt in der Verantwortung des Installateurs, die geeigneten Schrauben unter Berücksichtigung der zu tragenden Lasten auszuwählen.

IRUDEK übernimmt keine Haftung bei unsachgemäßer Montage der Winde oder der Platte oder bei falscher Verwendung der Befestigungsschrauben.

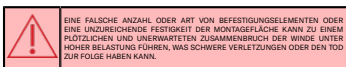

Nur zum Heben von Lasten:

- Es ist möglich, die Platte mit einem Ratschergurt, Karabinern, Verankerungen usw. zu befestigen.

- Es liegt in der Verantwortung des Installateurs, alle notwendigen strukturellen Tests durchzuführen, um sicherzustellen, dass die Montagefläche die Last tragen kann.

Vergewissern Sie sich, dass die Platte fest mit der Montagefläche verbunden ist, so dass sie unter Last ohne größere Bewegungen arbeiten kann.

Die Windenplatte sollte so installiert werden, dass das Hubseil die Windentrommel durch die Seilführung erreichen kann, wobei der Biegewinkel in jeder Ebene 30° nicht überschreiten darf. Bei der Installation sollten, falls erforderlich, Umlenkrollen verwendet werden, um eine korrekte Belastung der Winde sicherzustellen.

Siehe Abbildung 6

Siehe Abbildung 7

Die Windenplatte muss so angebracht werden, dass um die Vorrichtung herum genügend Freiraum vorhanden ist, um die Betätigung des Griffs nicht zu behindern.

Die Windenplatte ist so anzubringen, dass die Sicht auf den Hubweg für den Bediener jederzeit gewährleistet ist.

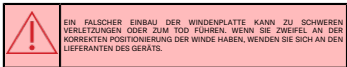

Das TRN5 kann auf den von IRUDEK gelieferten Stativen TRN1, TRN4, Davit und LineLine installiert werden. Das TRN5 wird auf den Strukturen montiert geliefert. Falls Sie es montieren möchten, gehen Sie wie folgt vor:

1. Befestigen Sie den Adapter
2. Ziehen Sie die Muttern der Platte und der Gegenplatte fest.
3. Die Position von TRN5 sollte wie in Abbildung 8 dargestellt sein.
4. Stecken Sie den Griff in die Griffkuppung

Siehe Abbildung 8

VERWENDUNG DES GERÄTS - ÜBERPRÜFUNG DES GERÄTS VOR DER VERWENDUNG

Führen Sie vor und nach jedem Einsatz eine Sichtprüfung der LokHead Winde und der Platte auf Anzeichen von Verschleiß, Beschädigungen oder Brüchen durch. Falls vorhanden, darf die Maschine nicht verwendet werden. Werden verschlissene oder defekte Teile nicht zeitnah ausgetauscht, übernimmt der Hersteller keine Haftung für dadurch verursachte Unfallschäden.

Überprüfen Sie die Beweglichkeit der Schürze, siehe Abbildung 9.

Prüfen Sie die Funktion des Knopfes durch Drehen und Lossen, siehe Abbildung 10.

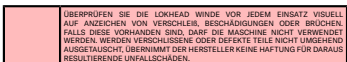

ÜBERPRÜFEN SIE VOR JEDEM EINSATZ DIE WINDE UND DIE SELBSTAUFROLLENDEN HALBRÖLLEN AUF ANZEICHEN VON VERSCHLEIß, BESCHÄDIGUNGEN ODER BRÜCHEN, DIE DIE FESTIGKEIT UND FUNKTION DES VERREGELUNGSSYSTEMS BEEINTRÄCHTIGEN KÖNNEN. ÜBERPRÜFEN SIE DAS HUBSEIL, UM SICHERZUSTELLEN, DASS ES NICHT ABGENUTZT IST. IM ZWEIFELFALL IST ES DURCH EIN AUSREICHEND STARKES SEIL ZU ERSETZEN.

PRÜFEN SIE VOR JEDEM EINSATZ, OB DER WINDENFUß FEST MIT DER PLATTE VERBUNDEN IST. EINE FALSCH E ANZAHL UND LÄNGE DER VERWENDETEN BEFESTIGUNGSVORRICHTUNGEN UND/ODER EIN FALSCHES ANZIEHEN DER BEFESTIGUNGSVORRICHTUNGEN KANN BEI HOHEN LASTEN ZU EINEM PLÖTZLICHEN UND UNERWARTETEN ZUSAMMENBRUCH DER WINDE FÜHREN, WAS EIN HERABFALLEN DER LAST MIT SCHWEREN VERLETZUNGEN ODER TOD ZU FOLGE HAT.

VERGEWISSERN SIE SICH VOR JEDEM EINSATZ, DASS SICH DIE WINDENTROMMEL NICHT VON HAND GEGEN DEN UHRZEIGERSINN DREHEN LÄSST.

HEBEN VON LASTEN



Führen Sie das Seil durch die Innenseite des Führungskarabiners. Wickeln Sie das Seil von der Basis aus im Uhrzeigersinn auf die Trommel.

Siehe Abbildung 11

Achten Sie darauf, dass sich das Seil auf der Winde nicht selbst überlappt.

Siehe Abbildung 12

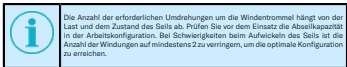
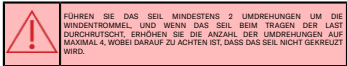

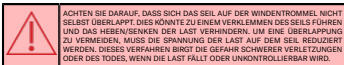

Ziehen Sie das Seil, bis kein Spiel mehr in der Windentrommel vorhanden ist, und führen Sie das Seil über den Flansch, indem Sie es im Uhrzeigersinn aufwickeln und die Spannung aufrechterhalten, um es unter die Schürze zu führen.

Siehe Abbildung 13

Führen Sie das Seil unter der Schürze hindurch, innerhalb der Keile. Um den Vorgang zu erleichtern, heben Sie die Schürze an. Legen Sie das Seil in den Verschluss.

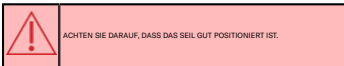

Siehe Abbildung 14

Drehen Sie den Griff zunächst gegen den Uhrzeigersinn. Die Gänge rasten automatisch entsprechend der Drehrichtung ein.

1. Gang: den Griff gegen den Uhrzeigersinn drehen
2. Gang: den Griff im Uhrzeigersinn drehen

Siehe Abbildung 15

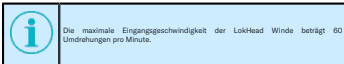

LADUNGSVERSCHIEBUNG

Um die Last abzusenken, fassen Sie das Seil mit einer Hand.

Drehen Sie mit der anderen Hand den Knopf (oder den Steuerhebel, falls vorhanden) im Uhrzeigersinn, um das Seil auf der Windentrommel gleiten zu lassen und ein kontrolliertes Absenken der Last zu ermöglichen. Um die Absenkgeschwindigkeit zu regulieren, steuern Sie manuell die Geschwindigkeit des Seilrutschens auf der Winde, indem Sie den Seilgrefam von der Windentrommel weg oder zu ihr hin bewegen.

Um das Absenken der Last zu stoppen, lassen Sie den Drehknopf los.

Siehe Abbildung 16

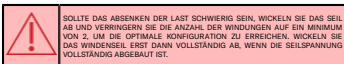

WARTUNG

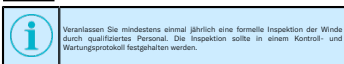

REINIGUNG

Waschen Sie das Gerät häufig mit frischem Wasser.

Vermeiden Sie, dass Reinigungsmittel und andere ätzende Mittel mit der Drehmaschine in Berührung kommen, insbesondere mit eloxierten, verchromten oder Kunststoffteilen. Verwenden Sie keine Lösungsmittel, Poliermittel oder Scheuerpasten für Logos und Aufkleber auf dem Gerät.

WARTUNGSBLATT

Die Winde muss mindestens alle 12 Monate gründlich überprüft, gereinigt und geschmiert werden. Das Gerät darf nur von qualifiziertem Personal gewartet werden. Aggressive Umgebungen und/oder intensive Nutzung können eine häufigere Wartung erfordern.

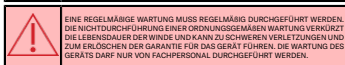
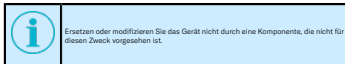

HANDLUNG

Von extremen Temperaturen fernhalten: unter -20°C oder über +50°C. Übermäßige Hitze kann einige Komponenten verformen.

Extrema Kälte kann zur Versprödung von Materialien und zum Einfrieren von Schmiermitteln führen.

LAGERUNG

An einem trockenen und sauberen Ort aufbewahren.

Vermeiden Sie Zusammenstöße, die das Gerät beschädigen könnten; achten Sie auf eine ordnungsgemäße Verpackung während des Transports.

BÜRGSCHAFT

Die Garantie für dieses Produkt beträgt 3 Jahre und ist auf Herstellungs- und Rohmaterialfehler beschränkt. Sie deckt keine Verschlechterung, Korrosion und Schäden, die durch unsachgemäße oder intensive Lagerung, Transport oder Verwendung verursacht werden.

Dem Garantieantrag muss ein Kaufbeleg beigelegt werden. Im Falle eines Fabrikationsfehlers verpflichtet sich IRUDEK, das Produkt zu reparieren, zu ersetzen oder zu bezahlen, wobei der Rechnungspreis des Produkts in keinem Fall überschritten werden darf.

ABFALLWIRTSCHAFT

Produkte ohne elektrische Bauteile: Entsorgen Sie das Produkt am Ende seiner Nutzungsdauer sicher. Trennen Sie Textilien, Kunststoffe und metallische Materialien so weit wie möglich für das Umweltmanagement.

Elektrische oder elektronische Produkte / mit Batterien: Dieses Produkt enthält elektrische Komponenten oder Batterien und darf nicht über den Hausmüll entsorgt werden. Bitte geben Sie es bei einer autorisierten Sammelstelle ab oder wenden Sie sich an www.irudek.com für eine ordnungsgemäße Entsorgung.



CHECKSHEET

Das Kontrollformular muss vor der ersten Lieferung des Geräts zur Verwendung ausgefüllt werden.

Alle Informationen über die persönliche Schutzausrüstung (Name, Seriennummer, Kaufdatum und Datum der ersten Benutzung, Name des Benutzers, Verlauf der regelmäßigen Inspektionen und Reparaturen und nächster Termin für die regelmäßige Inspektion) müssen in das Kontrollblatt für die Ausrüstung eingetragen werden.

Das Formular darf nur von der für die Schutzausrüstung verantwortlichen Person ausgefüllt werden.

IruCheck

Die Anwendung IruCheck ermöglicht auf effiziente und schnelle Weise die Kontrolle von Absturzschutzgeräten. Ihre Verwendung wird für die Rückverfolgbarkeit dieser Geräte empfohlen und ersetzt die Kontrollkarte.

KONTROLLBLATT

REFERENZ	
LOSNUMMER, SERIE	
HERSTELLUNGSJAHR	
DATUM DER ERSTEN INBETRIEBNAHME	
BENUTZERNAMEN	

TECHNISCHE DATEN

Datum	ZIEL (periodische Überprüfung)	VERIFIER NAME SIGNATUR	Kommentare	Nächster Überprüfungszeitpunkt

МАКСИМАЛНО РАБОТНО НАТОВАРВАНЕ (MWL)

Максималното работно натоварване (MWL) на ледбедката TRN5 500 е:

- 500 кг (1102,31 lb) за подигане на товари
- 240 кг (529,11 lb) за подигане на хора при спасителни операции



НЕ НАТОВАРВАЙТЕ ЛЕДБЕДКАТА TRN5 С ТОВАР, НАДВИШАВАЩ МАКСИМАЛНОТО РАБОТНО НАТОВАРВАНЕ (MWL).

ИЗСЪКВАНИЯ ЗА ВЪЖЕТА



ЗА ПОДВИГАНЕ НА ХОРА ИЗПОЛЗВАЙТЕ САМО СЕРТИФИЦИРАНИ ПО EN1891 ВЪЖЕТА С ДИАМЕТЪР 10 - 12,7 MM (3/8" - 1/2"). ИЗПОЛЗВАЙТЕ САМО ВЪЖЕТА В ДОБРО СЪСТОЯНИЕ. ЗА ПРАВИЛНА ПОДДЪРЖКА НА ВЪЖЕТА СЕ ОБЪРНАТЕ КЪМ РЪКОВОДСТВОТО ЗА УПОТРЕБА НА ВЪЖЕТО. НЕ ИЗПОЛЗВАЙТЕ В КОМБИНАЦИЯ С МЕТАЛНИ КАБЕЛИ.

ТЕХНИЧЕСКИ ДАННИ

Въже. Полуустатично въже 10 mm-12,7 mm (1/8"-1/2") EN1891 за подигане на хора при спасителни операции.

Въже 10 mm-12,7 mm за подигане на товари

Максимално работно натоварване (MWL) 500 kg (1102,31 lb) - натоварвания на подигане. 240 kg (529,11 lb) - подигане на хора при спасителни операции.

Съотношение на мощността. 13,50:1 - първа скорост / 39,90:1 - втора скорост

Коефициент на редукция. 2,13:1 - първа скорост / 6,28:1 - втора скорост

Тегло на ледбедката. 4,2 kg (9,25 lb)

Тегло на дръжката. 0,5 kg (1,10 lb)

Тегло на плочата + адаптер за плоча. 2,8 kg (6,17 lb)

Тегло на адаптера за стави. 7,5kg

Тягест на плочата за Davit и LifeLine post. 8 kg

Размери на ледбедката. 311 x Ø157 mm (12,24" x Ø6,18")

Препоръчителен температурен диапазон на използване. -20°C +50°C

ИНСТАЛИРАНЕ НА TRN5

МОНТАЖНА ПОВЪРХНОСТ

Ледбедката трябва да се монтира върху равна повърхност, която може да издържи натоварване от 2400 kg.

ЪГЪЛ НА ВЛИЗАНЕ НА ВЪЖЕТО НА ЛЕДБЕДКАТА

Ъгълът на влизане на въжето в ледбедката трябва да бъде 8° с допустимо отклонение от ± 2°, за да се избегне припокриване на въжето.

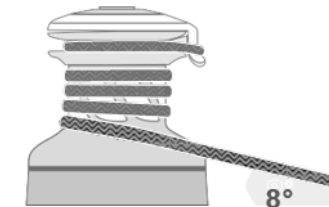

ПРОВЕРЕТЕ ЪГЪЛА НА ВЛИЗАНЕ НА ВЪЖЕТО. ЗА ДА СЕ ИЗБЕГНЕ ПРИПОКРИВАНЕ НА ВЪЖЕТО, ПОВРЕДА НА ЛЕДБЕДКАТА ИЛИ ИЗВЕЖДАНЕ НА УСТРОЙСТВОТО ОТ СТРОЯ, КОЕТО ВОДИ ДО ЗАГУБА НА КОНТРОЛ С РИСК ОТ СЕРИОЗНО НАРАНЯВАНЕ ИЛИ СМЪРТ. ЪГЪЛЪТ ТРЯБВА ДА БЪДЕ 8° С ДОПУСТИМО ОТКЛОНЕНИЕ ± 2°.

Монтирайте ледбедката така, че задвижващият механизъм да е разположен там, където въжето влиза в барабана на ледбедката.

Монтирайте ледбедката така, че задвижващият механизъм да е разположен там, където въжето влиза в барабана на ледбедката.

Забележка: Символът върху полата на ледбедката обозначава позицията на задвижващия механизъм.

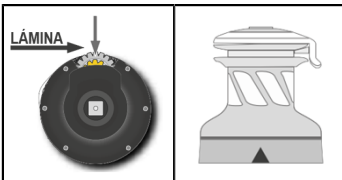

МОНТИРАЙТЕ ЛЕДБЕДКАТА ТАКА, ЧЕ ЗАДВИЖВАЩИЯТ МЕХАНИЗЪМ ДА Е РАЗПОЛОЖЕН ТАМ, КЪДЕТО ВЪЖЕТО ВЛИЗА В БАРАБАНА НА ЛЕДБЕДКАТА. НЕПРАВИЛНОТО ПОЗИЦИОНИРАНЕ НА ЗАДВИЖВАЩИЯ МЕХАНИЗЪМ МОЖЕ ДА ОТСЛАБИ ЛЕДБЕДКАТА И ДА ДОВЕДЕ ДО ПОВРЕДА С РИСК ОТ СЕРИОЗНО НАРАНЯВАНЕ ИЛИ СМЪРТ.

ПОЗИЦИОНИРАНЕ НА ЛЕДБЕКАТА

Ледбедката трябва да се монтира на място, което позволява достатъчно свободно пространство около устройството, така че да не пречи на работата на дръжката.

Ледбедката се монтира на място, което осигурява на оператора видимост на пътя на подигане по всяко време.



НЕПРАВИЛНИЯТ МОНТАЖ НА ЛЕДБЕДКАТА МОЖЕ ДА ДОВЕДЕ ДО СЕРИОЗНИ НАРАНЯВАНЯ ИЛИ СМЪРТ. АКО СЕ СЪМНЯВАТЕ В ПРАВИЛНОТО ПОЗИЦИОНИРАНЕ НА ЛЕДБЕДКАТА, КОНСУЛТИРАЙТЕ СЕ С ДОСТАВЧИКА НА УСТРОЙСТВОТО.

IRUDEK не поема отговорност в случай на неправилен монтаж или промяна на своите струеове. За допълнителна информация, моля, свържете се с info@irudek.com.

ПРОЦЕДУРА ЗА ИНСТАЛИРАНЕ

Монтирайте ледбедката TRN5 и плочата, като я закрепите с 4 болта M12, шайби и гайки върху равна повърхност, която може да издържи натоварване от 2400 kg.

Монтажният е отговорен за избора на подходящи болтове, като взема предвид натоварванията, които трябва да се поддържат.

IRUDEK не поема никаква отговорност в случай на неправилен монтаж на ледбедката или плочата или неправилно използване на фиксиращите винтове.



НЕПРАВИЛНИЯТ БРОЙ ИЛИ ВИД НА КРЕГЕЛНИТЕ ЕЛЕМЕНТИ ИЛИ НЕПРАВИЛНАТА ЗДРАВИНА НА МОНТАЖНАТА ПОВЪРХНОСТ МОГАТ ДА ДОВЕДАТ ДО ВНЕЗАПНО И НЕОЧАКВАНО СУВЪРВАНЕ НА ЛЕДБЕКАТА ПРИ ГОЛЕМИ НАТОВАРВАНИЯ, КОЕТО МОЖЕ ДА ДОВЕДЕ ДО СЕРИОЗНИ НАРАНЯВАНЯ ИЛИ СМЪРТ.

Само за подигане на товари:

- възможно е плочата да се закрепят с тречоци, карабинери, устройства за закрепване и др.

- монтажният е отговорен за извършването на всички необходими структурни тестове, за да се увери, че монтажната повърхност е в състояние да издържи натоварването.

Уверете се, че плочата е здраво закрепена към монтажната повърхност, така че да може да работи при натоварване без значителни движения.

Плочата на ледбедката трябва да се монтира така, че въжето на ледбедката да може да достигне барабана на ледбедката през водна на въжето, като ъгълът на огъване във всяка равнина не трябва да надвишава 30° При необходимост при монтажа трябва да се използват роли на празен ход, за да се осигури правилно натоварване на ледбедката. Водчът на въжето не трябва да има никакво ъглов натоварване.

Вижте фигура 6

Вижте фигура 7

Плочата на ледбедката се монтира на място, което позволява достатъчно свободно пространство около устройството, така че да не възпрепятства работата на дръжката.

Плочата на ледбедката се монтира на място, което осигурява видимост на пътя на подигане за спешно време.



НЕПРАВИЛНИЯТ МОНТАЖ НА ПЛОЧАТА НА ЛЕДБЕКАТА МОЖЕ ДА ДОВЕДЕ ДО СЕРИОЗНИ НАРАНЯВАНЯ ИЛИ СМЪРТ. АКО СЕ СЪМНЯВАТЕ В ПРАВИЛНОТО ПОЗИЦИОНИРАНЕ НА ЛЕДБЕКАТА, КОНСУЛТИРАЙТЕ СЕ С ДОСТАВЧИКА НА УСТРОЙСТВОТО.

TRN5 може да се монтира на ставите TRN1, TRN4, Davit и LifeLine, доставени от IRUDEK. TRN5 се доставя монтиран на конструкциите, в случай че трябва да го монтирате, следвайте следните стъпки:

1. Прикрепете адаптера
2. Загнетете гайките на плочата и контролплочата
3. Позицията на TRN5 трябва да бъде както е показано на фигура 8.
4. Поставете дръжката в съединителя на дръжката

Вижте фигура 8

ИЗПОЛЗВАНЕ НА УСТРОЙСТВОТО - ПРОВЕРКА НА УСТРОЙСТВОТО ПРЕДИ УПОТРЕБА

Преди и след всяка употреба проверавайте визуално лобедката LokHead и плочата за признаци на износване, повреди или счупване. Ако има таква, не използвайте машината. Ако износните или дефектни части не бъдат подменени своевременно, производителят не поема отговорност за случайни повреди, причинени от това.

Проверете подвижността на полата, вижте фигура 9.

Проверете функционалността на копчето, като го завартите и отпуснете, виж. фигура 10.

ПРЕДИ ВСЯКА УПОТРЕБА ПРОВЕРЯВАЙТЕ ВИЗУАЛНО ЛОБЕДКАТА LOKHEAD ЗА ПРИЗНАЦИ НА ИЗНОСВАНЕ, ПОВРЕДА ИЛИ СЧУПВАНЕ. АКО ИМА ТАКВА, НЕ ИЗПОЛЗВАЙТЕ МАШИНАТА. АКО ИЗНОСНИТЕ ИЛИ ДЕФЕКТНИ ЧАСТИ НЕ БЪДАТ ПОДМЕНЕНИ СОВОРЕМЕННО, ПРОИЗВОДИТЕЛЯТ НЕ ПОЕМА ОТГОВОРНОСТ ЗА ЕВЕНТУАЛНИ СЛУЧАЙНИ ПОВЕДИ В РЕЗУЛТАТ НА ТОВА.

ПРЕДИ ВСЯКА УПОТРЕБА ПРОВЕРЯВАЙТЕ ЛОБЕДКАТА И САМОНАВЯЩИТЕ СЕ ПОЛОВИНИ ЗА ПРИЗНАЦИ НА ИЗНОСВАНЕ, ПОВРЕДА ИЛИ СЧУПВАНЕ, КОИТО БИХА МОГЛИ ДА ВЛОЩАТ ЗДРАВИНАТА И РАБОТАТА НА ЗАКЛОНЧАВАЩАТА СИСТЕМА. ПРОВЕРТЕ ВЪЖЕТО НА ПОДВМНИКА, ЗА ДА СЕ УВЕРИТЕ, ЧЕ НЕ Е ИЗНОСНО, АКО СЕ СЪИЗНОВАТЕ, ГО ЗАМЕНЕТЕ С ДОСТАТЪЧНО ЗДРАВЪ ВЪЖЕ.

ПРЕДИ ВСЯКА УПОТРЕБА ПРОВЕРЯВАЙТЕ ДАЛИ БАРАБАНАТ НА ЛОБЕДКАТА Е ЗДРАВЪ ЗАКРЕПЕНА КЪМ ПЛОЧАТА. НЕПРАВИЛНИЯТ БРОЙ И ДЪЛЖИНА НА ИЗПОЛЗВАНИТЕ КРЕТЖНИ ЕЛЕМЕНТИ ИЛИ/И НЕПРАВИЛНОТО ЗАТЯГАНЕ НА КРЕТЖНИТЕ ЕЛЕМЕНТИ МОЖЕ ДА ДОВЕДЕ ДО ВНЕЗЛАПНО И НЕОЧАКВАНО СРУТВАНЕ НА ЛОБЕДКАТА В СЛУЧАЙ НА ВИСОКИ НАТОВАРЯВАНИЯ, КОЕТО ДА ДОВЕДЕ ДО ПАДАНЕ НА ТОВАРА С ТЕЖКИ НАРАНЯВАНИЯ ИЛИ СМЪРТ.

ПРЕДИ ВСЯКА УПОТРЕБА ПРОВЕРЯВАЙТЕ ДАЛИ БАРАБАНАТ НА ЛОБЕДКАТА НЕ МОЖЕ ДА СЕ ЗАВЪРТИ С РЪКА ОБРАТНО НА ЧАСОВНИКОВАТА СТРЕЛКА.

ПОВИДГАНЕ НА ТОВАРИ

ДРЪЖТЕ ПРЪСТИТЕ, СВОБОДНИТЕ ДРЪСКИ, КОСАТА И Т.Н. ДАЛЕЧ ОТ ЛОБЕДКАТА. ЗОНАТА ОКОЛО ДРЪЖКАТА НА ЛОБЕДКАТА ТРЪБВА ДА Е СВОБОДНА ОТ ХОРА И ПРЕДМЕТИ ПО ВСЯКО ВРЕМЕ.

Прекърайте въжето през вътрешната страна на карбинера за водене. Започнете от основата и навийте въжето на барабана по посока на часовниковата стрелка.

Вижте фигура 11

Уверете се, че въжето не се припокрива с лобедката.

Вижте фигура 12

НАПРАВЕТЕ НАЙ-МАЛКО 2 ЗАВЪРТАНИЯ НА ВЪЖЕТО ОКОЛО БАРАБАНА НА ЛОБЕДКАТА И АКО ВЪЖЕТО СЕ ИЗПЪЛЪВА ПРИ ПРЕНАСЯНЕ НА ТОВАРА, УВЕЛИЧЕТЕ БРОЯ НА ЗАВЪРТАНИЯТА ДО МАКСИМУМ 4, КАТО ВНИМАВАТЕ ВЪЖЕТО ДА НЕ СЕ ПРЕСЪНА.

Етоат на необходимите заявления около барабана на лобедката зависи от товара и състоянието на въжето. Преди употреба проверете калпаците на спускане в работната конфигурация. В случай на трудности при навиването на въжето намалете броя на завъртанятия до минимум 2, за да получите оптимална конфигурация.

НИКОГА НЕ ПОЗВОЛЯВАЙТЕ НА ВЪЖЕТО ДА СЕ ЗАСТЪЛВА ВЪРХУ БАРАБАНА НА ЛОБЕДКАТА. ТОВА МОЖЕ ДА ДОВЕДЕ ДО ЗАКЛЕПВАНЕ НА ВЪЖЕТО И ДА ПОГРЪБНИ ПОВИДГАНАТО НА ТОВАРА. ЗА ДА СЕ ЕЛИМИНИРА ЗАСТЪЛВАНЕТО, Е НЕОБХОДИМО ДА СЕ НАМАЛИ НАПРЕЖЕНИЕТО НА ТОВАРА ВЪРХУ ВЪЖЕТО. ТАЗИ ПРОЦЕДУРА КРИЕ РИСК ОТ СЕРИОЗНО НАРАНЯВАНЕ ИЛИ СМЪРТ, АКО ТОВАРЪТ ПАДНЕ ИЛИ СТАНЕ НЕКОНТРОЛИРУЕМ.

Издръпайте въжето, докато се премаже всякаква клябина в барабана на лобедката, след което прекърайте въжето през фишката, като го навийте по посока на часовниковата стрелка и поддръжте напрежението, за да го вкарате под полата.

Вижте фигура 13

Прекърайте въжето под полата, вътре в клиновете. За да улесните операцията, подигнете полата. Поставете въжето в клиновете.

УВЕРЕТЕ СЕ, ЧЕ ВЪЖЕТО Е ДОБРЕ РАЗПОЛОЖЕНО.

Вижте фигура 14

Започнете да въртите дръжката обратно на часовниковата стрелка. Звъните копел се задвижват автоматично в зависимост от посоката на въртене.

1-ва предавка: заварете ръкохватката обратно на часовниковата стрелка

2-ра предавка: заварете ръкохватката по посока на часовниковата стрелка

Вижте фигура 15

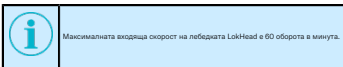

Максималната входеща скорост на лобедката LokHead е 60 оборота в минута.

НАТОВАРВАНЕ НА СЕДАЛКИТЕ

За да спуснете товара, хванете въжето с една ръка.

С другата ръка заварете копчето (или лоста за управление, ако е монтиран) по посока на часовниковата стрелка, за да позволите на въжето да се плъзне по барабана на лобедката и да позволи контролирано спускане на товара. За да регулирате скоростта на спускане, ръчно контролирайте скоростта на плъзгане на въжето по лобедката, като преместете рамото за захватане на въжето от или към барабана на лобедката.

За да спрете спускането на товара, освободете копчето.

Вижте фигура 16

В СЛУЧАЙ НА ЗАТРУДНЕНИЯ ПРИ СПУСКАНЕТО НА ТОВАРА, РАЗВИЙТЕ ВЪЖЕТО И НАМАЛЕТЕ БРОЯ НА ЗАВЪРТАНИЯТА ДО МИНИМУМ 2, ЗА ДА ПОЛУЧИТЕ ОПТИМАЛНА КОНФИГУРАЦИЯ. НЕ РАЗМОТАВАЙТЕ НАТЪЙНО ВЪЖЕТО НА ЛОБЕДКАТА, ДОКАТО НАПРЕЖЕНИЕТО НА ВЪЖЕТО НЕ БЪДЕ НАТЪЙНО ПРЕМАХНАТО.

ПОДДЪРЖАНЕ

Изисквайте официална проверка на лобедката от квалифициран персонал поне веднъж годишно. Проверката трябва да бъде записана в дневник за контрол и поддръжка.

ПОЧИСТВАНЕ

Измивайте устройството често с чиста вода.

Не допускайте почистващи препарати и други детергенти, съдържащи разтворители, да влизат в контакт със струга, особено с анодирани, хромирани или пластмасови части. Не използвайте разтворители, полиращи препарати или абразивни пасты върху логата и стивирите на устройството.

ЛИСТ ЗА ПОДДЪРЖКА

Лобедката трябва да се проверява, почиства и смазва поне веднъж на 12 месеца. Устройството може да се обслужва само от квалифициран персонал. Агресивната среда и/или интензивната употреба може да изискват по-честа поддръжка.

Не заменяйте или модифицирайте устройството с компонент, който не е предназначен за тази цел.

РЕДОВНАТА ПОДДЪРЖКА ТРЪБВА ДА СЕ ИЗВЪРШВА РЕДОВНО. НЕУПОТРЕБЯВАНЕТО НА ТРЪБИЩАТА ПОДДЪРЖКА НАМАЛТАВА ЕКСПЛУАТАЦИОННИЯ ЖИВОТ НА ЛОБЕДКАТА И МОЖЕ ДА ДОВЕДЕ ДО СЕРИОЗНО НАРАНЯВАНИЕ И ДА ОБЕСИЛИ ГАРАНЦИЯТА НА УСТРОЙСТВОТО. ПОДДЪРЖКАТА НА УСТРОЙСТВОТО ТРЪБВА ДА СЕ ИЗВЪРШВА САМО ОТ СПЕЦИАЛИЗИРАН ПЕРСОНАЛ.

ОБРАБОТКА

Да се пази от екстремни температури: под -20°C или над +50°C. Преномерната топлина може да деформира някои компоненти.

Екстремният студ може да доведе до крехкост на материалите и замръзване на смазочните материали.

СЪХРАНЕНИЕ

Съхранявайте на сухо и чисто място.

Избягвайте облъчване, които биха могли да повредят оборудването; онегуирете поддържаща папачка по време на транспортирането.

ГАРАНЦИЯ

Този продукт има 3-годишна гаранция, която покрива производствени дефекти и дефекти на суровините. Гаранцията не покрива износване, корозия или повреди, причинени от съхранение, транспорт или неправилна или интензивна употреба.

Заявлението за гаранция трябва да бъде представено заедно с касовата бележка за покупка. Ако бъде открит производствен дефект, TRUDEK се задължава да поправи, замени или възстанови сумата за продукта, която не надвишава цената, посочена във фактурата за продукта.

УПРАВЛЕНИЕ НА ОТПАДЪЦИТЕ

Продукт без електрически компоненти: изхвърлете продукта безопасно в края на полезния му живот. Определете местността, пластмасовите и металните материали, донкато е възможно, за управление на отпадна маса.

Управление или електронни продукти / с батерии: Този продукт съдържа електрически компоненти или батерии и не трябва да се изхвърля заедно с битовите отпадъци. Моля, предайте го на оторизиран събирач на отпадъци или се консултирайте с www.trudek.com за правилното му изхвърляне.



-TIKSLINIS NAUDOJIMAS

Šis prietaisas skirtas naudoti kaip rankinio būdu valdoma gervė kroviniams kelti, nuleisti ir tvarkyti. Be to, TRN5 gervė buvo suprojektuota ir tinkama naudoti gelbėjimo darbų kėlimo sistemose, jei ją naudoja kvalifikuotas operatorius.

TRN5 gervė turi būti naudojama į sumontuotą ant tinkamo tvirtinimo taško.

Visa įranga ir įtaisai, naudojami kartu su TRN5 gerveimis žmogų kelti gelbėjimo operacijų metu, turi būti sertifikuoti naudoti pagal paskirtį gelbėjimo operacijose.

NETINKAMAS NAUDOJIMAS

Įrenginio naudoti negalima:

- nesankcionuotų pakeitimų ar intervencijų atveju
- nukritus iš didesnio nei 1 metro aukščio ant kieto paviršiaus. Tokiu atveju susikite prietaisą gamintojų arba įgaliotam IRUDEK centrui.
- su didesne nei 240 kg maksimalia darbine apkrova (MWL), skirta žmonėms kelti gelbėjimo operacijose.
- su kroviniu, kurio apkrova viršija 500 kg maksimalią darbinę apkrovą (MWL), skirtą kroviniams kelti.

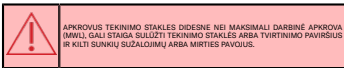

APKROVUS TEKINIMO STAKLĖS DIDESNĖ NEI MAKSIMALI DARBINĖ APKROVA (MWL), GALI STAIGA SUJŪŽTI TEKINIMO STAKLĖS ARBA TVIRTINIMO PAVIRŠIUS IR KILTI SUNKIUS SUŽALOJIMŲ ARBA MIRTIES PAVOJŪS.

REIZIDUALIOSIOS RIZIKOS

Reikia atkreipti dėmesį į toliau nurodytą likutinę riziką, kuri kyla naudojant prietaisą ir kurios negalima pašalinti, pavyzdžiui, įstrigimo, įtraukimo... Naudojant TRN5 rekomenduojama mėvoti pirštines.

NOMENKLATŪRA

1 Rankenėlė, 2 Fiančias, 3 Būgnas, 4 Nuimamas stjonas, 5 Plokštėlė, 6 Rankenos jungtis, 7 Rankenos užraktas, 8 Rankena, 9 Virvės kreipiamasis karabinas.

Žr. 2 pav.

OUTLINE

Tekinimo staklių matavimai:

Žr. 3 pav

Trikojo plokštėles matmenys

Žr. 4 pav.

"Davit" ir "Poste LF" plokščių matmenys

Žr. 5 pav

DIDŽIAUSIA DARBINĖ APKROVA (MWL)

Didžiausia TRN5 500 gervės darbinė apkrova (MWL) yra:

- 500 kg (1102,31 lb) kroviniams kelti
- 240 kg (529,15 lb), skirtas žmonėms kelti gelbėjimo operacijose

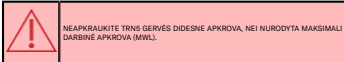

NEAPKRAUKITE TRN5 GERVĖS DIDESNĖ APKROVA, NEI NURODYTA MAKSIMALI DARBINĖ APKROVA (MWL).

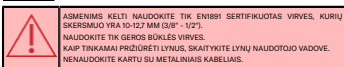
REIKALAVIMAI VIRVĖMS

ASMENIMS KELTI NAUDOKITE TIK EN1891 SERTIFIKUOTAS VIRVĖS, KURIŲ SKERSMUO YRA 10-12,7 MM (3/8" - 1/2"). NAUDOKITE TIK GEROS BŪKLĖS VIRVĖS. KAP TINKAMAI PRIZIŪRĖTI LYNUS, SKAITYKITE LYNŲ NAUDOTOJO VADOVĖ. NENAUDOKITE KARTU SU METALINIAIS KABELIAIS.

TECHNINIAI DŪMENYS

Virvė. Puslaidi statinė virvė 10 mm-12,7 mm (1/8"-1/2") EN1891, skirta žmonėms kelti gelbėjimo operacijose.

10 mm-12,7 mm virvė kroviniams kelti

Didžiausia darbinė apkrova (MWL) 500 kg (1102,31 lb) - kėlimo apkrovos. 240 kg (529,15 lb) - žmonių kėlimas gelbėjimo operacijose.

Galios santykis. 13,50:1 - 1-asis greitis / 39,90:1 - 2-asis greitis

Mažinimo koeficientas. 2,13:1 - 1-asis greitis / 6,28:1 - 2-asis greitis

Gervės svoris. 4,2 kg (9,25 lb)

Rankenos svoris. 0,5 kg

Plokštės + plokštės adapterio svoris. 2,8 kg (6,17 lb)

Trikojo adapterio svoris. 7,5 kg

Plokštės svoris "Davit" ir "LifeLine" stulpelių. 8 kg

Gervės matmenys. 311 x Ø157 mm (12,24" x Ø618")

Rekomenduojamas naudojimo temperatūros diapazonas. -20°C +50°C

TRN5 DIEGIMAS**MONTAVIMO PAVIRŠIUS**

Gervė turi būti sumontuota ant lygaus paviršiaus, galinčio išlaikyti 2400 kg apkrovą.

KELTUVO LYNŲ JEJIMO Į GERVĖS KAMPAS

Lynas į gervę įeina 8° kamp su ± 2° paklaida, kad išvengtumėte lyno persidengimo.

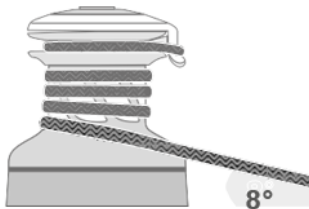

PATIKRINKITE VIRVĖS ĮLEIDIMO KAMPĄ, SIEKIANČI IŠVENGTI LYNŲ PERSIDENGIMO, GERVĖS SUGADINIMO ARBA PRIETAISO NĖJEKIMO, DĖL KURIO PRARANDAMA KONTROLĖ IR GREŠIA SUNKIUS SUŽALOJIMAS ARBA MIRTIS, KAMPAS TURI BŪTI 8° SU ± 2° PAKLAIDA.

Sumontuokite gervę taip, kad pavaros krumplyratis būtų toje vietoje, kur lynas įeina į gervės būgną.

Sumontuokite gervę taip, kad pavaros krumplyratis būtų toje vietoje, kur lynas įeina į gervės būgną.

Pastaba: Simbolis ant gervės stjonos nurodo pavaros padėtį.

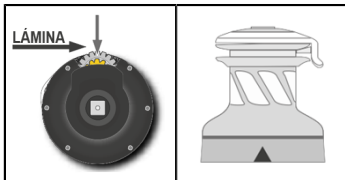

SUMONTUOKITE GERVĖ TAIP, KAD PAVAROS KRUMPLYRATIS BŪTŲ TOJE VIETOJE, KUR LYNAS ĮEINA Į GERVĖS BŪGNĄ. NETEISINGAI ĮSDĖDYTA PAVAROS PAVARA GALI SUSILPNINTI GERVĖ IR SUKELTI GEDIMĄ, DĖL KURIO GALI KILTI SUNKIŲ SUŽALOJIMŲ AR MIRTIES PAVOJŪS.

GERVĖS PADĖTIES NUSTATYMAS

Gervė turi būti sumontuota tokioje vietoje, kad aplink įrenginį būtų pakankamai vietos ir netrukdytų valdyti rankenas.

Gervė turi būti sumontuota tokioje vietoje, kad operatorių visada būtų matomas kėlimo kelias.



NETEISINGAI SUMONTAVUS GERVĖ, GALIMA SUNKIAI SUSIŽEISTI ARBA ŽŪTI, JEI ABEJOJATE DĖL TEISINGOS GERVĖS PADĖTIES, KREIPKĖTĖS Į PRIETAISO TIEKĖJĄ.

IRUDEK neprisilima jokios atsakomybės dėl neteisingo staklių montavimo ar keitimo. Dėl papildomos informacijos kreipkitės adresu info@irudek.com.

ĮRENGIMO PROCEDŪRA

Sumontuokite TRN5 gervę į plokštę, pritvirtinami ją 4 M12 varžtais, poveržlėmis ir veržlėmis prie lygaus paviršiaus, kuris gali atlaikyti 2400 kg apkrovą.

Už tinkamų varžtų parinkimą atsako montuotojas, atsižvelgdamas į atlaikomas apkrovas.

IRUDEK neprisilima jokios atsakomybės dėl netinkamo gervės ar plokštės sumontavimo arba netinkamo tvirtinimo varžtų naudojimo.



DĖL NETINKAMO TVIRTINIMO DETALIŲ SKAIČIAUS AR TIPO ARBA NETINKAMO TVIRTINIMO PAVIRŠIAUS TVIRTUMO GERVĖ GALI STAIGA IR NETIKĖTAI SUGRĮŽTI, VEIKIAMA DIDELĖS APKROVOS, TODĖL GALI BŪTI SUNKIAI SUŽALOTA ARBA ŽŪTI.

Skirta tik kroviniams kelti:

- plokštė galima pritvirtinti rektiniu dirželiu, karabinais, tvirtinimo įtaisais ir pan.

- montuotojas privalo atlikti visus būtinius konstrukcinius bandymus, kad įsitikintų, jog montavimo paviršius gali išlaikyti apkrovą.

Įsitikinkite, kad plokštė yra tvirtai pritvirtinta prie montavimo paviršiaus, kad veiklama apkrova jį galėtų veikti be didelių judesčių.

Gervės plokštė turi būti sumontuota taip, kad keltuvo lynas galėtų pasiekti gervės būgną per lyno kreiplaniją, o sulenkti kampas bet kurioje plokštumoje būtų ne didesnis kaip 30° įrenginyje prireikus turėtų būti naudojami laisvosios eigos skriemuliai, kad būtų užtikrinta tinkama gervės apkrova. Lyno kreiplanijoje neturėtų būti apkrauta kampa.

Žr. 6 pav.
Žr. 7 pav.

Gervės plokštė turi būti sumontuota tokioje padėtyje, kad aplink įtaisą būtų pakankamai laisvos vietos ir neturėtų vydyti rankomis.

Gervės plokštė turi būti sumontuota tokioje padėtyje, kad operatoriai visada būtų matomas kėlimo kelias.

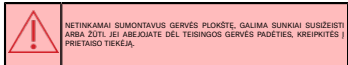

TRN5 galima montuoti ant IRUDEK tieskiamų TRN1, TRN4, "Davie" ir "LifeLine" virkelių. TRN5 tieskiamas sumontuotas ant konstrukcijų, jei reikia jį pritvirtinti, atlikite šiuos veiksmus:

1. Pritvirtinkite adapterį
2. Užvertinkite plokštės ir priešdirėpines plokštės veržles
3. TRN5 padėti turi būti tokia, kaip parodyta B paveikslėlyje.
4. Įstatykite rankeną į rankenos movą

Žr. 8 pav.

PRIETAISO NAUDOJIMAS - PRIETAISO PATIKRINIMAS PRIEŠ NAUDOJIMĄ

Prieš kiekvieną naudojimą ir po jo visuomet apžiūrėkite "LokHead" gervę ir plokštę, ar nėra nusidėvėjimo, pabėdimo ar lūžio požymių. Jei jų yra, nenaudokite įrenginio. Jei susidėvėjusios ar sugadintos dalys nedelsiant nepakeičiamos, gamintojas neprisiima atsakomybės už dėl to atsiradusią atsitiktinę žalą.

Patikrinkite siljono judrumą, žr. 9 pav.

Patikrinkite rankenėlių veikimą į pasukdami ir atleidami, žr. 10 pav.

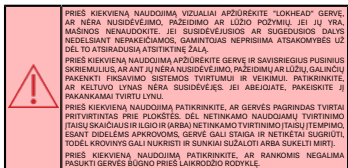

KROVINIŲ KĖLIMAS

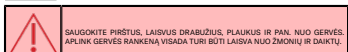

Perkšikite virvę per kreiplaniją karabinu vidų. Pradėdami nuo pagrindo, vyinkite virvę ant būgno pagal laikrodžio rodyklę.

Žr. 11 pav.
Įsitikinkite, kad virvė ant gervės neuždengia.

Žr. 12 pav.

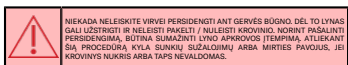
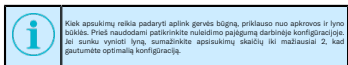
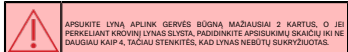

Traukite virvę, kad išnyktų bet koks laisvumas gervės būgno, tada perkelsite virvę per flanšą, vyndiodami ją pagal laikrodžio rodyklę ir išlaikydami įtempimą, kad ji patektų po siljono.

Žr. 13 pav.

Virvę pakliškite po siljono, į plieštus. Kad būtų lengviau atlikti operaciją, pakelkite siljono įtikite virvę į fikatoriaus vidų.



Žr. 14 pav.

Pradėkite sukdami rankeną prieš laikrodžio rodyklę. Pavaros įjungimo automatiškai pagal sukimos kryptį.

- 1-oji pavara: pasukite rankeną prieš laikrodžio rodyklę
- 2-oji pavara: pasukite rankeną pagal laikrodžio rodyklę

Žr. 15 pav.



JKROVIMO SANDĖLIAVIMAS

Norėdami nuleisti krovinį, viena ranka sukinkite virvę.

Kita ranka pasukite rankenėlę (arba valdymo svirtį), jei įrengta) pagal laikrodžio rodyklę, kad lynas slystų gervės būgną ir būtų galima kontroliuoti krovinio nuleidimą. Norėdami reguliuoti nuleidimo greitį, rankiniu būdu reguliuokite lyno slydimo greitį ant gervės judindami lyno griebtuvą rankeną nuo gervės būgno arba link jo.

Norėdami sustabdyti krovinio nuleidimą, atleiskite rankenėlę.

Žr. 16 pav.

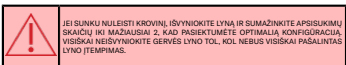

PREIŽIŪRA

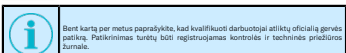

VALYMAS

Dažnai plaukite prietaisą švariu vandeniu.

Niekuomet, kad valymo priemonės ir tik plavikliai, kurių sudėtyje yra šėdinančių tirpalų, lelstus jų teikimo stakėmis, ypač su anodotomis, chromotomis ar plastikinėmis dalimis. Nenaudokite tirpalų, poliravimo priemonių ar abrazyviųjų pastų ant prietaiso esančių logotipams ir lipdukams.

TECHNINIS PRIEŽIŪROS LAPAS

Ne rečiau kaip kas 12 mėnesių gervę reikia kruopščiai patikrinti, išvalyti ir sutepti. Prietaisą gali aptarnauti tik kvalifikuoti darbuotojai. Dėl agresyviuos aplinkos ir (arba) intensyvaus naudojimo gali prireikti dažnesnės techninės priežiūros.

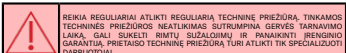
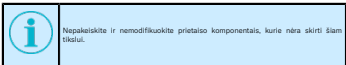

PREIŽIŪRA

Saugokite nuo ekstremalių temperatūrų: žemesnės nei -20 °C arba aukštesnės nei +50 °C. Per didelės karštis gali deformuoti kai kuriuos komponentus.

Ekstremalus šalčius gali lenti medžiagų trapumą ir tepalų užšalimą.

SANDĖLIAVIMAS

Laikykite sausoje ir švarioje vietoje.

Venkite sudūrimų, galinčių sugadinti įrangą; vėžant užtikrinkite tinkamą pakuotę.

GARANTIJĄ

Šiam gaminiui suteikiama 3 metų garantija, taikoma tik gamybos ir žaliavų defektams. Ji netaikoma gedimams, korozijai ir pažeidimams, atsiradusiems dėl netinkamo ar intensyvaus laikymo, transportavimo ar naudojimo.

Kartu su prašymu suteikti garantiją turi būti pateiktas pirkimo įrodymas. Gamybos defekto atveju IRUDEK įsipareigoja gaminti pataisytą, pakeisti arba už jį sumokėti, neviršydama gaminio kainos, nurodytos sąskaitoje faktūroje.

IRUDEK

IRUDEK 2000 S.L.
Pol. Erribera 8A
20150 Aduna (Guipúzcoa)
España
Tfno: +34 943 69 26 17
Fax: +34 943 69 25 26
irudek@irudek.com

Dystrybutor: AiT | 668 12 77 33 | sklep@pakabhp.pl