

irudek

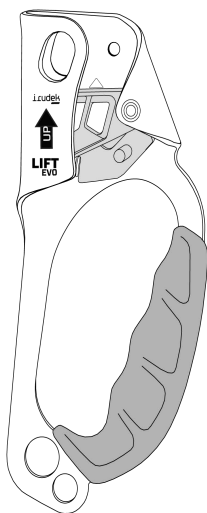

LIFT EVO

© IRUDEK

www.irudek.com

irudek@irudek.com

CE 0123

ASCENDER WITH GRIP (AL-15, AD-10)

BLOQUER (LIFT EVO)

According to EN 567 rope clamps AD-10, AL-15 and LIFT EVO are tested to work on kernmantle ropes of 9 to 13 mm that comply with EN 1891, EN 892 and UIAA standards. According to EN 12841 Type B, EN 1891 Type A compliant ropes of 9 to 13 mm must be used.

ROPE CLAMPS ARE NOT DESIGNED TO ARREST A FALL!

WEIGHT

teža
gewicht
poids
peso
peso

ASCENDER

216 g

BLOQUER

150 g

DIMENSIONS (H x B x W)

dimenzije
ausmasse
dimensions
dimensione
dimensiones

ASCENDER

203 x 91 x 34 mm

BLOQUER

106 x 76 x 36 mm

NOMENCLATURE OF PARTS

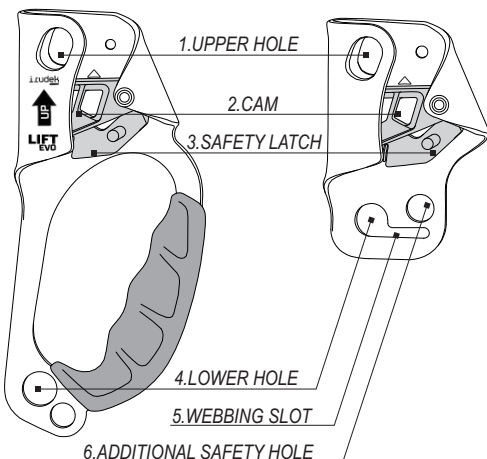

BREAKING STRENGTH

- depending on device (strength)

- depending on rope diameter

↑ 19kN



↑ 14kN



↓ 14kN



4-7kN

AL-15 (left)



AD-10 (right)



AB-20 bloquer

DATA ON AL-15, AD-10 AND AB-20

MODEL

DIRECTION OF USE

READ INSTRUCTIONS



BACKSIDE VIEW

BODY CONTROLLING THE MANUFACTURING OF PPE

EUROPEAN NORMS AND ROPE DIAMETERS

DATE OF PRODUCTION MM / YYYY

SERIAL NUMBER

MANUFACTURER or SUPPLIER

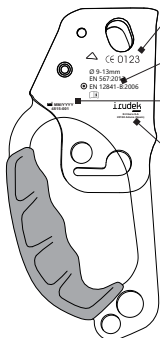

FRONTSIDE VIEW

MM / YYYY

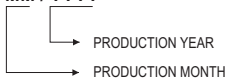

1.

ATTACH TO THE ROPE

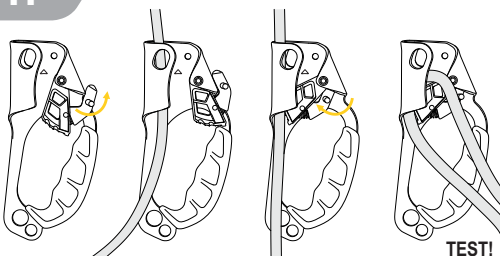

2.

ASCENT

DESCENT

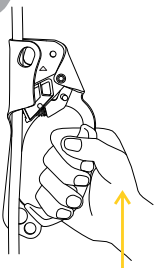

3.

CORRECT USE

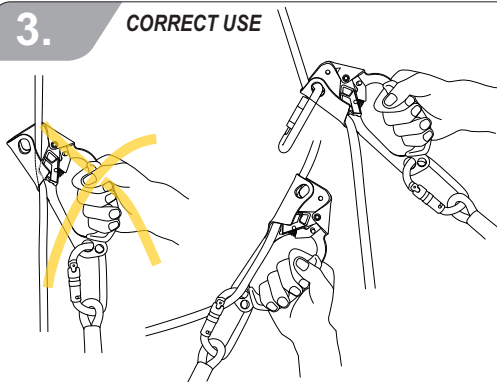

4.

PROGRESSION ON ROPE

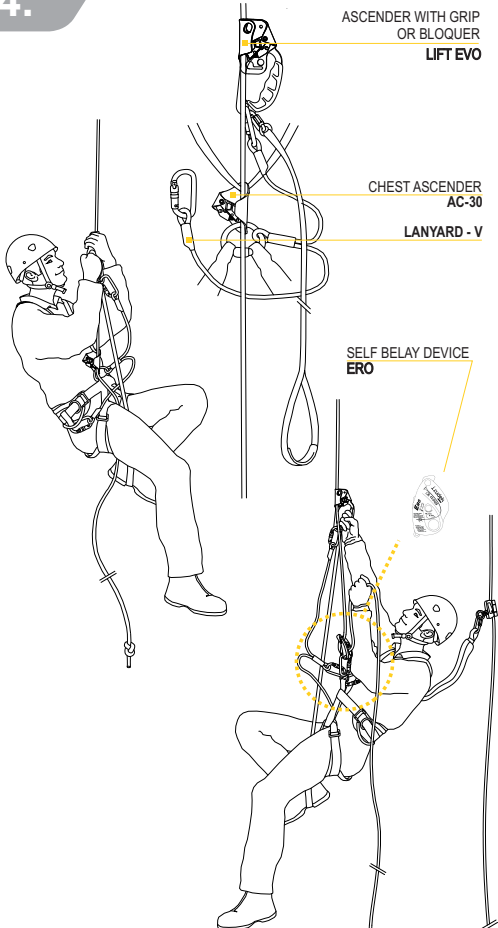

ROPE ACCESS AT WORK
Double rope technique EN 12841

5.

PROGRESSION ON A STRUCTURE

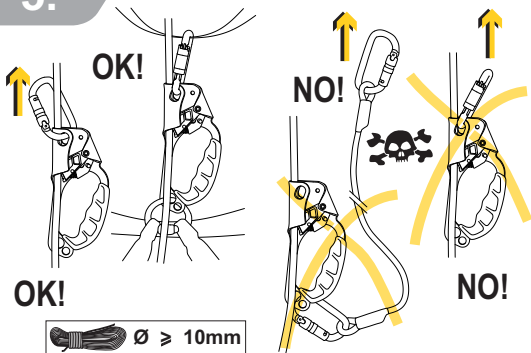

6.

HORIZONTAL PROGRESSION

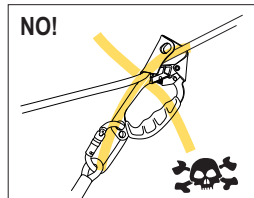
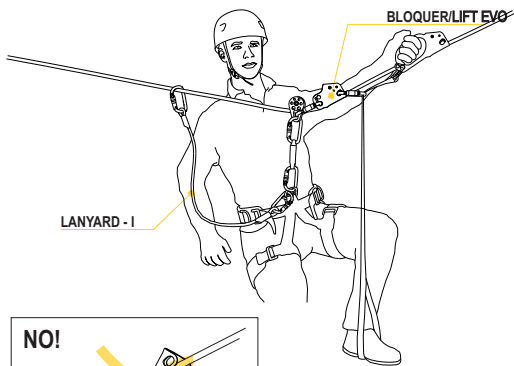

7.

HAULING SYSTEMS

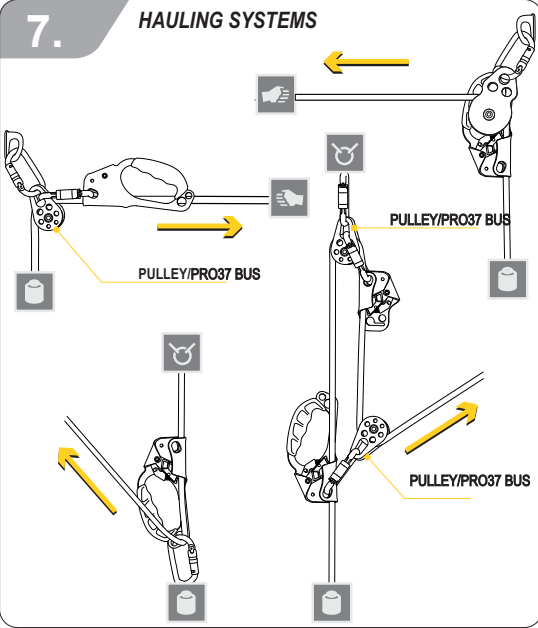

TEMPERATURE / Température / Temperatur

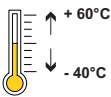

STORAGE / Stockage / Lagerung



additionally away of sources of heat!

MAINTENANCE / Entretien / Wartung



moving joints!

CLEANING / Nettoyage / Reinigung

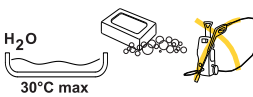

30°C max

DANGEROUS PRODUCTS /
Produits dangereux / Gefährliche Produkte



**IN CASE OF DOUBT, CONSULT
PRODUCER OR VENDOR!**



↔ ENGLISH

UNDERSTAND AND FOLLOW THESE INSTRUCTIONS CAREFULLY!



This device was designed to offer you the degree of safety expected from personal protective equipment in accordance with the European Regulation (EU) 2016/425.

SAFETY MEASURES AND WARNINGS

- a) There are innumerable and even unimaginable possible modes of use of this device. Only techniques shown in the figures that are not crossed out or displaying a skull are recommended and covered by the warranty.
- b) This product must be used exclusively by adequately skilled persons otherwise the user must be constantly supervised by trained personnel, who must guarantee for the safety. This includes liability against damages, injuries and death incurred by improper use or misuse of the equipment.
- c) This product may be used combined with personal protective equipment conforming to Regulation (EU) 2016/425 and compatibly with the relevant information.
- d) Lifetime of this product will be extended if it is used with care. In particular avoid rubbing against abrasive surfaces and/or sharp edges.
- e) Primary function of the ascender is progression along a working line, and is not suitable for use in a fall arrest system. In work environments it must always be used in conjunction with a fall-arrest device on an independent safety line.
- f) The locking action of the device and thus your safety may be considerably reduced if the device or the rope is dirty, oily, muddy or icy.
- g) Prolonged use in salty environments (e.g. sea cliffs) may affect the performance of the product.
- h) Do not expose the device to significant heat or cold (see work and stock temperature).
- i) Avoid any contact with chemical reagents as they may affect the performance of this product. Contact the producer if in doubt.
- j) This device is not tested for use in explosive atmospheres.
- k) It is essential to assess the reliability and security of the entire safety system you are relying on (adequate resistance of the anchors (EN 795) and their correct positioning to arrest a fall and prevent pendulum effects, correct positioning of the ropes – e.g. no slack, protecting sharp edges, redundancy, etc.).

OPERATION OF THE DEVICES

Before each use carry out an operational test of the device by test-loading it with your body weight while secured by other means.

Figure 1: ATTACHING THE DEVICE TO THE ROPE

To open the cam pull the safety catch down and out with your thumb and lock it on the body of the device. Put the rope in the slot between the cam and the frame of the device and swing back the cam in the locking position by pressing the safety latch downwards. To remove the rope, slide the device gently upwards along the rope and simultaneously unlock the safety latch. Before starting to climb verify that the device jams correctly the rope. Guard against anything that might switch the device open or impede its correct working (clothing, cobbles, mud, twigs...).

Figure 2: ASCENT AND DESCENT

Slide the device upwards along the rope and pull yourself up as it jams the rope. Always keep the device parallel to the rope direction. For short sections of descent push the cam with your thumb in the extreme closed position so that the cam detaches from the rope and pull the device downwards. (Lanyards not shown for clarity).

Figure 3: CORRECT USE

To avoid slippage never try to twist the device in any direction on a taut rope or load it at an angle with the rope. If not possible, clip a carabiner through the upper hole or clip your lanyard carabiner on the rope as shown on the figure.

Figure 4: PROGRESSION ON THE ROPE

Lanyards connecting the rope clamp to the harness should be made out of single dynamic rope (EN 892) and should with connectors not exceed the length of 1m. For rope access at work, a safety line with a fall arrest device must be used in addition to the working line. When the adjustable anchor line is loaded by full weight of the user it becomes a working line.

Figure 5: PROGRESSION WITH THE AID OF THE STRUCTURE (SELF BELAYING)

Because of a danger of a fall a 10 mm or thicker rope must be used.

Figure 6: HORIZONTAL PROGRESSION

As shown on figure 6.

Figure 7: HAULING SYSTEMS

In any hauling system composition shown in figure 8 an ascender (AD-10, AL-15) may be replaced by a bloquer (LIFT EVO).

GENERAL INFORMATION

Regular examination:

- Do not hesitate to retire the device if it shows signs of wear or after a major fall or a major impact. They could cause internal or invisible damage that may significantly weaken its strength. In case of uncertainty treat the device as damaged or consult Irudek. Additionally treat the device as faulty if any of the forth mentioned applies: absence or illegibility of markings; absence of any elements affecting the equipment form and function; evidence of defects in or damage to hardware elements including but not limited to cracks, sharp edges, deformation, absence of parts, corrosion, and other forms of alteration; any other condition that calls to question the suitability of the equipment for its intended purpose.
- Regular periodical inspections must be carried out by a competent person at least once a year. For this purpose an inspection record should be established (see the backside of these instructions). Furthermore we would sincerely recommend one set of equipment is used by one person only as its history of use is best traced and understood in this way.
- Before each use it is obligatory to check the rope clamp and verify that all its components (cam, body, safety latch) are faultless and in good working condition.

Packing, storage, maintenance and cleaning

Each product is packed with its INSTRUCTIONS FOR USE. Proper maintenance and storage are imperative to ensure correct functioning of the product (as well as all your equipment) and thus your safety.

Clean the product with a brush under running cold water of domestic supply. If the stains persist, clean it in warm water (maximum 30°C) with ordinary soap. Then rinse thoroughly, wipe it with a towel and dry naturally in a shaded ventilated place away from sources of heat.

If needed, lube sparingly the moving joints of the jamming cleat and handle with silicon based oil.

Temperatures

While it is allowed to use this product within the temperature range from -40°C to +60°C, it is advisable to stock it in a dry place at room temperature.

Lifetime

Lifetime is set by the date of production and is theoretically unlimited. Service time starts with the date of first use and depends on frequency and mode of application, on environment where it is used (e.g. marine, cave, corrosive atmosphere), and on mechanical wear and damage. It is therefore very difficult to determine the expected service time of a particular device. Its due retirement is therefore left to user's regular examinations and competent person's annual inspections.

Guarantee and its limitations

This product is guaranteed for 3 years from purchase against any faults in materials or manufacture. The guarantee does not apply in cases of misuse, normal wear and tear, unauthorized modifications or alterations, improper use, improper maintenance, accident, negligence, damage, or if the product is used for a purpose it was not designed for. If you discover a defect, you should return the product to the reseller you purchased the product from or directly to Irudek ***is not responsible for the consequences of direct, indirect, accidental or any other type of damage resulting from the use of its products.***

The full declaration of conformity can be found under www.irudek.com



↔ SLOVENŠČINA

SKRIBNO PREUČITE IN UPOŠTEVAJTE TA NAVODILA



Ta naprava je zasnovana za zagotavljanje ravni varnosti, ki jo je mogoče pričakovati od osebne varovalne opreme v skladu z Evropsko uredbo (EU) 2016/425.

VARNOSTNI UKREPI IN OPOZORILA

- a) Ta naprava se lahko uporablja na nešteto načinov, ki so lahko celo nepredstavljeni. Priporočljive tehnike na slikah, za katere velja garancija, so zgolj tiste, ki niso prekrižane in ob katerih ni prikazan simbol lobanje.
- b) Ta izdelek lahko uporabljajo izključno ustrezno usposobljene osebe. V nasprotnem primeru mora biti uporabnik pod stalnim nadzorom usposobljenega osebja, ki mora zagotoviti varnost. To vključuje odgovornost v zvezi s škodo, poškodbami in smrtjo zaradi nepravilne uporabe ali zlorabe opreme.
- c) Ta izdelek se lahko uporablja skupaj z osebno varovalno opremo, ki ustreza Evropski uredbi (EU) 2016/425, in skladno z ustreznimi informacijami.
- d) Ob skrbni uporabi tega izdelka boste podaljšali njegovo življenjsko dobo. Še posebej bodite pozorni, da preprečite drgnjenje ob abrazivne površine in/ali ostre robove.
- e) Glavna funkcija prižeme je napredovanje po delovni vrvi ter ni primerna za uporabo v sistemih za zadrževanje padca z višine. Vedno jo morate uporabljati skupaj z napravo za zaustavljanje padcev na ločeni varnostni vrvi.
- f) Če je naprava ali vrv umazana, mastna, blatna ali zaledenela, bosta oprijem naprave na vrvi in posledično tudi vaša varnost bistveno zmanjšana.
- g) Daljša uporaba v slanah okoljih (npr. na obmorskih klifih) lahko poslabša delovanje izdelka.
- h) Naprave ne izpostavljajte močni vročini ali mrazu (glejte delovno temperaturo in temperaturo shranjevanja).
- i) Preprečite stik naprave s kemičnimi reagenti, saj lahko ti poslabšajo njeno delovanje. Če ste v dvomih, se obrnite na proizvajalca.
- j) Ta naprava ni bila preizkušena za varno uporabo v eksplozivnih atmosferah.
- k) Za varnost je bistvenega pomena ocena celotnega sistema varovanja še pred pričetkom plezanja (primerna nosilnost sidrišč (EN 795) in njihova pravilna (višja) namestitvev za uspešno zaustavljanje padca ter preprečevanje nihajev, zaščita robov, redundanca, itd.).

NAVODILA ZA UPORABO

Priporočamo, da pred vsako uporabo opravite test delovanja pripomočka kot tudi celotnega varovalnega sistema z njegovo obremenitvijo z lastno težo ob hkratnem neodvisnem varovanju.

Slika 1: NAMESTITEV VRVI

S palcem potisnite varovalko navzdol in navzven ter jo zatakните za rob telesa prižeme. Vstavite vrvi v utor in sprostite varovalko ježa, da zaskoči in pritisne vrvi ob telo pripomočka. Pred pričetkom plezanja se vselej prepričajte, če prižema blokira v želeni smeri. Prižemo snemite z vrvi tako, da jo pomaknete po vrvi nekoliko navzgor in istočasno sprostite ježa. Med plezanjem bodite pozorni na karkoli, kar bi lahko odprlo prižemo (obleka, kamenje, veje, blato...

Slika 2: VZPENJANJE IN SPUŠČANJE

Za vzpenjanje potisnite prižemo navzgor po vrvi in se potegnite navzgor, ko ob obremenitvi zablokira vrvi. Za krajše spuste brez dotikanja varovalke potisnite s palcem ježa v ekstremni položaj tako, da se vrvi sprostí ter povlecite prižemo nižje (popkovine zaradi jasnosti slike niso prikazane).

Slika 3: PRAVILNA UPORABA

Ne poizkušajte obremeniti prižeme pod kotom glede na napeto vrvi ali zvižati prižeme iz njenega ležišča. Če se temu ne morete izogniti, zavarujte ležišče vrvi z vponko kakor je prikazano na sliki.

Slika 4: NAPREDOVANJE PO VRVI

Kakor je prikazano na sliki 4. Vrvi z zaključno zanko (popkovine), ki povezujejo prižemo z vpenjalno točko na pasu naj bodo izdelane iz enojne dinamične vrvi (EN 892) in naj s povezovalnimi elementi (vponkami) ne presegajo dolžine 1 m. Za vrvene dostopne sisteme pri delu na višini (EN 12841) je poleg delovne vrvi nujna uporaba zadrževalca padca na varovalni vrvi. Pred začetkom uporabe sta delovna in varovalna vrvi enakovredni.

Slika 5: NAPREDOVANJE PO TRDNI OPORI

Sledite navodilom na sliki 5. Za varovanje pri vzpenjanju po trdi opori, je obvezna uporaba vrvi premera 10 mm ali več.

Slika 6: VODORAVNO NAPREDOVANJE (PO PREČNICI)

Kakor je prikazano na sliki 6.

Slika 7: SISTEMI ZA DVIGOVANJE BREMEN

V vseh sistemih dviganja bremen, ki so prikazani na sliki 8 je mogoče prižemo (AD-10, AL-15) zamenjati za bloker (LIFT EVO).

SPLOŠNE INFORMACIJE

Redno pregledovanje

- Če na napravi opazite znake obrabe oz. po padcu z velike višine ali močnem udarcu, napravo brez odlašanja zavrzite, saj lahko v nasprotnem primeru pride do nevidnih okvar v notranjosti, ki lahko občutno poslabšajo njeno zmogljivost. Če niste prepričani, ravnajte z napravo, kot da je poškodovana ali pa se posvetujte s podjetjem Irudek.
- Kompetentna oseba mora izvajati redne preglede naprave enkrat na leto. V ta namen vodite evidenco pregledov (glejte zadnjo stran teh navodil). Prav tako resnično priporočamo, da en komplet opreme uporablja le ena oseba, saj lahko tako najbolje spremljate in razumete zgodovino njene uporabe.
- Pred vsako uporabo obvezno preverite prižemo in se prepričajte, da so vse njene komponente brez okvar in v dobrem delovnem stanju.

Embalaža, shranjevanje, vzdrževanje in čiščenje

Vsak izdelek je zapakiran skupaj z NAVODILI ZA UPORABO. Pravilno vzdrževanje in shranjevanje je nujno potrebno za zagotovitev pravilnega delovanja izdelka (in vaše opreme) in posledično vaše varnosti. Izdelek čistite s krtačo pod tekočo hladno vodo iz domačega vodovoda. V primeru trdovratnih madežev izdelek očistite v topli vodi (največ 30°C) z navadnim milom. Nato ga temeljito sperite, obrišite z brisačo in naravno posušite v senčnem prezračenem prostoru, ločeno od virov toplote. Po potrebi gibljive spoje zagozde in ročaja zmerno namažite z oljem na osnovi silicija.

Temperature

Izdelek lahko uporabljate v temperaturnem območju med -40°C in +60°C, vendar pa je priporočljivo, da ga shranjujete na sobni temperaturi v suhem prostoru.

Življenjska doba

Življenjska doba je določena z datumom proizvodnje in je teoretično neomejena. Uporabna doba se prične z datumom prve uporabe in je odvisna od pogostosti in načina uporabe, od okolja v katerem napravo uporabljamo (npr. morsko, jamsko ali drugače korozivno okolje), ter od mehanske obrabe in poškodb. Zaradi tega je zelo težko določiti predvideno uporabno dobo določene naprave.

Umik iz uporabe je zato prepuščen uporabnikovim rednim pregledom med dvema uporabama in obvezni letni inšpekciji kompetentne osebe.

Garancija in njene omejitve

Za ta izdelek velja garancija za obdobje 3 let od nakupa za primer kakršnih koli poškodb materiala ali izdelave. Garancija ne velja v primerih zlorabe, običajne obrabe, nepooblaščenih posegov ali sprememb, nepravilne uporabe, nepravilnega vzdrževanja, nesreče, malomarnosti, poškodbe ali če izdelek ni bil uporabljen za predvideni namen. Če odkrijete okvaro, izdelek vrnite prodajnemu posredniku, pri katerem ste izdelek kupili, ali neposredno podjetju Irudek.

Podjetje Irudek ne odgovarja za posledice neposredne, posredne, naključne ali kakršne koli druge vrste škode, ki izhajajo iz uporabe tega izdelka.

Celotno izjavo o skladnosti je mogoče najti na spletnem naslovu www.irudek.si/downloads



↔ **DEUTSCH**

**MACHEN SIE SICH MIT DIESEN
ANLEITUNGEN VERTRAUT UND
BEFOLGEN SIE DIESE SORGFÄLTIG!**



Dieses Gerät wurde entwickelt, um Ihnen einen von der persönlichen Schutzausrüstung nach der EU-Verordnung 2016/425 zu erwartenden Sicherheitsgrad anzubieten.

SICHERHEITSMASSNAHMEN UND WARNUNGEN

- a) Es gibt unzählige und sogar unvorstellbar mögliche Einsatzmöglichkeiten dieses Gerätes. Nur Techniken, die auf den Abbildungen dargestellt sind, welche nicht überkreuzt sind oder einen Schädel abbilden, werden empfohlen und von der Garantie gedeckt.
- b) Dieses Produkt darf nur von entsprechend ausgebildeten Personen benutzt werden, ansonsten muss der Benutzer von geschultem Personal, welches die Sicherheit gewährleisten kann, ständig überwacht werden. Dies umfasst Haftungsansprüche gegen Schäden, Verletzungen und Tod, welche durch unsachgemäße oder missbräuchliche Verwendung des Gerätes entstanden sind.
- c) Dieses Produkt darf in Kombination mit einer mit der EU-Verordnung 2016/425 konformen persönlichen Schutzausrüstung und in Übereinstimmung mit den einschlägigen Informationen eingesetzt werden.
- d) Die Lebensdauer dieses Produktes verlängert sich, wenn es mit Sorgfalt verwendet wird. Insbesondere muss Abreiben gegen raue Oberflächen und/oder scharfe Kanten vermieden werden.
- e) Die primäre Funktion des Brustklemmes ist das Fortschreiten entlang des Arbeitsseils und es ist nicht für den Einsatz in einem Auffangsystem geeignet. Es muss immer in Verbindung mit einem Auffanggerät auf einem unabhängigen Sicherheitsseil verwendet werden.
- f) Die Bremswirkung des Gerätes und somit Ihre Sicherheit können erheblich verringert werden, falls das Gerät oder das Seil verschmutzt, beölt, verschlammt oder vereist sind.
- g) Längere Verwendung in salzhaltiger Umgebung (z. B. Seeklippen) kann die Leistung des Produktes beeinträchtigen.
- h) Setzen Sie das Gerät nicht großer Hitze oder Kälte aus (siehe Arbeits- und Lagertemperatur).
- i) Jeden Kontakt mit chemischen Reagenzien vermeiden, da diese die Leistung dieses Produktes beeinträchtigen können. Zweifelfällen den Hersteller kontaktieren.

- j) Dieses Gerät wurde nicht für den sicheren Gebrauch in explosionsgefährdeten Bereichen getestet.
- k) Die Bewertung des gesamten Sicherungssystems noch vor der Benutzung ist für die Sicherheit von wesentlicher Bedeutung (entsprechende Belastbarkeit der Stellen für die Ankersetzung (EN 795) und die richtige Setzung der Anker zur erfolgreichen Absturzsicherung, Schutz vor scharfen Kanten usw.).

BEDIENUNGSANLEITUNG

Wir empfehlen Ihnen, vor jeder Benutzung einen Funktionstest der Ausrüstung wie auch des gesamten Schutzsystems mit der Belastung durch Ihr Eigengewicht bei gleichzeitiger unabhängiger Sicherung durchzuführen.

Bild 1: ANBRINGUNG DES SEILS

Schieben Sie mit dem Daumen die Sicherung nach unten und stecken Sie diese an den Rand der Festklemme. Stecken Sie das Seil in die Nut und lösen Sie die Igelsicherung, bis diese einklinkt und das Seil zum Körper der Ausrüstung drückt. Vor dem Beginn des Kletterns vergewissern Sie sich immer, ob die Festklemme in der gewünschten Richtung blockiert. Die Festklemme nehmen Sie vom Seil, indem Sie diese auf dem Seil ein bisschen hochziehen und gleichzeitig die Igelsicherung lösen. Achten Sie während des Kletterns immer auf alles, durch das die Festklemme geöffnet werden könnte (Bekleidung, Steine, Äste, Schlamm usw.).

Abbildung 2: HOCHKLETTERN UND DIE ABSEILUNG

Beim Hochklettern drücken Sie die Festklemme auf dem Seil hinauf und ziehen Sie sich hinauf, wenn bei der Belastung das Seil blockiert wird. Für kürzere Abseilungen drücken Sie mit dem Daumen, ohne die Sicherung zu berühren, den Igel in die Extremelage, sodass das Seil sich löst, und ziehen Sie die Festklemme hinunter (Nabelschnüre sind aufgrund Bildklarheit nicht dargestellt).

Abbildung 3: RICHTIGE BENUTZUNG

Versuchen Sie nicht die Festklemme geneigt zum gespannten Seil zu belasten oder diese aus deren Lagerung zu verdrehen. Kann dies nicht vermieden werden, sichern Sie die Seillagerung durch einen Karabiner, wie im Bild abgebildet.

Abbildung 4: HOCHKLETTERN AUF DEM SEIL

Wie auf dem Bild 4 dargestellt. Seile mit Schlüsselschlinge (Nabelschnur), die die Festklemme mit dem Befestigungspunkt am Sicherheitsgürtel verbinden, sollen aus einem einfachen dynamischen Seil (EN 892) gefertigt werden und sollen zusammen mit den Verbindungselementen (Karabiner) nicht die Länge von 1 m überschreiten. Für Seilzugangssysteme für Arbeiten in der Höhe (EN 12841) ist neben dem Arbeitsseil auch die Verwendung eines Falldämpfers auf dem Sicherungsseil unbedingt notwendig. Das

Arbeitsseil und das Sicherungsseil sind vor der Verwendung gleichwertig.

Abbildung 5: HOCHKLETTERN AUF EINER HARTEN STÜTZUNG

Befolgen Sie die Anleitungen auf dem Bild 5. Zur Sicherung beim Hochklettern auf einer harten Stützung ist unbedingt ein Seil mit einem Durchmesser von 10 mm und mehr zu verwenden.

Abbildung 6: WAAGERECHTES FORTSCHREITEN (AUF EINER QUERLINIE)

Wie auf dem Bild 6 dargestellt.

Abbildung 7: LASTHEBESYSTEM

In allen Lasthebesystemen, die auf dem Bild 8 dargestellt sind, kann die Festklemme (AD-10, AL-15) durch eine Sperre (LIFT EVO) ersetzt werden.

ALLGEMEINE INFORMATIONEN

Regelmäßige Prüfung:

- Verwenden Sie das Gerät nicht mehr, sobald es Anzeichen von Verschleiß zeigt oder nach einem schweren Sturz oder Stoß. Dies könnte innere oder unsichtbare Schäden verursachen, welche seine Stärke erheblich beeinträchtigen könnten. Im Zweifelsfall das Gerät als beschädigt betrachten oder sich an Irudek wenden.
- Regelmäßige periodische Überprüfungen sollten mindestens einmal jährlich von einer bevollmächtigten Person durchgeführt werden. Zu diesem Zweck sollte ein Prüfprotokoll abgefasst werden (siehe Rückseite dieser Anleitung). Darüber hinaus empfehlen wir, dass ein Satz der Ausstattung nur von einer Person verwendet wird, da seine Verwendungsgeschichte auf diese Weise am besten verfolgt und verstanden werden kann.
- Vor jeder Verwendung ist es unbedingt erforderlich das Brustklemme zu überprüfen und sicherzustellen, dass alle seine Bestandteile einwandfrei und in gutem Arbeitszustand sind.

Verpackung, Lagerung, Wartung und Reinigung

Jedes Produkt wurde mit eigener GEBRAUCHSANWEISUNG verpackt. Richtige Wartung und Lagerung sind zwingend, um die korrekte Funktion der Produkte (sowie der gesamte Ausstattung) und damit Ihre Sicherheit zu gewährleisten.

Das Produkt mit einer Bürste unter fließendem kaltem Haushaltswasser reinigen. Wenn die Flecken zu hartnäckig sind, in warmem Wasser (maximal 30°C) mit gewöhnlicher Seife reinigen. Danach gründlich auswaschen, mit einem Handtuch abwischen und an einem schattigen, belüfteten Ort, entfernt von Wärmequellen, natürlich trocknen lassen. Bei Bedarf die beweglichen Verbindungen der Klemmklampen und den Griff sparsam mit Silikon einschmieren.

Temperaturen

Während es zulässig ist, dieses Produkt im Temperaturbereich von -40°C bis +60°C zu verwenden, ist die Lagerung bei Raumtemperatur an einem trockenen Ort ratsam.

Lebensdauer

Die Lebensdauer ist mit dem Datum der Produktion festgelegt und ist theoretisch unbegrenzt. Die Betriebsdauer beginnt mit dem Datum der ersten Verwendung und ist von der Häufigkeit und von der Art der Nutzung, von dem Umfeld, in dem die Anlage genutzt wird (z.B. Marinas, untertägiges oder ein auf eine andere Weise korrosives Umfeld) sowie vom mechanischen Verschleiß und von Beschädigungen abhängig. Es ist deswegen sehr schwierig, die erwartete Betriebsdauer einer Anlage festzusetzen. Deswegen ist die Entscheidung über die Außerbetriebnahme dem Benutzer auf Grund seiner regelmäßigen Inspektionen zwischen zwei Nutzungen sowie der kompetenten Person, welche die verbindliche jährliche Inspektion vornimmt, überlassen.

Garantie und ihre Begrenzungen

Dieses Produkt hat eine Garantie von 3 Jahren ab Kaufdatum auf jegliche Material- oder Herstellungsfehler. Die Garantie gilt nicht in Fällen von Missbrauch, bei normaler Abnutzung, unerlaubten Modifikationen oder Änderungen, unsachgemäßer Verwendung, unsachgemäßer Wartung, Unfällen, Fahrissigkeit, Beschädigung oder wenn das Produkt für Zwecke verwendet wird, für welche es nicht ausgelegt ist. Wenn Sie einen Schaden entdecken, sollen Sie das Produkt an den Händler zurückgeben, von welchem Sie das Produkt erworben haben, oder sich direkt an Irudek wenden.

Irudek ist nicht verantwortlich für die Folgen direkter, indirekter, zufälliger oder jeder anderen Art von Schäden, welche sich aus der Verwendung dieses Produktes ergeben.

Die vollständige Konformitätserklärung finden Sie unter www.irudek.com

↔ **ESPAÑOL**

**¡EXAMINE Y SIGA LAS
INSTRUCCIONES DETENIDAMENTE!**



Este aparato fue diseñado para ofrecer el grado de seguridad esperado en los equipos de protección personal de acuerdo con el Reglamento Europeo (UE) 2016/425.

MEDIDAS DE SEGURIDAD Y ADVERTENCIAS

- a) Hay innumerables e incluso inimaginables formas de usar este dispositivo. Solamente se recomiendan las técnicas usadas en las figuras que no tienen cruces y que no muestran un cráneo y esas técnicas están cubiertas por la garantía.
- b) Este producto se debe usar exclusivamente por personas correctamente capacitadas. De lo contrario personal capacitado debe supervisar constantemente al usuario, este personal debe garantizar la seguridad del usuario. Esto incluye la responsabilidad contra daños, lesiones y la muerte que puedan ocurrir por el uso incorrecto o el mal uso del equipo.
- c) Este producto se puede utilizar combinado con un equipo de protección personal conforme con el Reglamento (UE) 2016/425 y compatible con la información relevante.
- d) La duración de este producto se extenderá si se usa con cuidado. En particular, evite frotar contra superficies abrasivas o bordes filosos.
- e) La función principal del bloqueador es la progresión por la línea de trabajo y no es adecuado para usar en un sistema de detención de caída. Siempre se debe usar junto con un dispositivo de detención de caída en una línea de seguridad independiente.
- f) La acción de frenado del dispositivo y, por lo tanto, su seguridad se pueden reducir considerablemente si el dispositivo o la cuerda está sucia, tiene grasa, barro o hielo.
- g) El uso prolongado en ambientes con sal (por ej. la costa del mar) puede afectar el rendimiento del producto.
- h) No exponga el dispositivo a calor o frío significativo (vea la temperatura de trabajo y de almacenamiento).
- i) Evite el contacto con reactivos químicos ya que pueden afectar el rendimiento de este producto. Comuníquese con el fabricante si tiene dudas.
- j) Este dispositivo no ha sido probado para un uso seguro en atmósferas explosivas.
- k) Es fundamental evaluar la confiabilidad y protección de todo el sistema de seguridad antes de la escalada (resistencia adecuada de los anclajes (EN 795) y su correcta instalación para detener las caídas y evitar los

efectos de péndulo, para la protección contra los bordes filosos, redundancia, etc.).

INSTRUCCIONES DE USO

Recomendamos que antes de cada uso realice una prueba de funcionamiento del dispositivo, así como también de todo el sistema de seguridad con la carga de su propio peso mientras se utiliza la protección independiente.

Figura 1: COLOCACIÓN DEL DISPOSITIVO EN LA CUERDA

Con el dedo pulgar empuje el retén de seguridad hacia abajo y hacia afuera y ciérrelo en el borde del cuerpo del puño bloqueador. Introduzca la cuerda en la ranura y abra el retén de seguridad de la leva para que se cierre y ajuste la cuerda al cuerpo del dispositivo. Antes de comenzar a escalar siempre confirme que el puño bloqueador bloquea en la dirección deseada. Al retirar el puño bloqueador de la cuerda muévelo un poco hacia arriba y, simultáneamente, abra la leva. Durante la escalada esté atento a cualquier cosa que pudiera abrir el puño bloqueador (ropa, piedras, ramas, barro...).

Figura 2: DESCENSOS Y ASCENSOS

Para ascender empuje el puño bloqueador hacia arriba por la cuerda y ascienda cuando se bloquea la cuerda por la carga. Para descensos cortos sin tocar el retén de seguridad empuje con el dedo pulgar la leva a una posición extrema, de modo que la cuerda se libere y tire el puño bloqueador más abajo (no se muestran los cabos de amarre por la precisión de la figura).

Figura 3: USO CORRECTO

Para evitar el deslizamiento no intente cargar el puño bloqueador en ángulo a la cuerda tirante o girarlo de su lugar. Si no puede evitar esto, sujete un mosquetón a través del orificio superior o sujete un mosquetón de cordón a la cuerda como se muestra en la figura.

Figura 4: PROGRESIÓN POR LA CUERDA

Como se muestra en la figura 4. Las cuerdas con cabos de amarre, que unen el puño bloqueador con el punto de amarre en la cintura, deben estar fabricadas de cuerda dinámica simple (EN 892) y no deben superar el largo de 1 m junto a los elementos de unión (mosquetones). Para sistemas de acceso mediante cuerda en trabajos de altura (EN 12841) es imprescindible, además de la cuerda de trabajo, el uso de anticaídas deslizante en la cuerda de seguridad. Antes de comenzar con el uso, la cuerda de trabajo y la cuerda de seguridad son equivalentes.

Figura 5: PROGRESIÓN POR UNA ESTRUCTURA

Siga las instrucciones de la figura 5. Para la seguridad durante la ascensión

por una estructura es obligatorio el uso de cuerdas de 10 mm o más.

Figura 6: PROGRESIÓN HORIZONTAL (POR LÍNEA TRANSVERSAL)

Como se muestra en la figura 6.

Figura 7: SISTEMA DE IZADO DE CARGAS

En todos los sistemas de izado de cargas que se muestran en la figura 8 es posible cambiar el puño bloqueador (AD-10, AL-15) por un bloqueador (LIFT EVO).

INFORMACIÓN GENERAL

Examen regular:

- No dude en retirar el dispositivo si muestra signos de desgaste o después de una caída o impacto importante. Pueden causar daño interno o invisible que puede debilitar significativamente su fuerza. En caso de incertidumbre trate al dispositivo como dañado o consulte con Irudek.
- Una persona autorizada debe realizar inspecciones periódicas regulares al menos una vez al año. Para este fin se debe establecer un registro de inspección (vea el dorso de estas instrucciones). Además, sinceramente debemos recomendar que un equipo sea usado por una persona solamente, ya que de esta manera se analiza y comprende mejor su historia de uso.
- Antes de cada uso, es obligatorio revisar que el bloqueador y todos sus componentes no tengan fallas y funcionen correctamente.

Empaquetamiento, almacenamiento, mantenimiento y limpieza

Cada producto se empaqueta con sus INSTRUCCIONES DE USO.

El mantenimiento y almacenamiento adecuado son esenciales para asegurar el funcionamiento correcto del producto (y su equipo) y, por lo tanto, de su seguridad. Limpie el producto con un cepillo debajo de agua corriente fría de suministro doméstico. Si las manchas persisten, límpielo con agua tibia (máximo 30°C) y jabón común. Luego enjuague minuciosamente, límpielo con una toalla y seque a mano en un lugar ventilado y a la sombra lejos de fuentes de calor.

Si es necesario, lubrique con moderación las uniones móviles del taco de bloqueo y la manija con aceite a base de silicona.

Temperaturas

Aunque se permite usar este producto en un rango de temperatura de -40°C a +60°C, se aconseja guardarlo en un lugar seco a temperatura ambiente.

Duración

La vida útil se determina por la fecha de producción y es teóricamente ilimitada.

El tiempo de servicio comienza con la fecha del primer uso y depende de la frecuencia y el modo de utilización, del entorno en el que se utiliza (por ejemplo: marino, cuevas, atmósfera corrosiva), así como también del desgaste mecánico y los daños. Por lo tanto es muy difícil determinar el tiempo de servicio esperado de un dispositivo particular.

Por eso la decisión sobre cuando sacarlo de circulación se deja a criterio del usuario durante el examen regular entre los usos y de la persona competente durante la inspección anual.

Garantía y sus limitaciones

Este producto posee una garantía de 3 años desde la fecha de compra, contra fallas en el material o la mano de obra. La garantía no se aplica en casos de mal uso, desgaste normal, modificaciones o alteraciones no autorizadas, uso incorrecto, mantenimiento incorrecto, accidentes, negligencia, daño o si el producto se usa para un fin que no es para el que se diseñó. Si descubre un defecto, debe devolver el producto al revendedor donde lo compró o directamente a Irudek **no se hace responsable de las consecuencias de los daños, directos, indirectos, accidentales o de otro tipo que resulten del uso de este producto.**

La declaración completa de conformidad se puede encontrar en: www.irudek.com

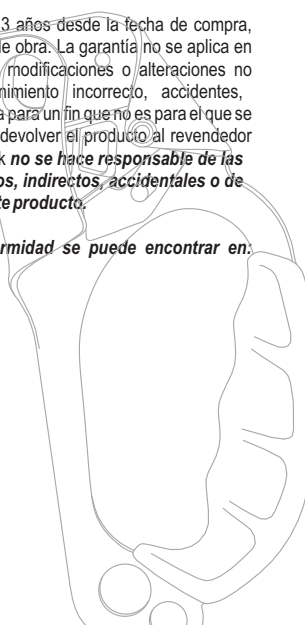

↔ PORTUGUÊS

COMPREENDER E SEGUIR ESTAS INSTRUÇÕES CUIDADOSAMENTE!



Este dispositivo foi projetado para lhe proporcionar o grau de segurança esperado do equipamento de proteção pessoal de acordo com o Regulamento Europeu (EU) 2016/425.

ADVERTÊNCIAS E MEDIDAS DE SEGURANÇA

- a) Existem inúmeros e até mesmo inimagináveis modos possíveis de utilização deste dispositivo. Apenas as técnicas mostradas nos números que não estão riscadas ou exibindo um crânio são recomendadas e cobertas pela garantia.
- b) Este produto deve ser utilizado exclusivamente por pessoas que se encontrem devidamente qualificadas, caso contrário, o utilizador deve ser constantemente supervisionado por pessoal qualificado, que terá de garantir a segurança, tal inclui a responsabilidade contra danos, ferimentos e morte decorrentes da utilização indevida ou da má utilização do equipamento.
- c) Este produto poderá ser utilizado combinado com o equipamento de proteção pessoal em conformidade com o Regulamento (EU) 2016/425 e compativelmente com as informações relevantes.
- d) O tempo de vida útil deste produto será alargado se o mesmo for usado com cuidado. Em particular, deve evitar a fricção com materiais abrasivos e/ou aresta vivas.
- e) A principal função do ascensor é a progressão ao longo de uma linha de trabalho, não sendo adequado para uso num sistema de bloqueio anti-queda. Terá de ser sempre usado em conjunto com um dispositivo de bloqueio anti-queda numa linha de segurança independente.
- f) A ação de bloqueio do dispositivo, assim, como a segurança pode ficar consideravelmente reduzida se o dispositivo ou a corda estiverem sujos, oleosos, lamacentos ou gelados.
- g) O uso prolongado em ambientes salinos (por exemplo, falésias) pode afetar o desempenho do produto.
- h) Não expor o dispositivo a calor ou frio excessivo (Consultar temperatura de funcionamento e armazenamento).
- i) Deve evitar o contacto com reagentes químicos uma vez que estes podem afetar o desempenho deste produto. Em caso de dúvida, deve contactar o fabricante.
- j) Este dispositivo não foi testado para utilização segura em atmosferas explosivas.

k) É essencial avaliar a fiabilidade e a segurança de todo o sistema de segurança em que está a confiar (resistência adequada das âncoras (EN 795) e o seu posicionamento correto para deter uma queda e evitar o efeito de pêndulo, posicionamento correto das cordas – por ex. sem folga, proteção de arestas aguçadas, redundância, etc.).

FUNCIONAMENTO DOS DISPOSITIVOS

Realize um teste operacional do dispositivo, antes de cada utilização, fazendo um teste de carga com o peso do seu corpo mas estando seguro por outra forma.

Figura 1: PRENDER O DISPOSITIVO À CORDA

Para abrir o came puxe o trinco para baixo e para fora com o polegar e aperte-o ao corpo do dispositivo. Coloque a corda na ranhura entre o came e armação do dispositivo e volte a girar a came para a posição de travagem pressionando o trinco de segurança para baixo. Para retirar a corda, deslize o dispositivo cuidadosamente para cima, ao longo da corda, e destranque o fecho de segurança. Antes de começar a escalar verifique se o dispositivo aperta a corda corretamente. Proteger contra algo que possa destrancar o dispositivo ou impedir o seu correto funcionamento (roupas, remendos, lama, ramos...).

Figura 2: SUBIDA E DESCIDA

Deslize o dispositivo para cima, ao longo da corda, e puxe-se para cima até bloquear a corda. Mantenha o dispositivo sempre paralelo à direção da corda. Para pequenas secções de descida empurre o came com o polegar na posição fechada extrema para que o came se desligue da corda e puxe o dispositivo para baixo. (As correias não são mostradas para maior clareza)

Figura 3: USO CORRETO

Para evitar deslizamento nunca tente torcer o dispositivo, em qualquer sentido, numa corda esticada ou carregá-lo em ângulo com a corda. Se isto não for possível, prenda um mosquetão através do furo superior ou prenda a correia do mosquetão à corda como é ilustrado na figura.

Figura 4: PROGRESSÃO NA CORDA

Como ilustrado na figura 4. As correias que ligam o grampo da corda ao arnês devem ser fabricadas com uma corda dinâmica única (EN 892) e, com os conectores, não pode exceder 1 m de comprimento. Para aceder à corda em funcionamento (EN 12841), terá de ser usada uma linha de segurança com um detentor de queda para além da linha de trabalho. Quando a linha da âncora ajustável é carregada, com o peso total do utilizador, torna-se uma linha de trabalho.

Figura 5: PROGRESSÃO COM AJUDA DA ESTRUTURA (AUTOAPOIO)

Siga as indicações da figura 5.

Devido ao perigo de queda terá de ser usada uma corda de 10 mm ou mais grossa.

Figura 6: PROGRESSÃO HORIZONTAL

Como ilustrado na figura 6.

Figura 7: SISTEMA DE REBOQUE

Em qualquer composição de sistema de reboque ilustrada na figura 8, um mecanismo de subida (AD-10, AL-15) pode ser substituído por um mecanismo de bloqueio (LIFT EVO).

INFORMAÇÕES GERAIS

Verificação periódica:

- Não hesite em retirar o dispositivo se o mesmo mostrar sinais de desgaste ou após uma queda grande ou um grande impacto. Podem causar danos internos ou invisíveis que podem enfraquecer significativamente a sua força. Em caso de incerteza, deve tratar o dispositivo como danificado ou consultar a Irudek.
- Devem ser realizadas inspeções periódicas regulares por uma pessoa autorizada, pelo menos, uma vez por ano. Para este efeito, deve ser efetuado um registo de inspeção (consultar o verso destas instruções). Além disso, recomendamos vivamente que seja usado um conjunto de equipamento apenas por uma pessoa uma vez que o seu historial de uso será assim melhor registado e compreendido.
- Antes de cada utilização, é obrigatório verificar o ascensor e verificar se todos os seus componentes se encontram sem defeitos e em bom estado de funcionamento.

Embalagem, armazenamento, manutenção e limpeza

Cada produto é embalado com as respetivas INSTRUÇÕES DE UTILIZAÇÃO. O armazenamento e a manutenção adequada são imperativos para assegurar o funcionamento correto do produto (assim como todo o seu equipamento), assim como a sua segurança.

Limpe o produto com uma escova sob água corrente fria de abastecimento doméstico. Se as manchas persistirem, limpe com água morna (máximo 30°C) e sabão normal. De seguida, enxague abundantemente, limpe com

uma toalha e deixar secar naturalmente num local ventilado e afastado de fontes de calor.

Se necessário, lubrificar com moderação as articulações móveis do grampo de encravamento e o cabo com óleo à base de silício.

Temperaturas

Embora seja permitido usar este produto dentro da faixa de temperatura entre -40°C e $+60^{\circ}\text{C}$, é aconselhável armazená-lo num lugar seco à temperatura ambiente.

Tempo de vida

Tempo de vida é definido pela data de produção e é teoricamente ilimitado. Tempo de serviço começa com a data da primeira utilização e depende da frequência e modo de aplicação, no ambiente onde é utilizado (por exemplo, marinho, gruta, atmosfera corrosiva) e em danos e desgaste mecânico. Por este motivo, é muito difícil determinar o tempo de serviço esperado de um determinado dispositivo. Por conseguinte, o fim do seu tempo de vida é deixado para os exames regulares do utilizador e as inspeções anuais da pessoa competente.

Garantia e limitações

Este produto tem uma garantia de 3 anos a contar da data de compra, contra qualquer defeito de material ou de fabrico. A garantia não se aplica em caso de mau uso, desgaste normal, modificações ou alterações não autorizadas, uso inadequado, manutenção inadequada, acidentes, negligência, danos ou se o produto for usado para um fim diferente daquele a que se destina. Se descobrir um defeito, deverá devolver o produto ao revendedor onde comprou o produto ou diretamente à Irudek.

A Irudek não é responsável pelas consequências de danos diretos, indiretos, acidentais, ou de qualquer outro tipo resultantes da utilização dos seus produtos.

A declaração de conformidade completa pode ser encontrada sob www.irudek.com

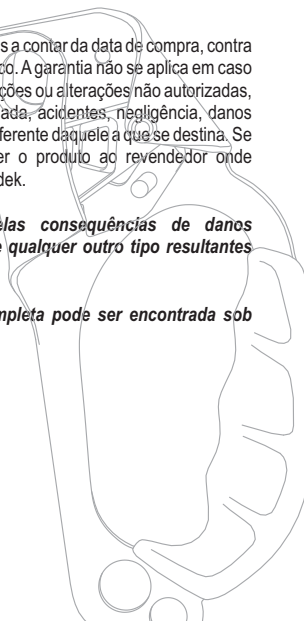

SVENSKA

LÄS OCH FÖLJ DESSA ANVISNINGAR NOGGRANT!



Denna anordning är framtagen för att ge dig graden av säkerhet som förväntas av personlig skyddsutrustning enligt EU-förordningen (EU) 2016/425.

SÄKERHETSÅTGÄRDER OCH VARNINGAR

- a) Det finns otaliga och även oförståeliga olika sätt att använda anordningen. Endast tekniker som visas i figurerna som inte är överkorsade eller markerade med en döds-skalle rekommenderas och täcks av garantin.
- b) Denna produkt måste uteslutande användas av lämpligt utbildad personal, i annat fall måste användaren ständigt övervakas av utbildad personal som måste säkerställa säkerheten. Detta inkluderar ansvar vad gäller skador, olyckor och dödsfall som uppstår på grund av felaktig användning eller felaktigt bruk av utrustningen.
- c) Denna produkt kan användas i kombination med personlig skyddsutrustning som överensstämmer med förordning (EU) 2016/425 och som är förenlig med relevant information.
- d) Livslängden för denna produkt kommer att förlängas om den används med varsamhet. Undvik i synnerhet att nöta mot abrasiva ytor och / eller vassa kanter.
- e) Bröstreplåmmans primära funktion är framskridande längs en arbetslinje och är inte lämplig för användning i ett fallskyddssystem. Det måste alltid användas tillsammans med en falluppfångande enhet på en oberoende säkerhetslina.
- f) Anordningens bromsverkan, och därmed din säkerhet, kan reduceras avsevärt om anordningen eller repet är smutsigt, oljigt, lerigt eller isigt.
- g) Långvarig användning i salt miljö (t.ex. havsklippor) kan påverka produktens prestanda.
- h) Utsätt inte anordningen för hög värme eller kyla (se arbets- och lagringstemperatur).
- i) Undvik all kontakt med kemiska reagenser, eftersom de kan påverka produktens prestanda. Kontakta tillverkaren om du är osäker.
- j) Denna anordning är inte testad för säker användning i explosiva atmosfärer
- k) För fullgod säkerhet är en bedömning av hela säkerhetssystemet före själva uppfirming av avgörande betydelse (lämplig förankringskapacitet (EN 795) och dess korrekta montering för att hejda fall och förebygga pendlning, kantskydd, redundans, etc..).

BRUKSANVISNING

Vi rekommenderar att ni före varje användning genomföra ett funktionstest av utrustningen och av hela säkerhetssystemet genom belastning med er egen kroppsvikt samtidigt som ett oberoende säkerhetsskydd används.

Bild 1: PLACERING AV REP

Tryck skringen med tummen ned och ut och lås den till kanten på handtagets gods. Placera repet i spåret och lås kamskningen tills den låses och trycker repet mot utrustningens kropp. Sker alltid att handtaget blockerar i riktning innan uppföring/klättring påbörjas. Handtaget avlöslas från repet genom att det flyttas något uppåt högs repet, samtidigt som kamskningen frigörs. Var under klättring uppmärksam på allt som kan få handtaget att öppna sig (klotter, stenar, gytta ...)

Bild 2:UPPFIRNING OCH NEDFIRNING

Vid uppföring skall handtaget fås uppåt högs repet ; dra dig drefter uppåt, varvid belastningen blockerar repet. Vid kortare nedförföring tryck kameran, utan att vidröra skringen, med tummen till extremposition , så att repet frigörs och dra handtaget till en lägre position (navelstängens) pga av bildtydlighet ej illustrerad

Bild 3: KORREKT ANVÄNDNING

Frsk inte belasta handtaget i vinkel till det sträckta repet eller vrida handtagen ur dess lager. Kan detta inte undvikas, skra repets lager med en karbinhake enligt bild.

Bild 4: FRAMTSKRIDANDE PREPET

Som illustreras enligt bild 4. Rep med ledgla (navelstng som inte för binder handtag med fästpunkt på selen, är vara framställda av enkla dynamiska rep (EN 892)och är med förbindande element (karbinhake)inte verskrida en högd om 1 m. För reptillgänglighetssystem vid arbeten på hög höjd (EN 12841) är utöver arbetsrep användningen av fallskydd på säkerhetsrepet nödvändig. Före användning är arbetsrepet och säkerhetsrepet likvärdiga.

Bild 5: FRAMTSKRIDANDE PFAST STD

För anvisningar på bild 5. För skydd vid uppföring på fast stöd skall rep med en diameter om 10 mm eller mer användas.

Bild 6: VGRITT FRAMTSKRIDANDE (PVGRTT REP)

Som illustreras enligt bild 6.

Bild 7: SYSTEM FÖR LYFT AV LAST

I samtliga system för lyft av last som illustreras på bild 8 är det möjligt att ersätta handtag (AD-10, AL-15) med en spärr (LIFT EVO).

ALLMÄN INFORMATION

Regelbunden besiktning:

- Tveka inte att kassera anordningen om den visar tecken på förslitning eller efter ett högre fall eller efter åverkan. De kan orsaka inre eller osynliga skador som kan försvaga dess styrka väsentligt. Betrakta anordningen som skadad eller kontakta Irudek vid minsta tvivel.
- Regelbundna återkommande inspektioner bör utföras av behörig fackman minst en gång om året. För detta ändamål bör ett inspektionsprotokoll inrättas (se baksidan av dessa instruktioner). Dessutom rekommenderas att en uppsättning av utrustning används av en enda person, då dess användningshistoria bäst spåras och förstås på detta sätt.
- Före varje användning är det obligatoriskt att kontrollera bröstreplämmen och säkerställa att alla dess komponenter är felfria och i gott skick.

Packning, lagring, underhåll och rengöring

Varje produkt är packad med tillhörande BRUKSANVISNING. Korrekt underhåll och förvaring är mycket viktigt för att säkerställa korrekt funktion av produkten (liksom din övriga utrustning) och därmed din säkerhet.

Rengör produkten med en borste under rinnande kallt vatten från kran. Om fläckarna kvarstår, rengör den i varmt vatten (max 30°C) med vanlig tvål. Skölj noggrant, torka den med en handduk och låt den torka naturligt i en ventilerad skuggig plats åtskild från värmekällor.

Vid behov, smörj sparsamt de rörliga lederna i replämma och handtag med silikonbaserad olja.

Temperaturer

Även om det är tillåtet att använda denna produkt inom temperaturområdet från -20°C till +60°C, är det lämpligt att lagra den på en torr plats i rumstemperatur.

Livslängd

Livslängden bestäms av tillverkningsdatumet och är teoretiskt obegränsad. Användningstiden börjar med datumet för första användning och är beroende av hur ofta och på vilket sätt anordningen används, miljön den används i (exempelvis havs-, grott- eller annan korrosiv miljö) samt av

mekaniskt slitage och skador. På grund av detta är det mycket svårt att bestämma livslängden för en enskild anordning. Därför överlätes det till användaren att genom regelbundna besiktningar mellan två användningstillfällen och genom den obligatoriska årliga översynen av kompetent person bedöma när den skall tas ur bruk.

Garanti och dess begränsningar

Denna produkt har en garanti på 3 år från inköpsdatum som täcker eventuella fel i material eller tillverkning. Garantin gäller inte vid felaktig användning, normalt slitage, obehöriga modifieringar eller förändringar, oriktig användning, felaktigt underhåll, olyckor, oaktsamhet, skada eller om produkten används för ändamål som den inte är avsedd för. Om du upptäcker ett fel ska du returnera produkten till återförsäljaren där du köpte produkten eller direkt till Irudek **ansvarar inte för följder av direkta, indirekta, oavsiktliga eller någon annan form av skador som uppkommer till följd av användning av dess produkter.**

Fullständig försäkran om överensstämmelse finns på www.irudek.com





irudek

Erribera Industrigunea, 8A, 20150

ADUNA, Gipuzkoa (Spain) - T: +34 943 692 617

www.irudek.com • irudek@irudek.com